

Инструкция по сборке

Банни

Детская стенка - 3



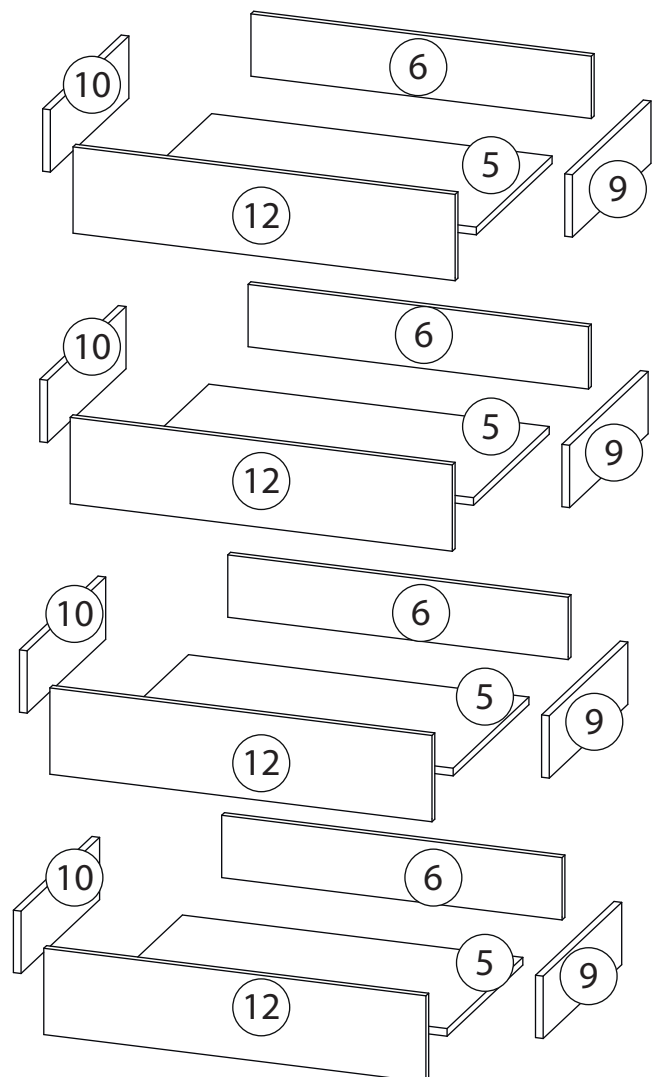
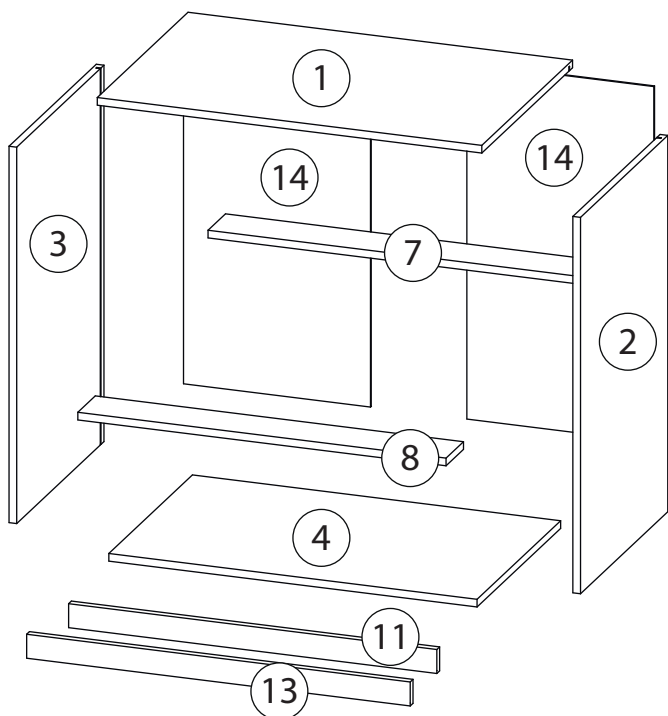

Детали

| Поз. | Наименование | Кол-во | Длина | Ширина |
|------|------------------|--------|-------|--------|
| 1 | Крыша | 1 | 802 | 520 |
| 2 | Бок правый | 1 | 785 | 500 |
| 3 | Бок левый | 1 | 785 | 500 |
| 4 | Дно | 1 | 768 | 479 |
| 5 | Дно ящика | 4 | 710 | 434 |
| 6 | Задн. пан. ящика | 4 | 710 | 130 |
| 7 | Ребро жесткости | 1 | 768 | 100 |
| 8 | Ребро жесткости | 1 | 768 | 100 |
| 9 | Бок. ящ. правая | 4 | 450 | 130 |
| 10 | Бок. ящ. левая | 4 | 450 | 130 |
| 11 | Цоколь | 1 | 50 | 768 |
| 12 | Фасад ящика | 4 | 180 | 797 |
| 13 | Фальш панель | 1 | 50 | 800 |
| 14 | Задняя стенка | 2 | 742 | 390 |

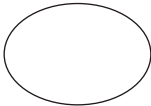
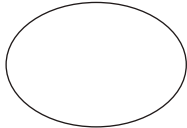
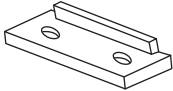
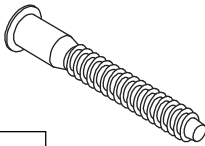
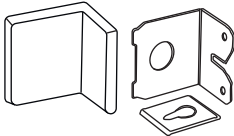

Фурнитура

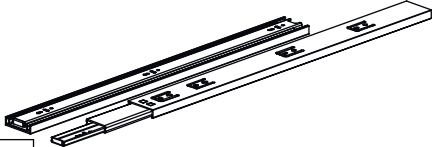
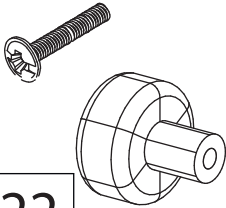
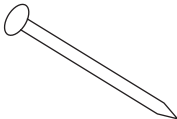
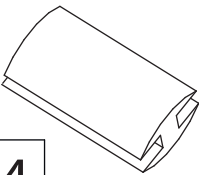
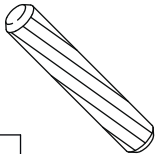
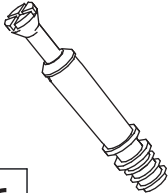
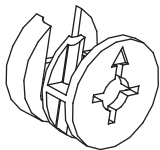
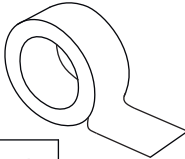
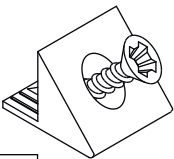
| | | | | |
|---|--|--|---|--|
|  <p>15</p> |  <p>16</p> |  <p>17</p> |  <p>18</p> |  <p>19</p> |
| <p><u>Заглушка</u> Ø13</p> | <p><u>Заглушка</u> Ø17-20</p> | <p><u>Подпятник</u></p> | <p><u>Евровинт 7x50</u></p> | <p><u>Крепежный уголок</u></p> |
|  <p>20</p> |  <p>21</p> | |  <p>22</p> |  <p>23</p> |
| <p><u>Саморез 3,5x16</u></p> | <p><u>Шариковые направляющие</u></p> | | <p><u>Ручка</u> <u>кнопка</u></p> | <p><u>Гвоздь 1,6x25</u></p> |
|  <p>24</p> |  <p>25</p> |  <p>26</p> |  <p>27</p> |  <p>28</p> |
| <p><u>Профиль для ДВП</u></p> | <p><u>Шкант бук</u></p> | <p><u>Шток эксцентрика</u></p> | <p><u>Эксцентрик</u></p> | <p><u>2-х сторонний</u> <u>скотч</u></p> |
|  <p>29</p> | | | | |
| <p><u>Фиксатор задней</u> <u>стенки</u></p> | | | | |

1

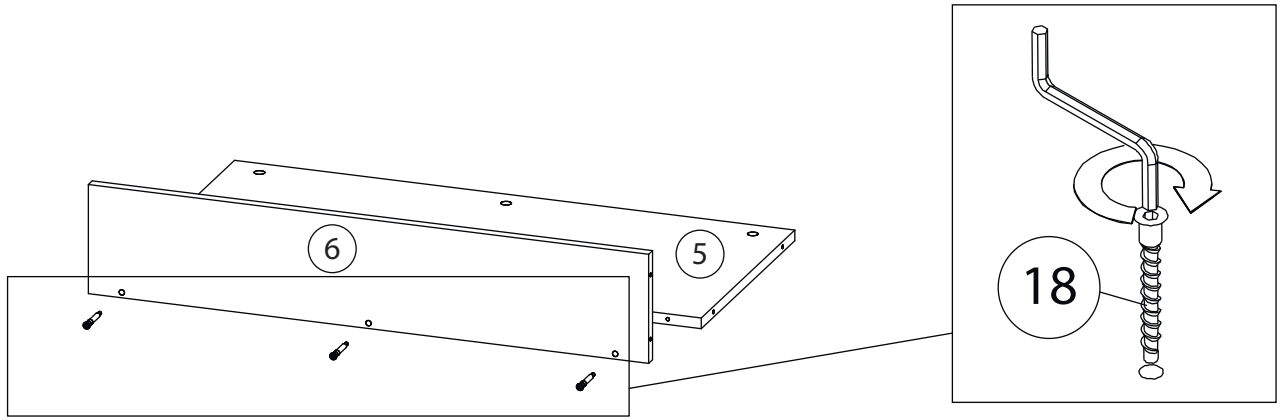

2

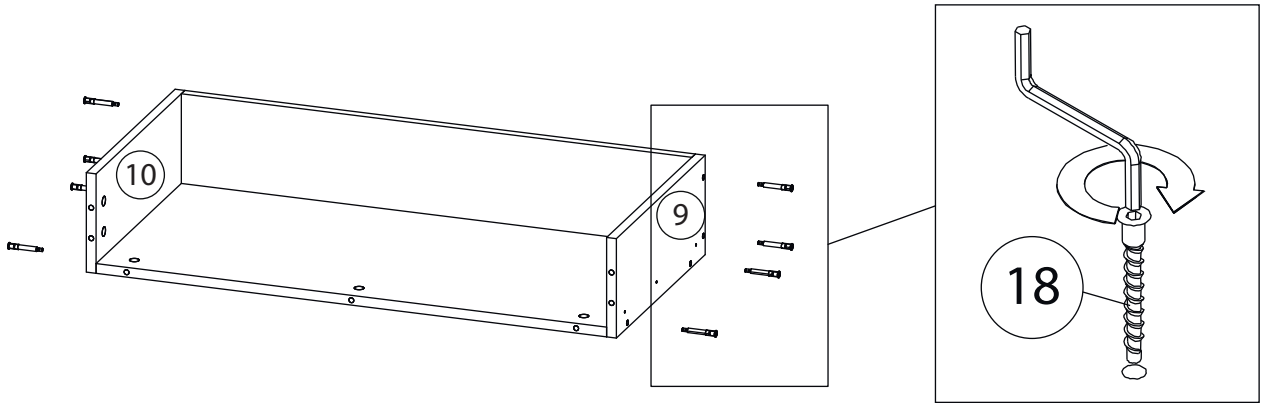

3

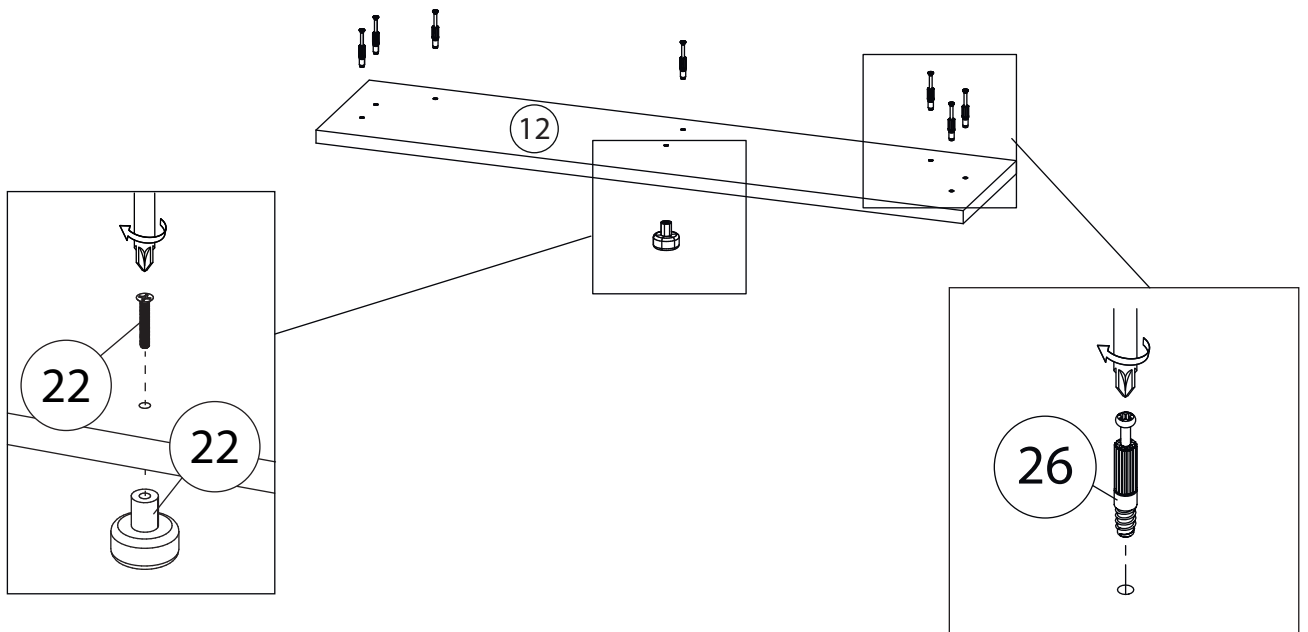

4

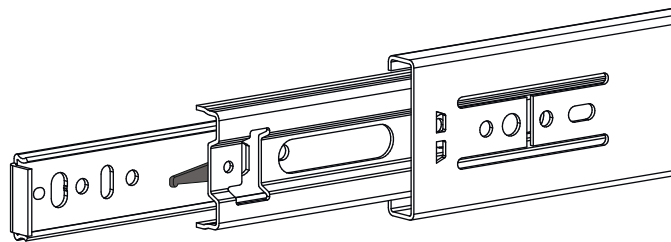
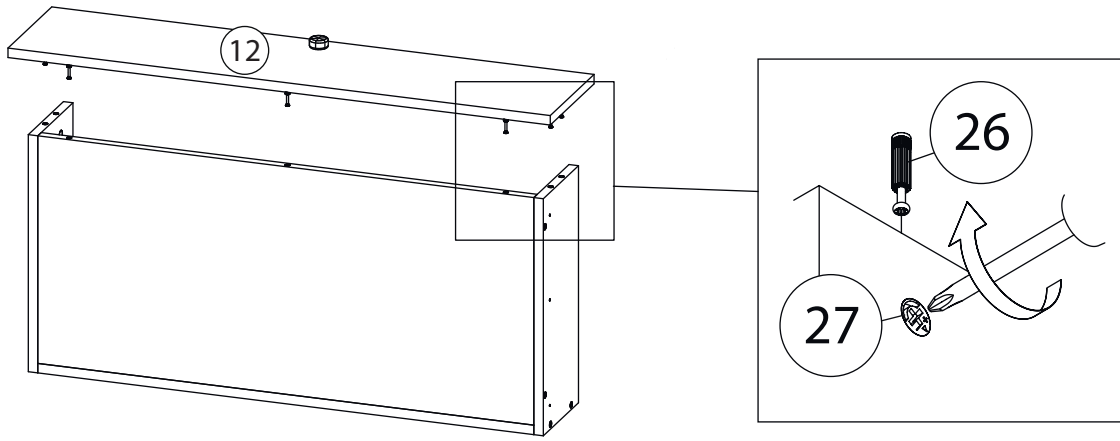

Внимание! Во избежание заклинивания механизма не устанавливайте заглушки винтов и эксцентриков над направляющими!

Схема установки шариковых направляющих.

Для установки шариковых направляющих в изделие необходимо разъединить их на две части. Широкая часть устанавливается на боковую стенку каркаса, а узкая на боковую стенку выдвижного ящика. Разъединение производится путем нажатия на пластиковый рычажок при выдвижении узкой части направляющей (смотри рисунок). Если направляющие крепятся на одной боковине с двух сторон, то саморезы необходимо крепить в разные отверстия направляющей. Для регулировки выкатных ящиков по высоте необходимо крепить узкую часть направляющей через ее овальные отверстия.

5

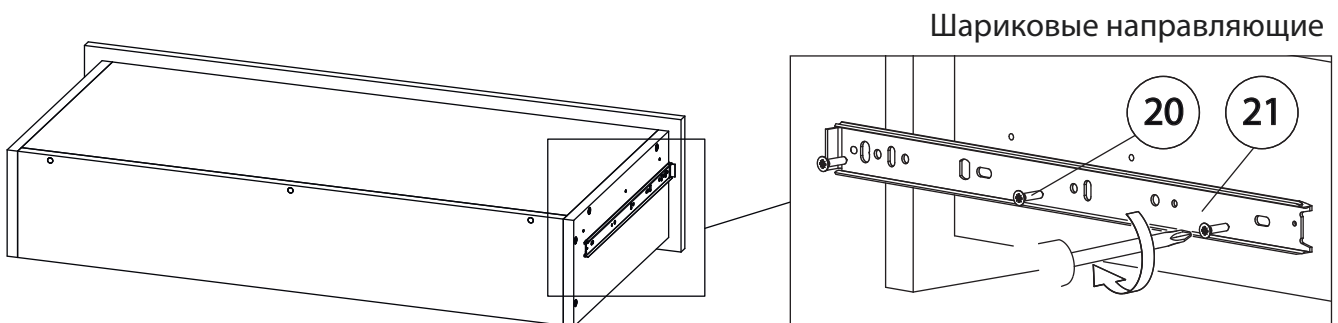

Шариковые направляющие

Остальные ящики собираются аналогично

6

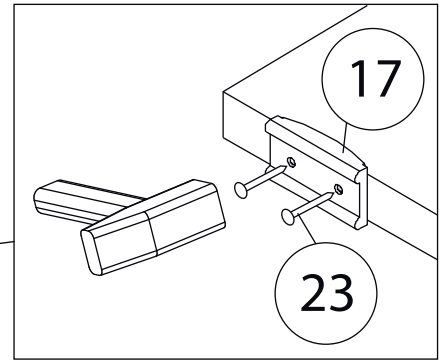
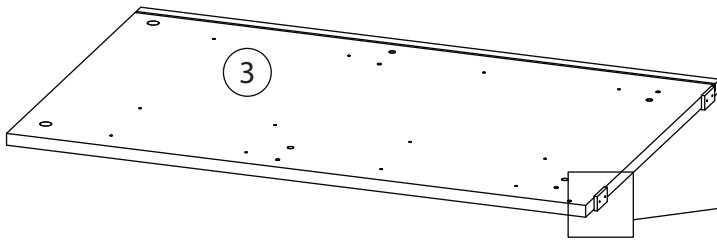

7

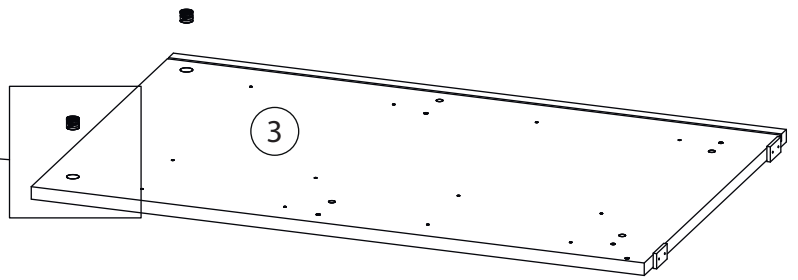
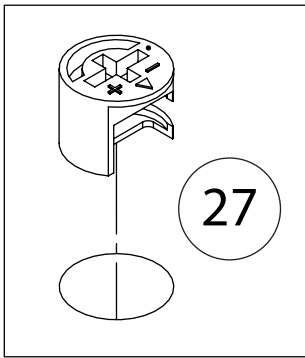

8

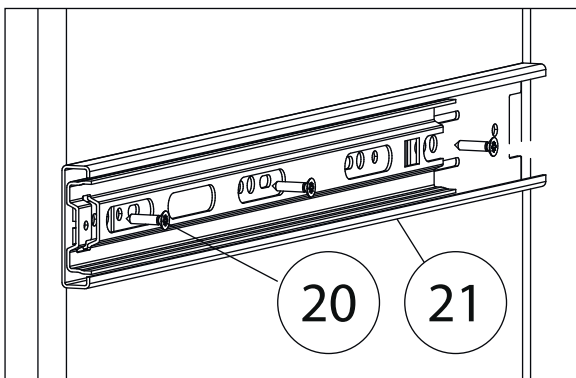
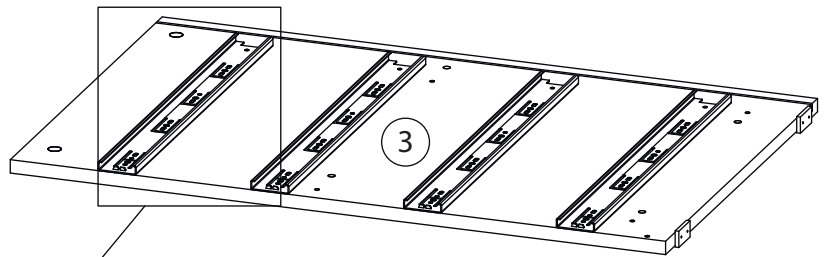

9

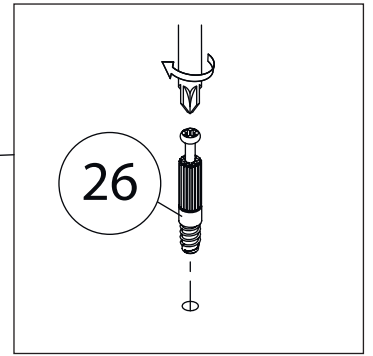
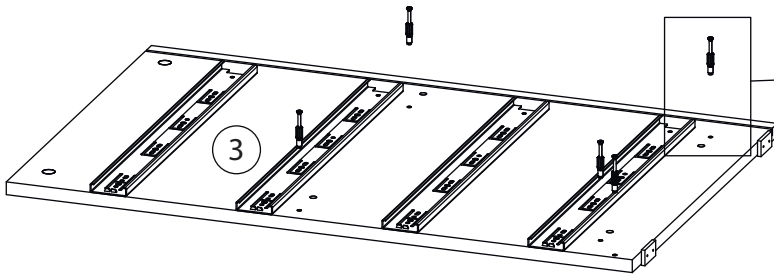

Бок правый (2)
собирается зеркально

10

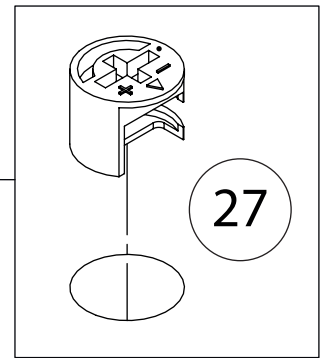
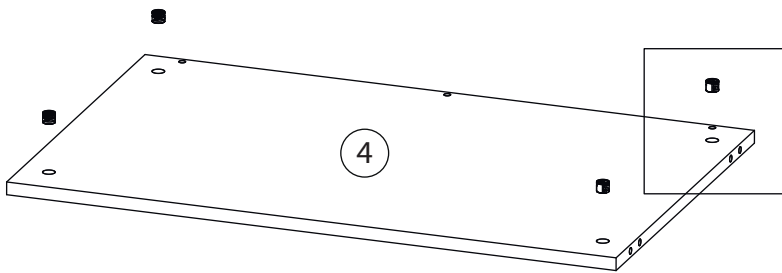

11

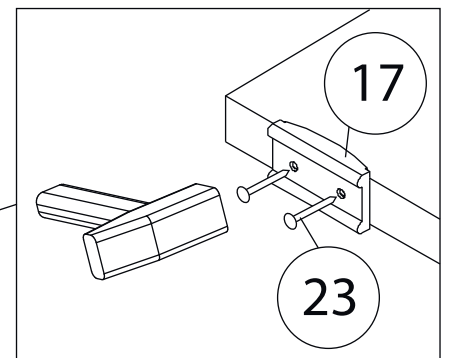
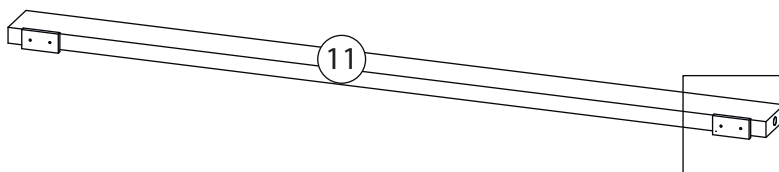

12

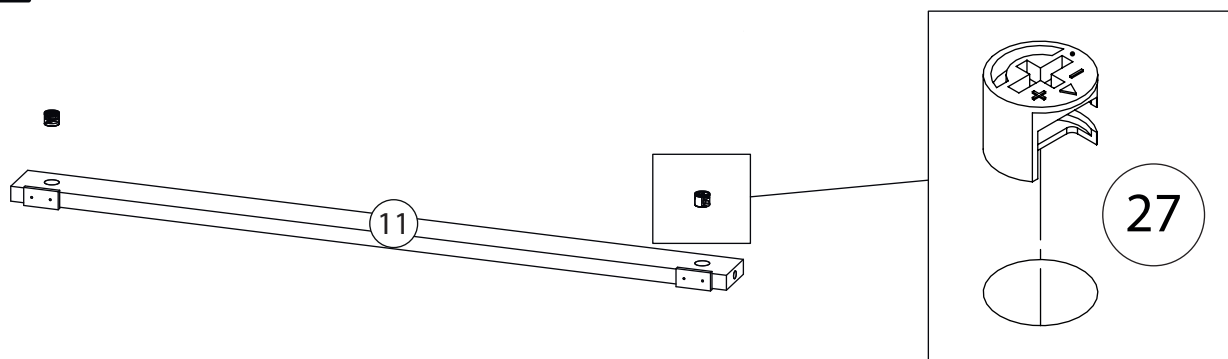

13

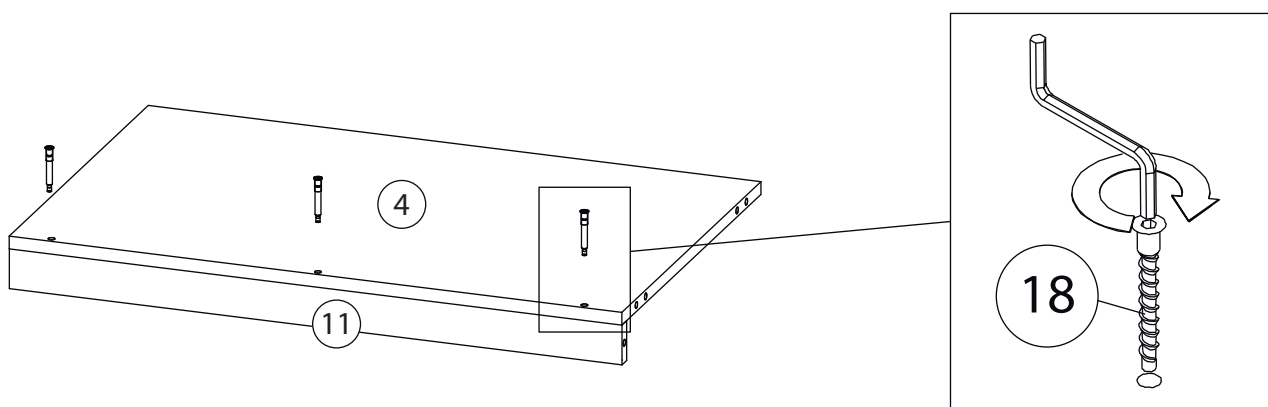

14

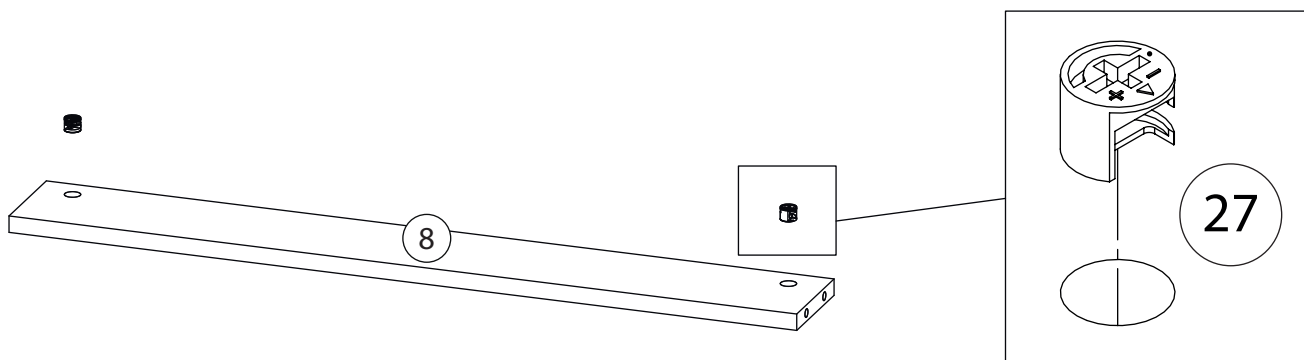

Ребро жесткости (7)
собирается аналогично

15

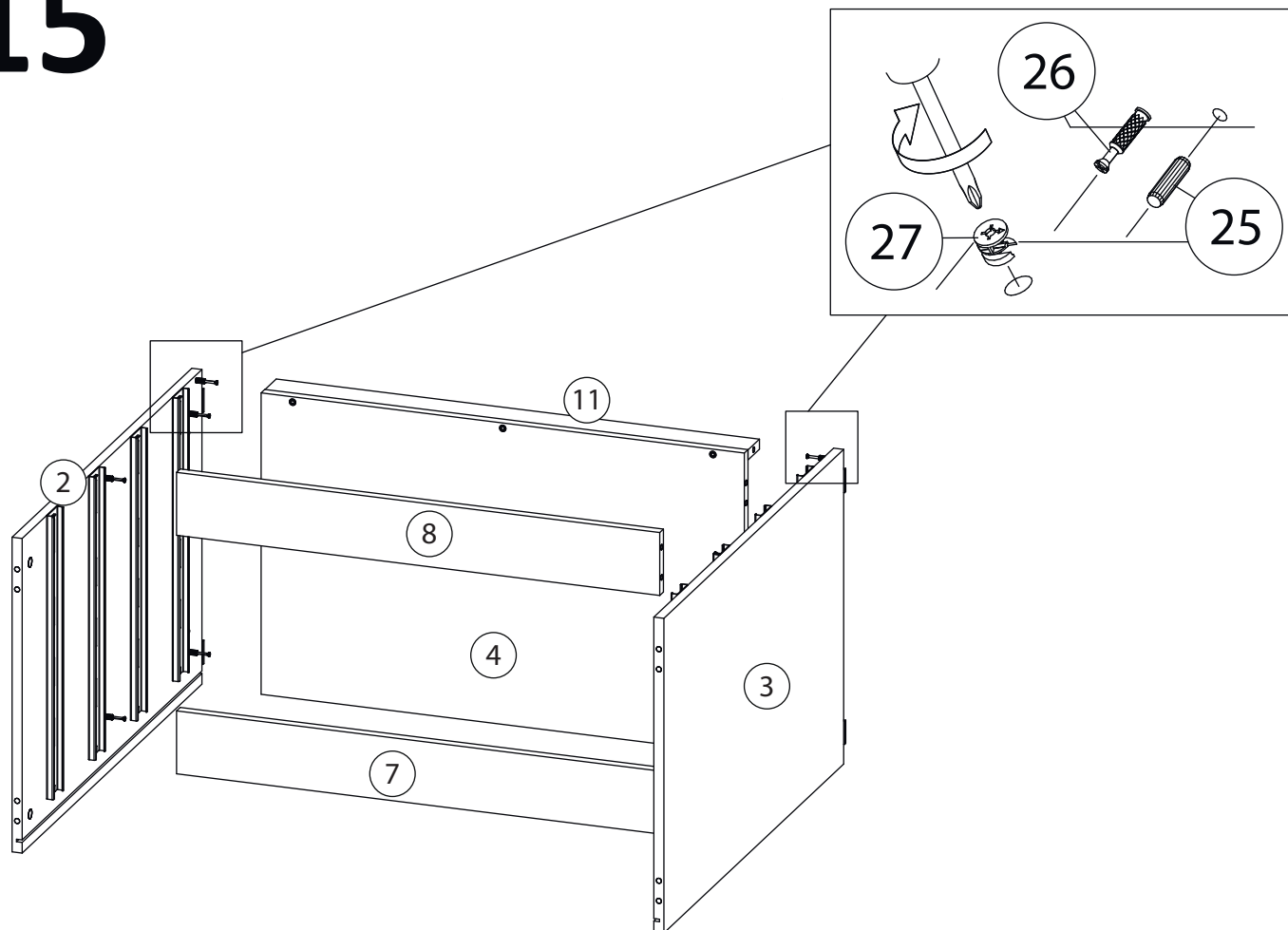

16

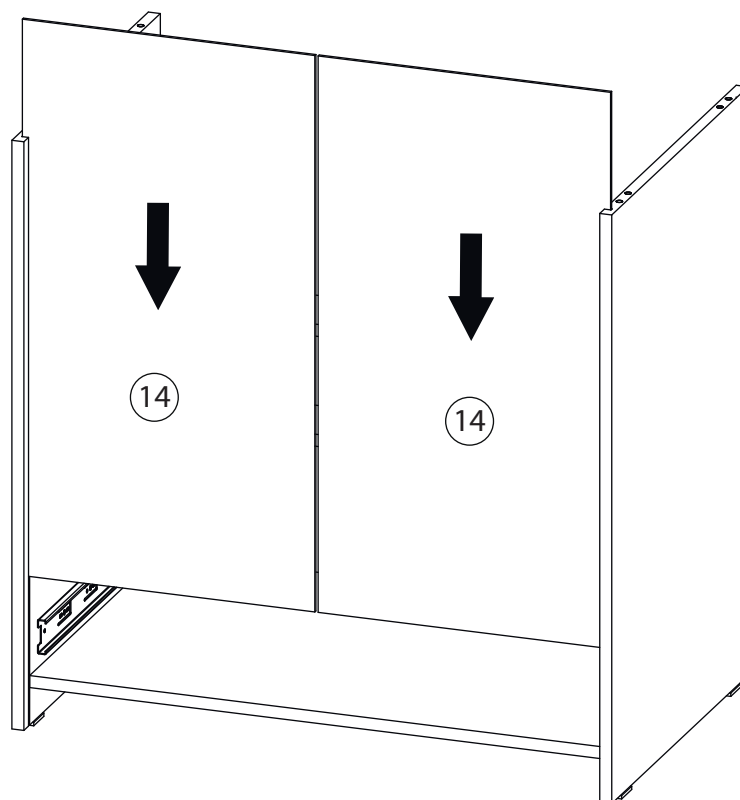

17

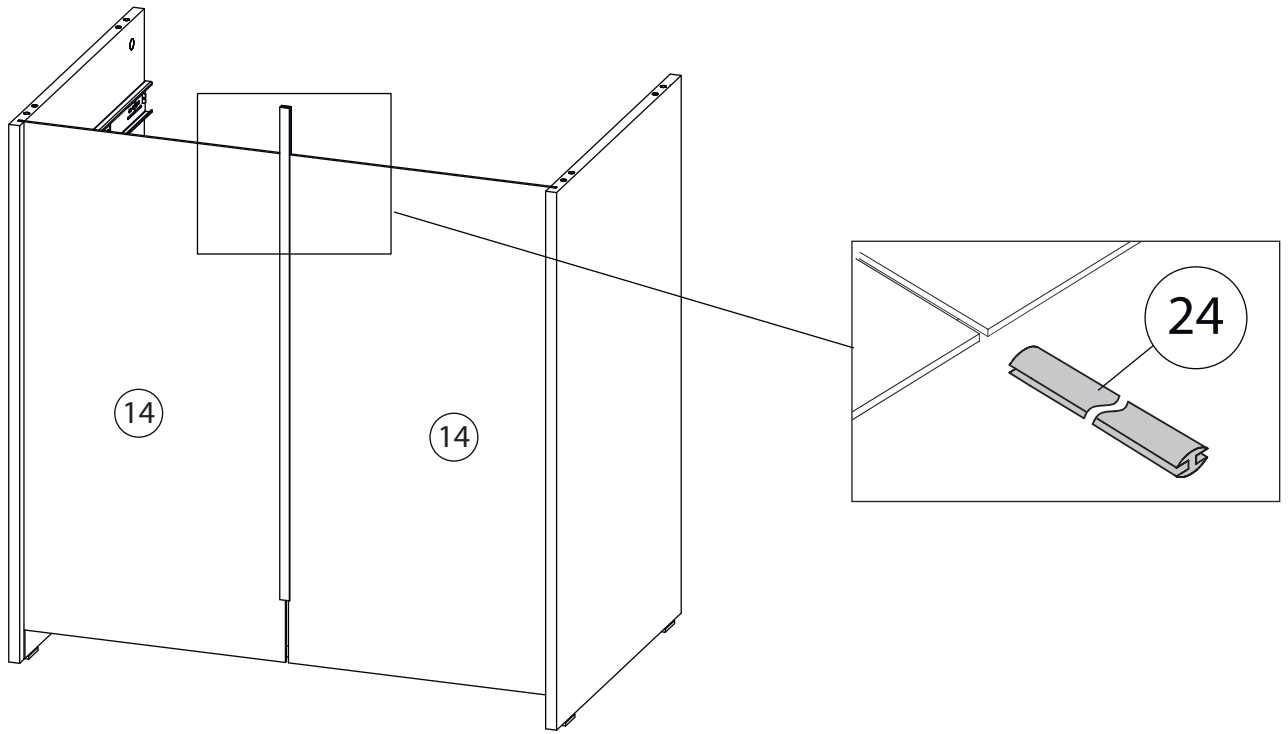

18

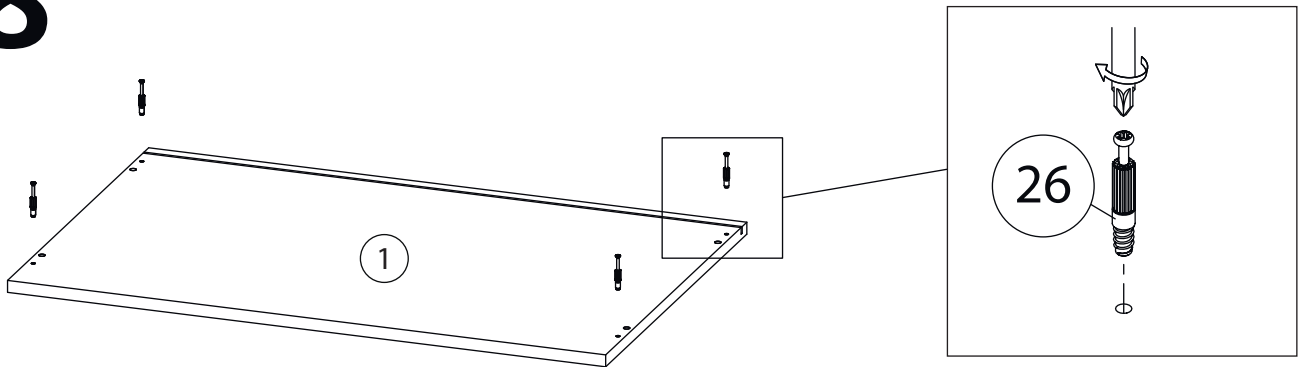

19

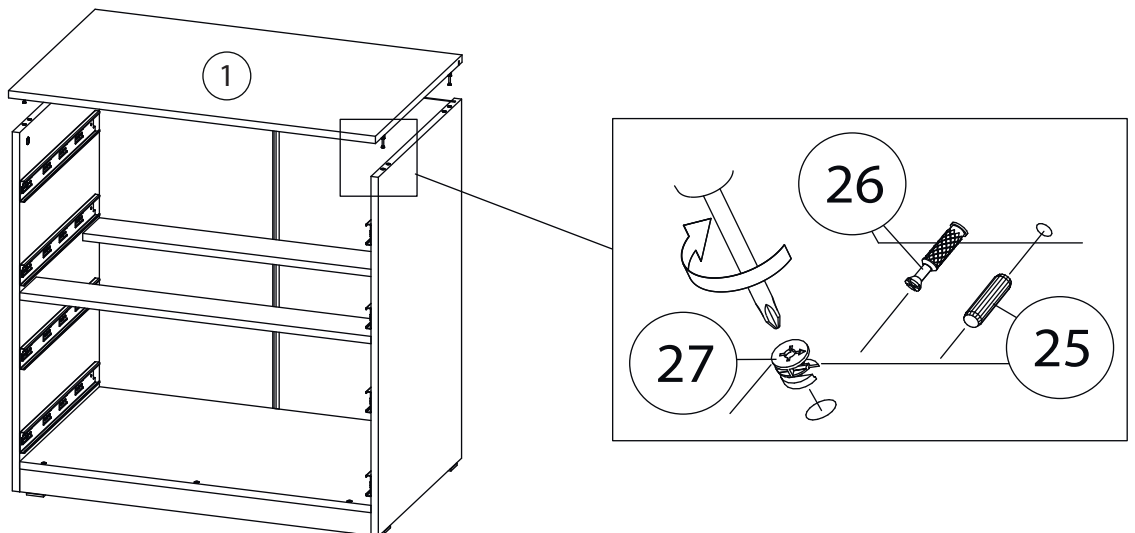

20

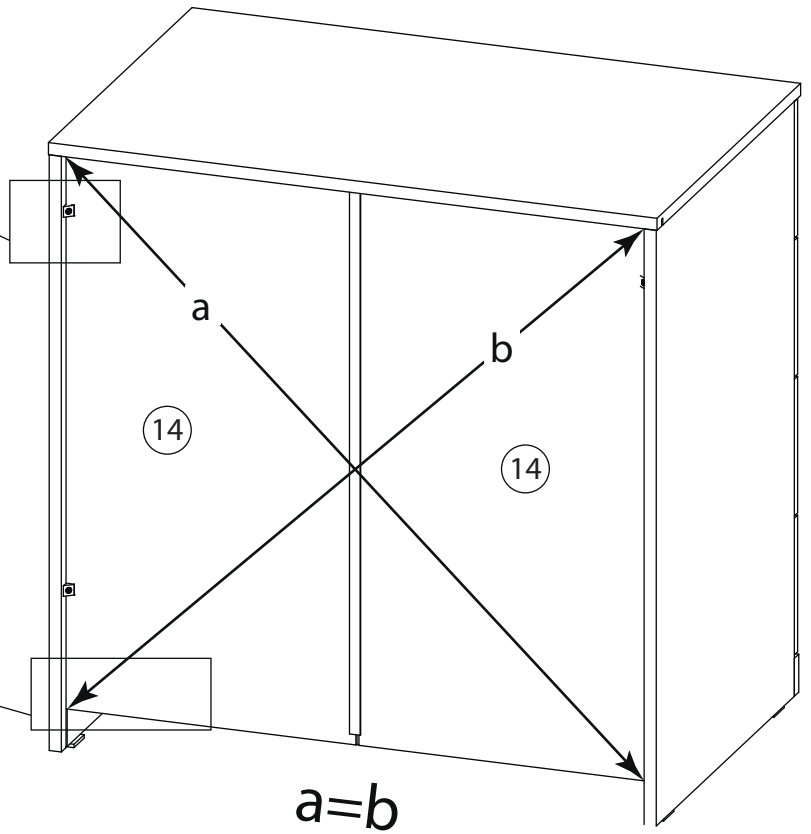
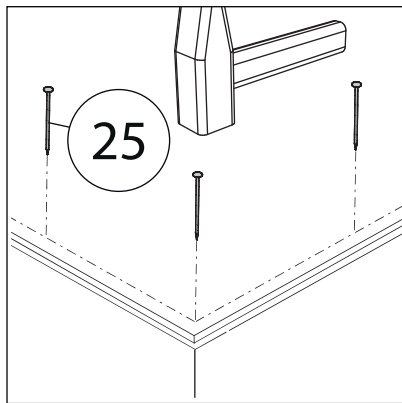
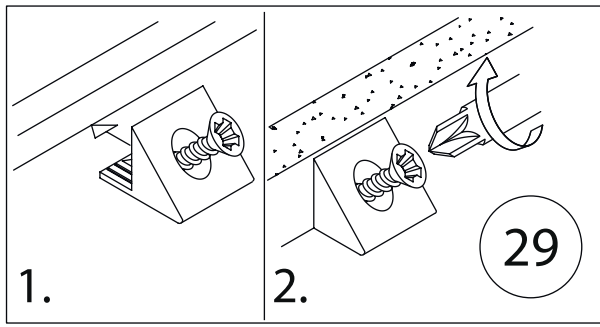

21

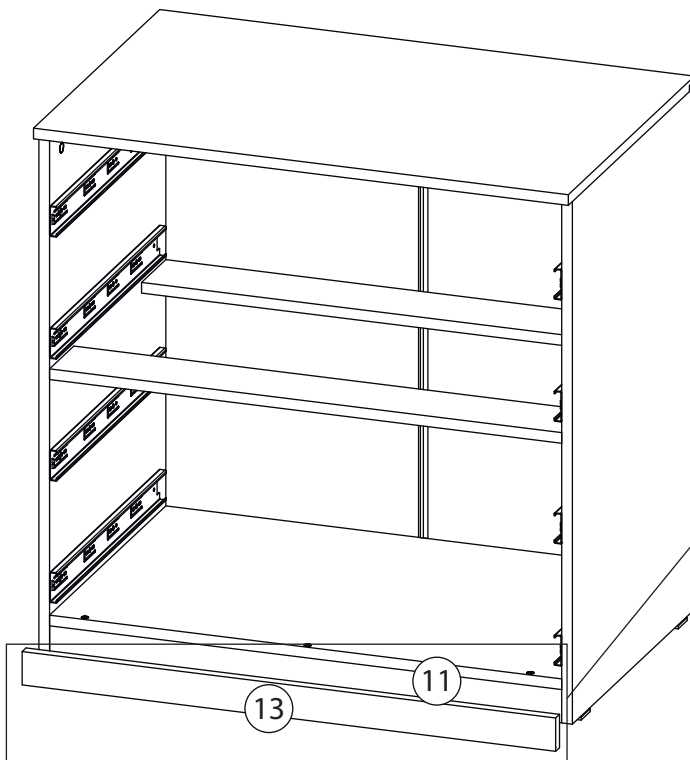

Наклеить липкую ленту (28) на фальш панель (13) и прижать к цоколю (11) согласно рисунка

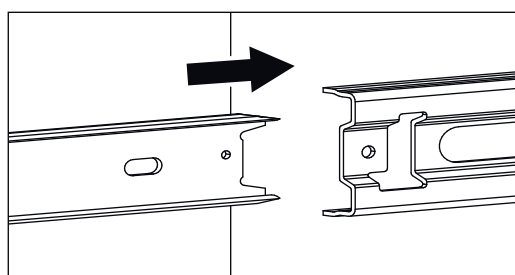
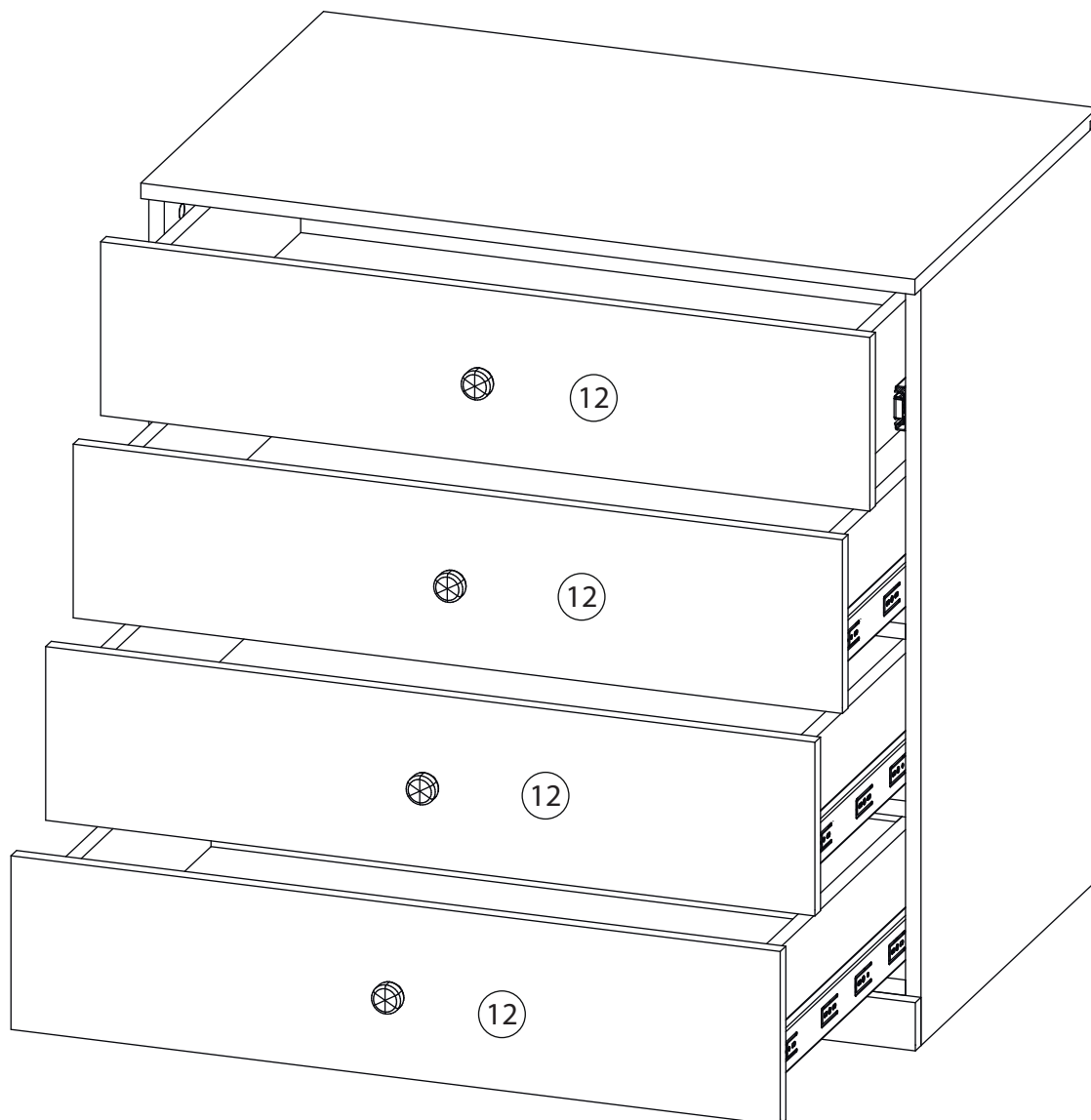

Заклеить технические отверстия заглушками.

Детали

| Поз. | Наименование | Кол-во | Длина | Ширина |
|------|------------------|-----------|-------|--------|
| 1 | Крыша | 1 | 452 | 380 |
| 2 | Дно | 1 | 418 | 339 |
| 3 | Горизонталь | 1 | 418 | 338 |
| 4 | Бок правый | 1 | 384 | 360 |
| 5 | Бок левый | 1 | 384 | 360 |
| 6 | Дно ящика | 1 | 360 | 284 |
| 7 | Задн. пан. ящика | 1 | 360 | 110 |
| 8 | Бок. ящ. правая | 1 | 300 | 110 |
| 9 | Бок. ящ. левая | 1 <td 300 | 110 | |
| 10 | Цоколь | 1 | 50 | 418 |
| 11 | Фасад ящика | 1 | 162 | 447 |
| 12 | Фальш панель | 1 | 50 | 450 |
| 13 | Задняя стенка | 1 | 341 | 434 |

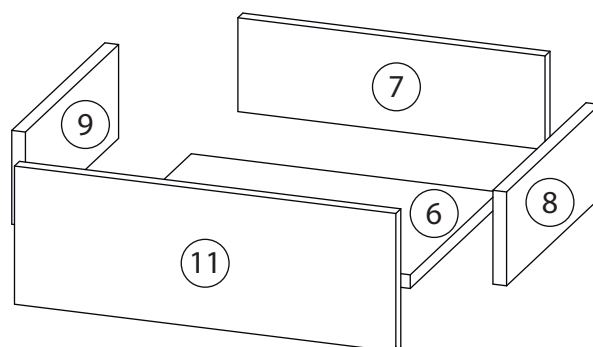
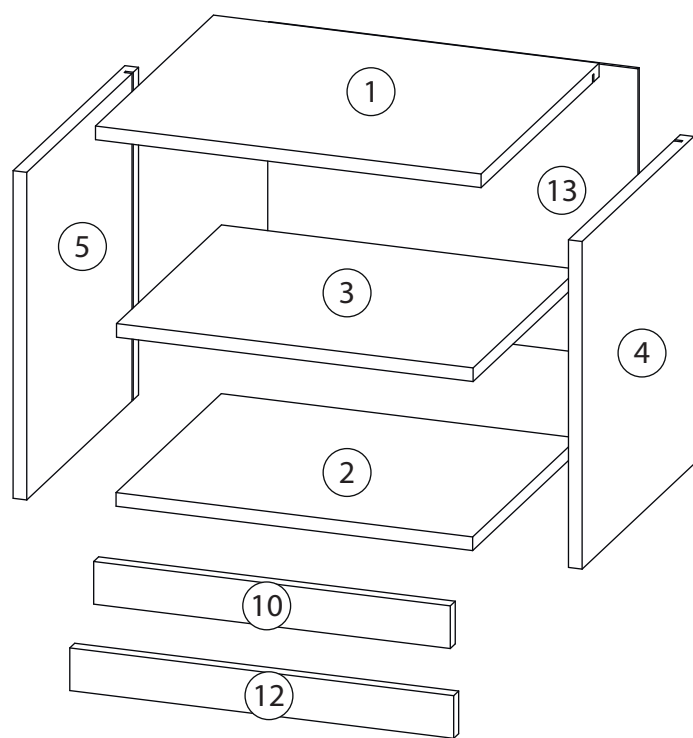

Фурнитура

| | | | | |
|--|--|--|--|---|
|  |  |  |  |  |
| 14 | 15 | 16 | 17 | 18 |
| <u>Заглушка</u> Ø13 | <u>Заглушка</u> Ø17-20 | <u>Подпятник</u> | <u>Евровинт 7x50</u> | <u>Крепежный уголок</u> |
|  |  |  |  | |
| 19 | 20 | 21 | 22 | |
| <u>Саморез 3,5x16</u> | <u>Шариковые направляющие</u> | <u>Ручка</u> <u>кнопка</u> | <u>Гвоздь 1,6x25</u> | |
|  |  |  |  | |
| 23 | 24 | 25 | 26 | 27 |
| <u>Фиксатор задней</u> <u>стенки</u> | <u>Шкант бук</u> | <u>Шток эксцентрика</u> | <u>Эксцентрик</u> | <u>2-х сторонний</u> <u>скотч</u> |

1

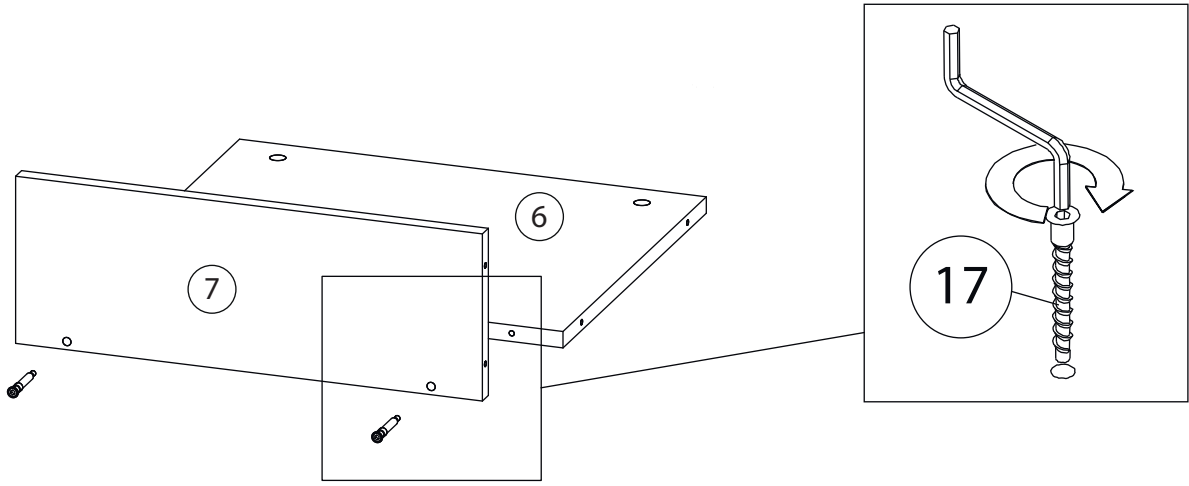

2

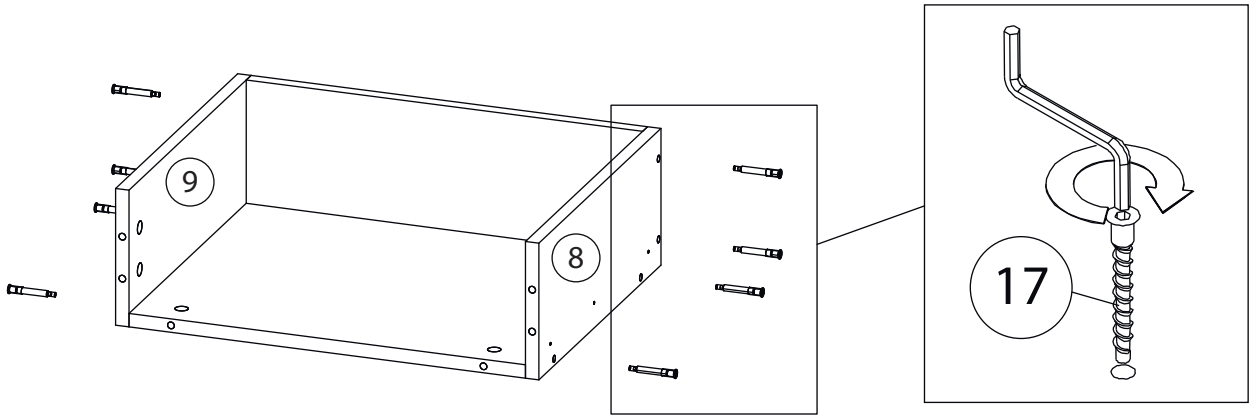

3

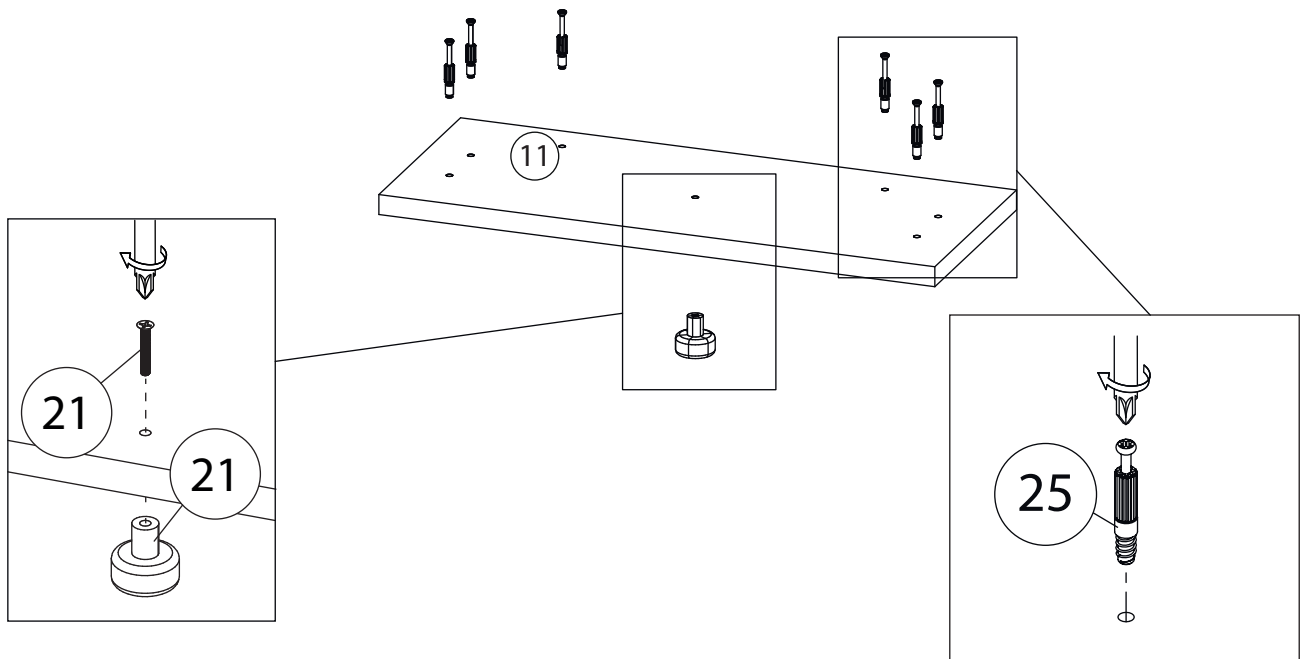

4

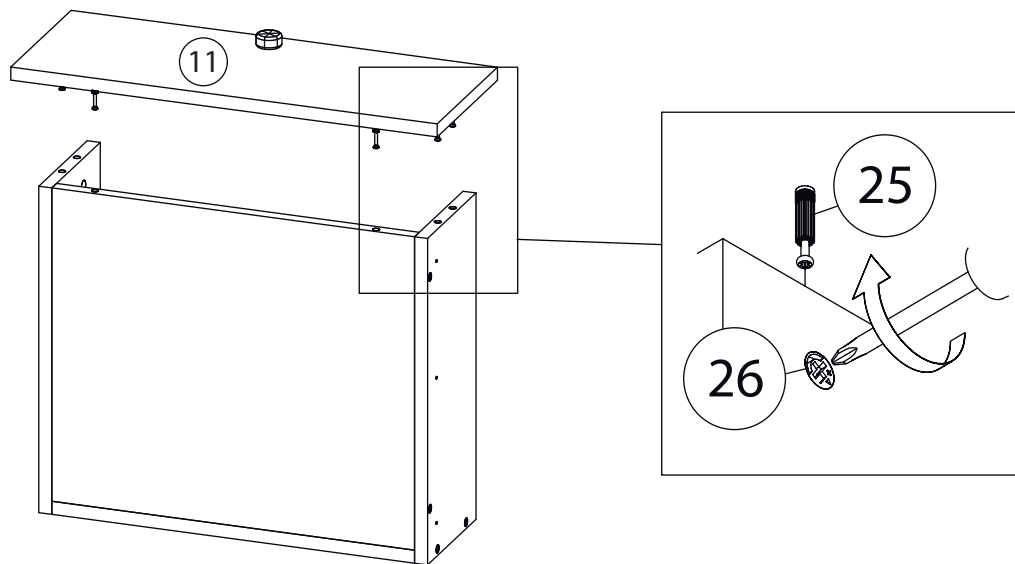

5

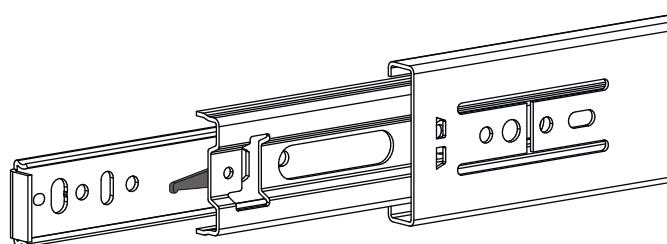

Внимание! Во избежание заклинивания механизма не устанавливайте заглушки винтов и эксцентриков над направляющими!

Схема установки шариковых направляющих.

Для установки шариковых направляющих в изделие необходимо разъединить их на две части. Широкая часть устанавливается на боковую стенку каркаса, а узкая на боковую стенку выдвижного ящика. Разъединение производится путем нажатия на пластиковый рычажок при выдвижении узкой части направляющей (смотри рисунок). Если направляющие крепятся на одной боковине с двух сторон, то саморезы необходимо крепить в разные отверстия направляющей. Для регулировки выкатных ящиков по высоте необходимо крепить узкую часть направляющей через ее овальные отверстия.

6

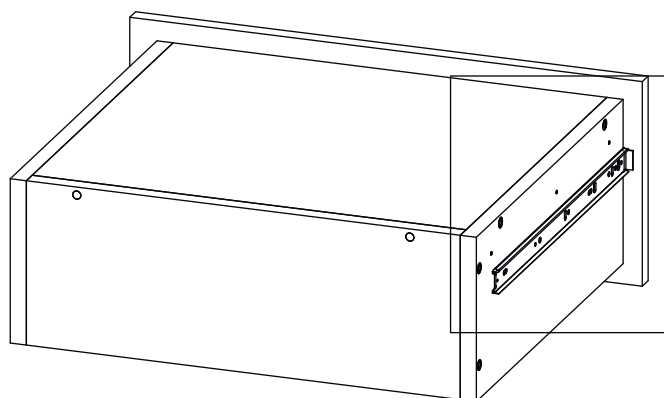

Шариковые направляющие

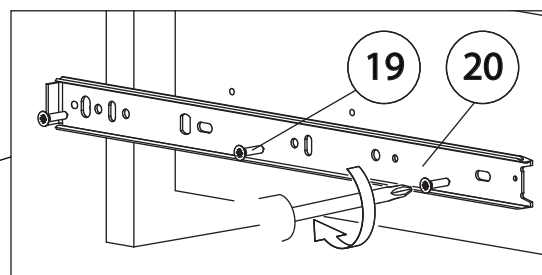

7

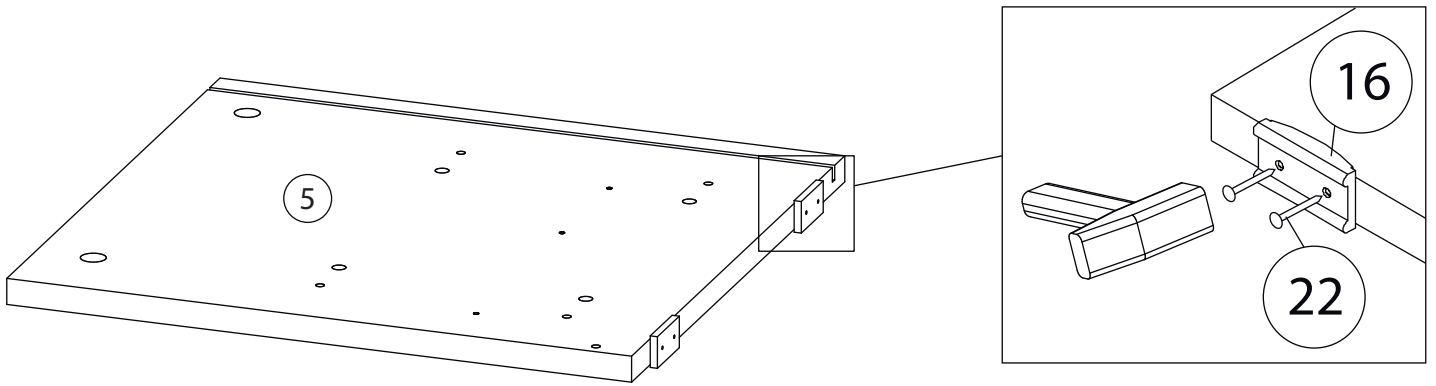

8

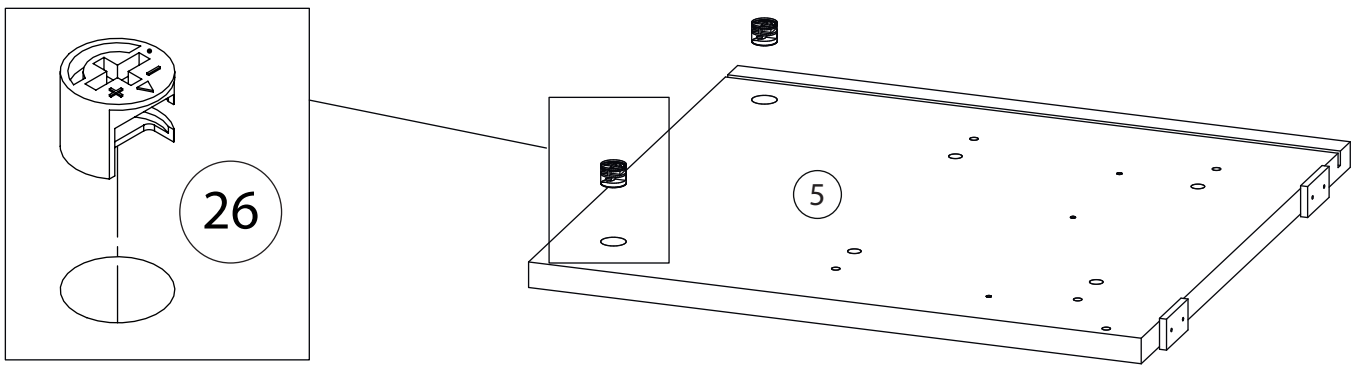

9

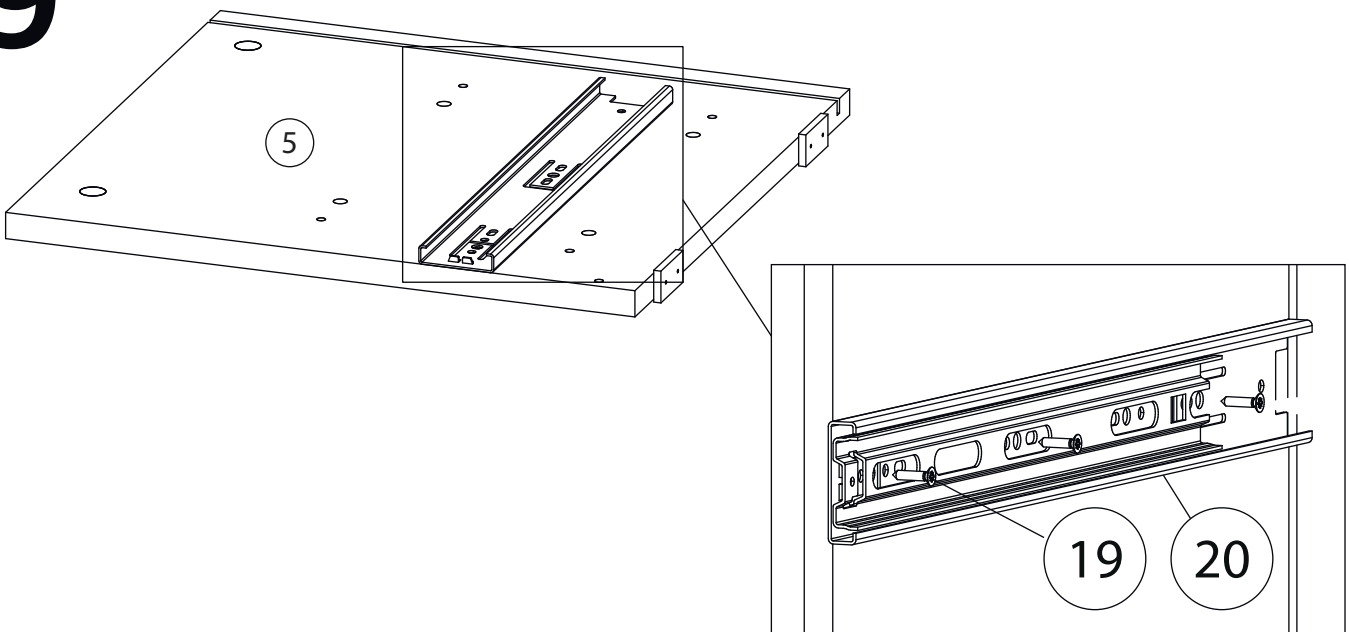

10

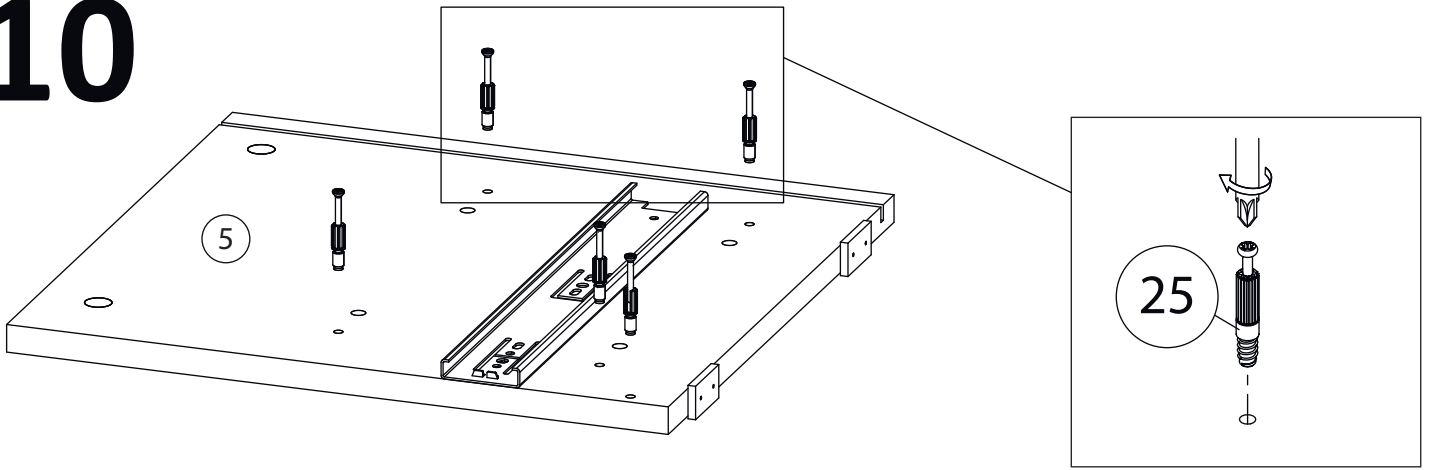

Бок правый (4)
собирается зеркально

11

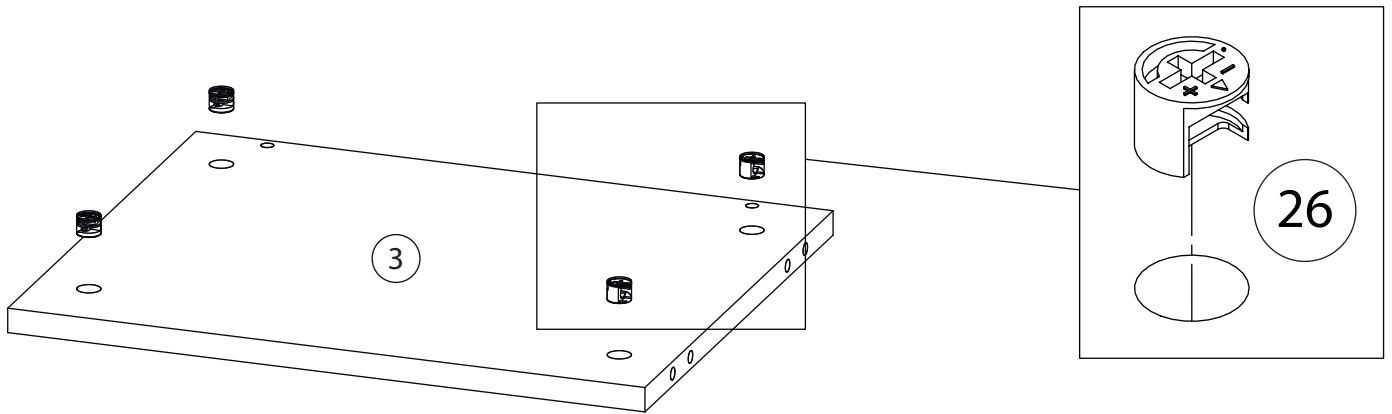

12

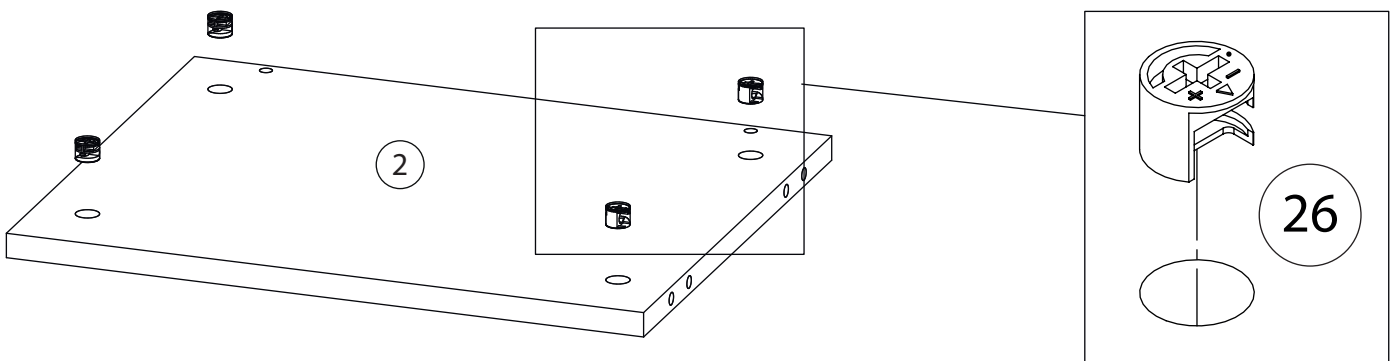

13

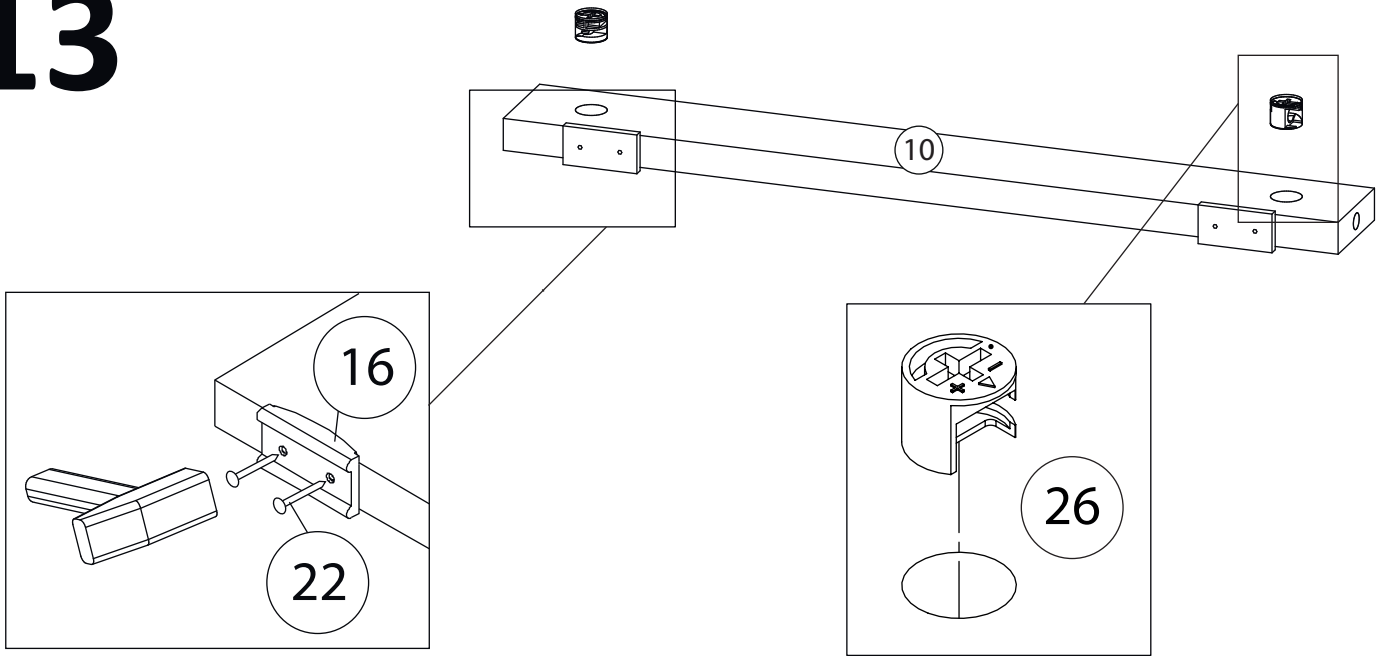

14

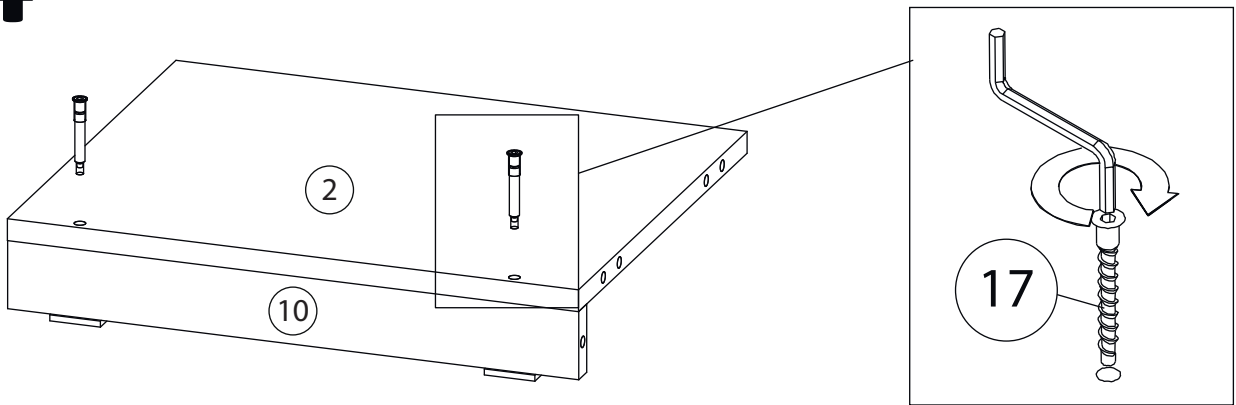

15

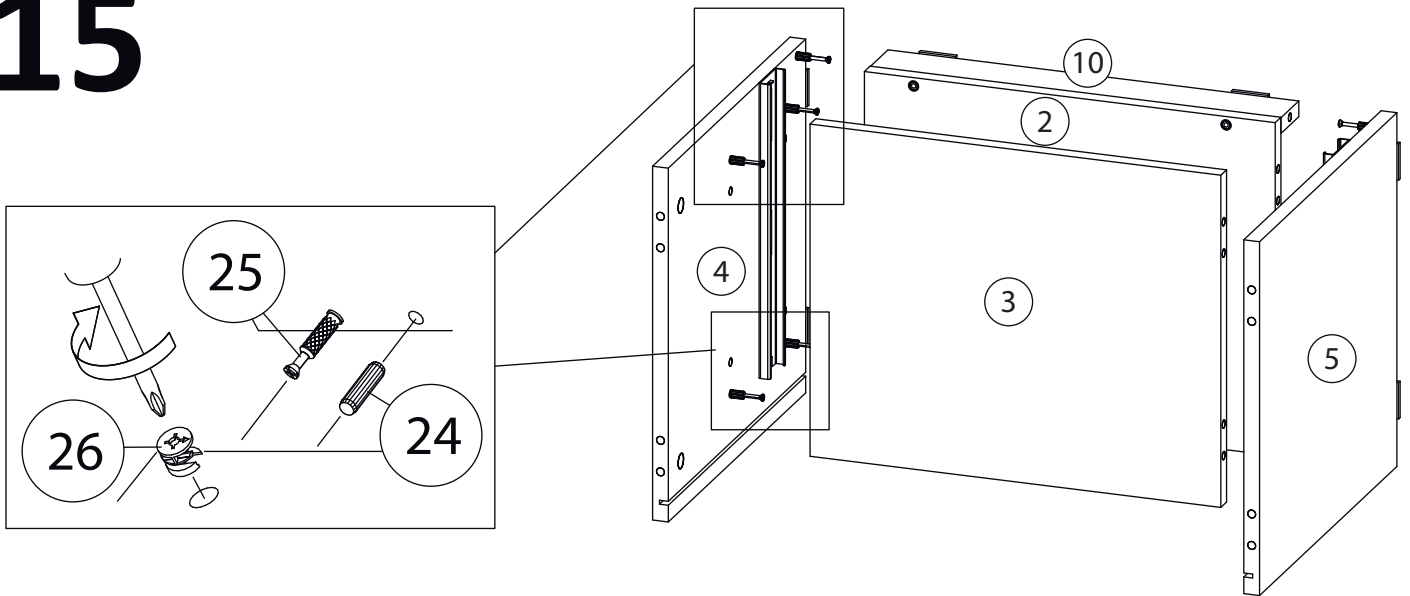

16

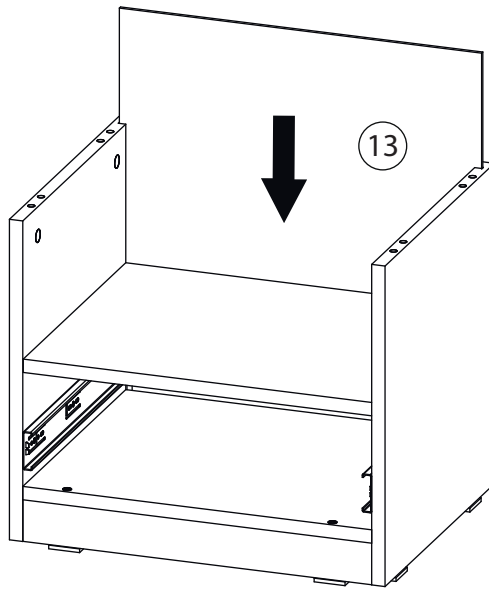

17

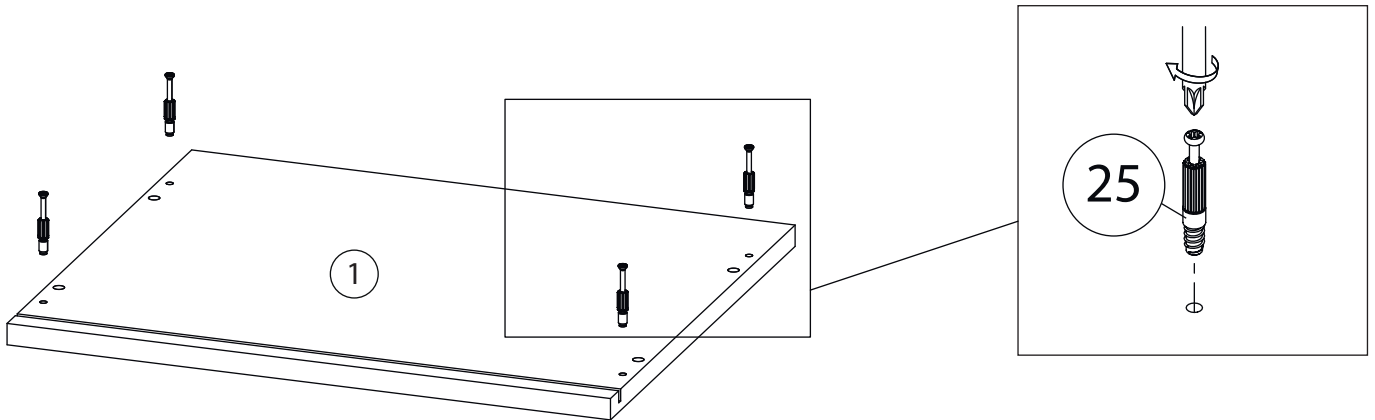

18

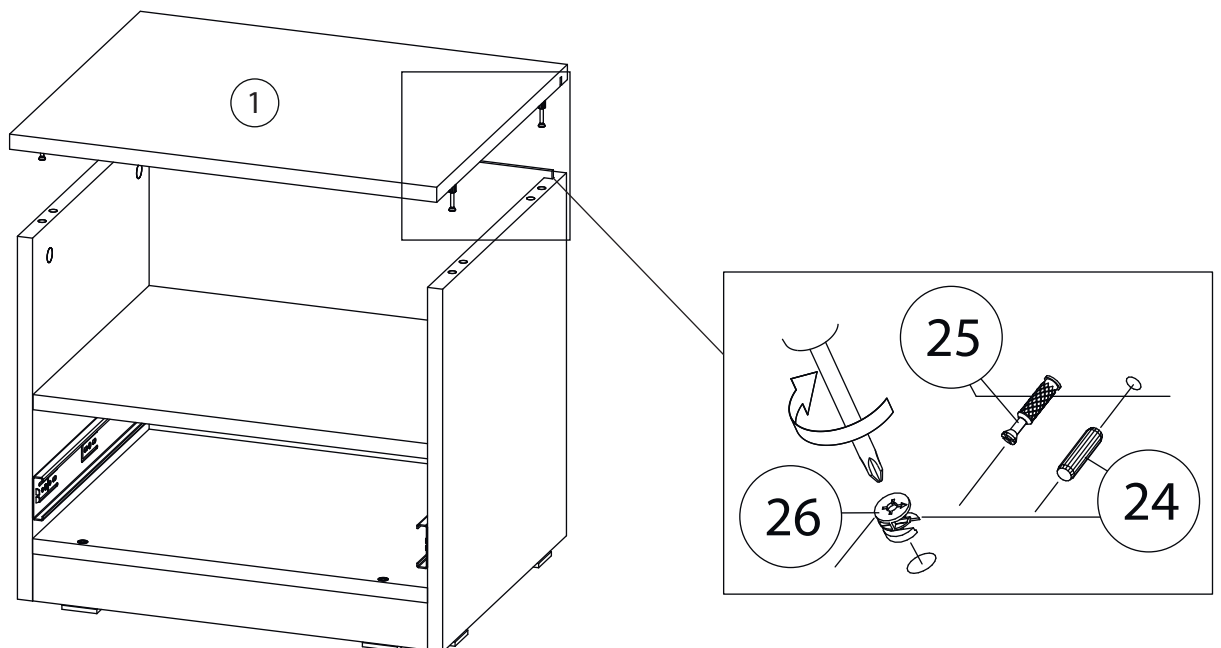

19

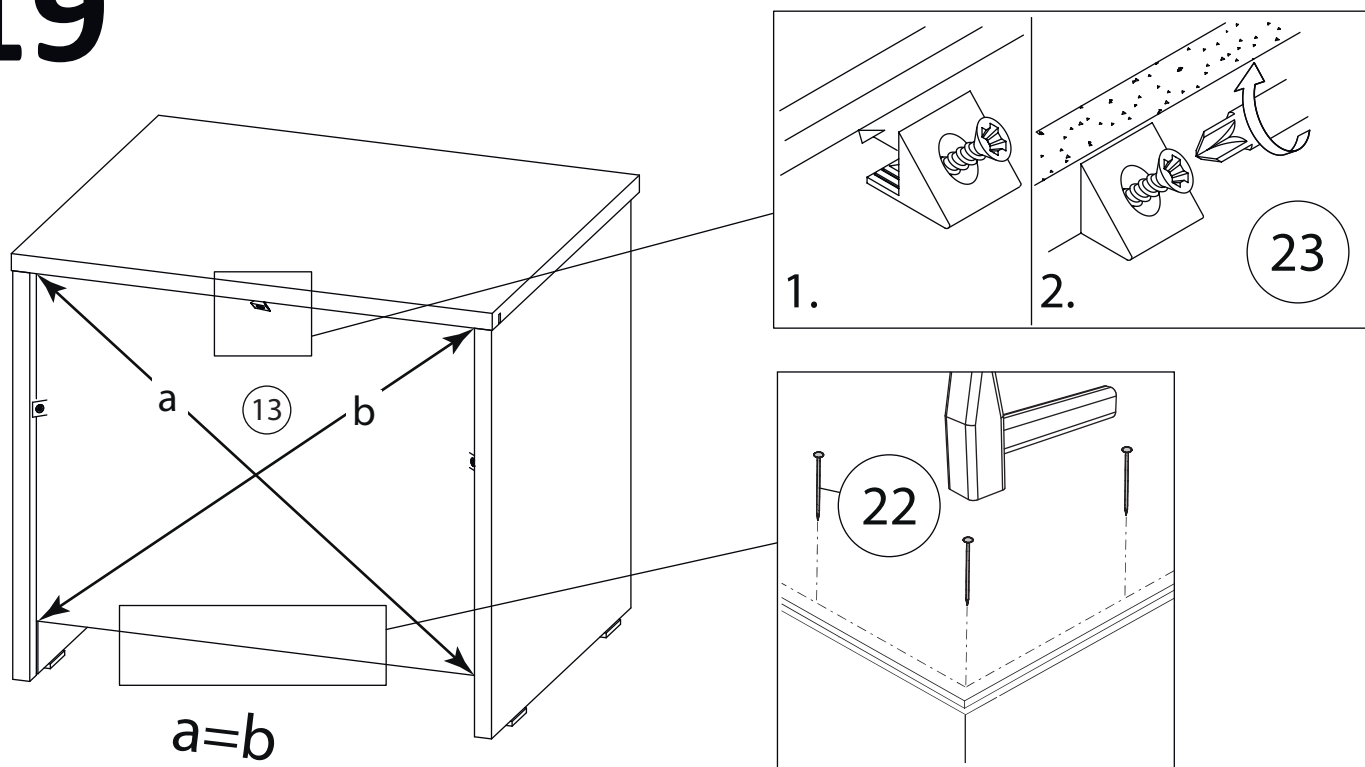

20

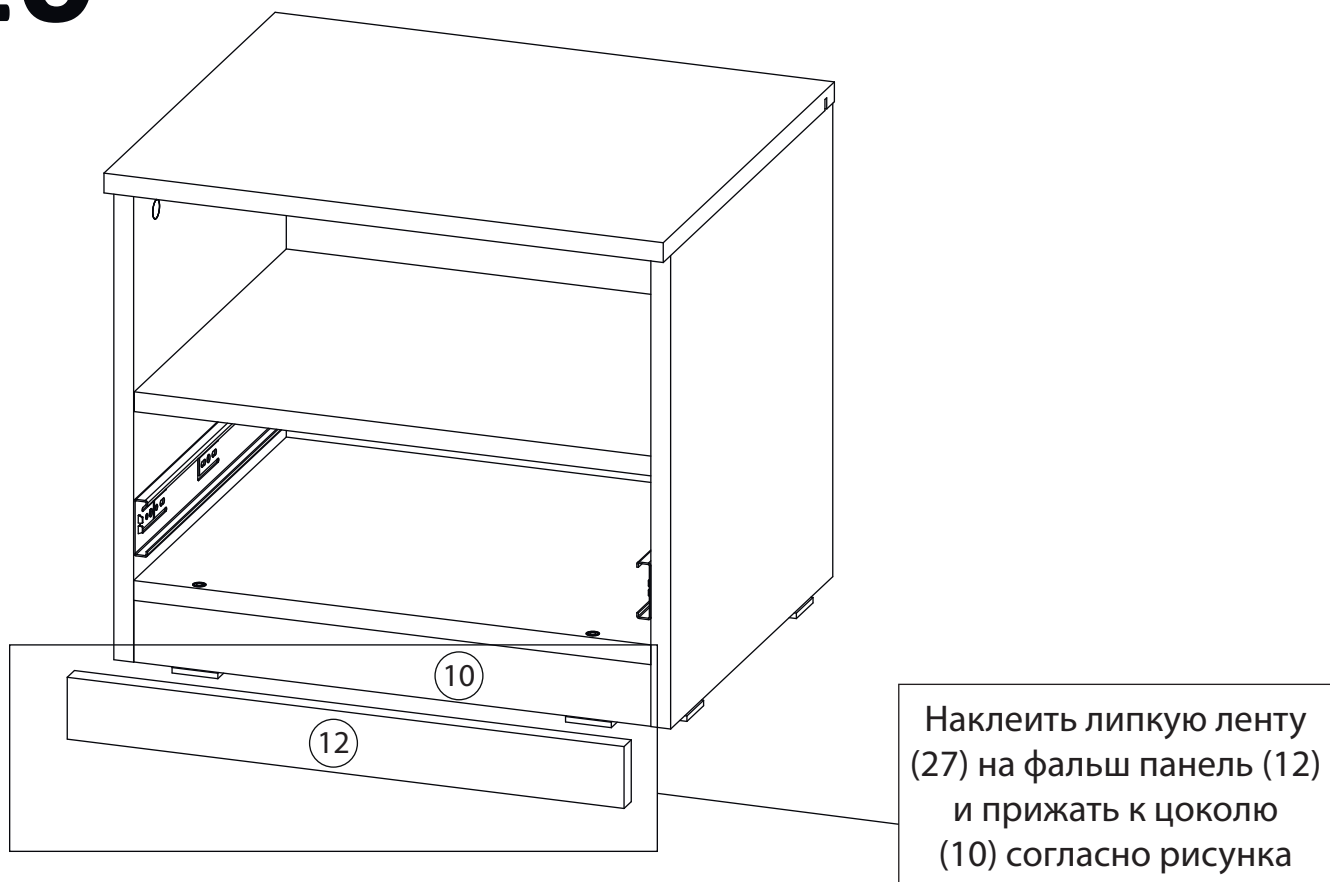

21

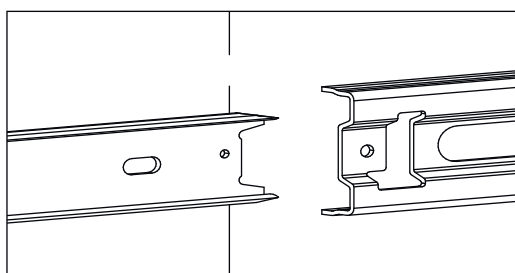
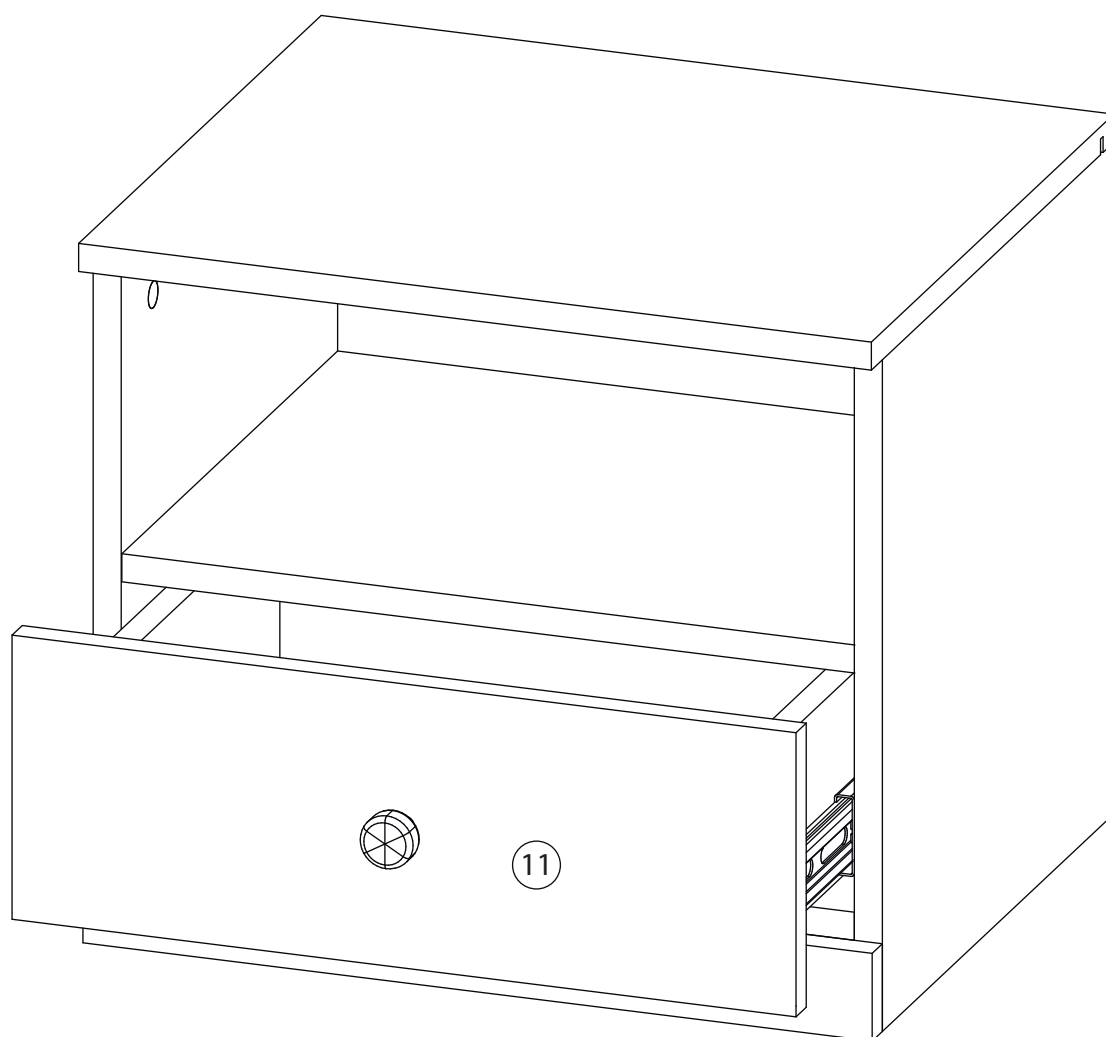

Заклеить технические отверстия заглушками.