

Инструкция по сборке

Тоди

Комод - 6

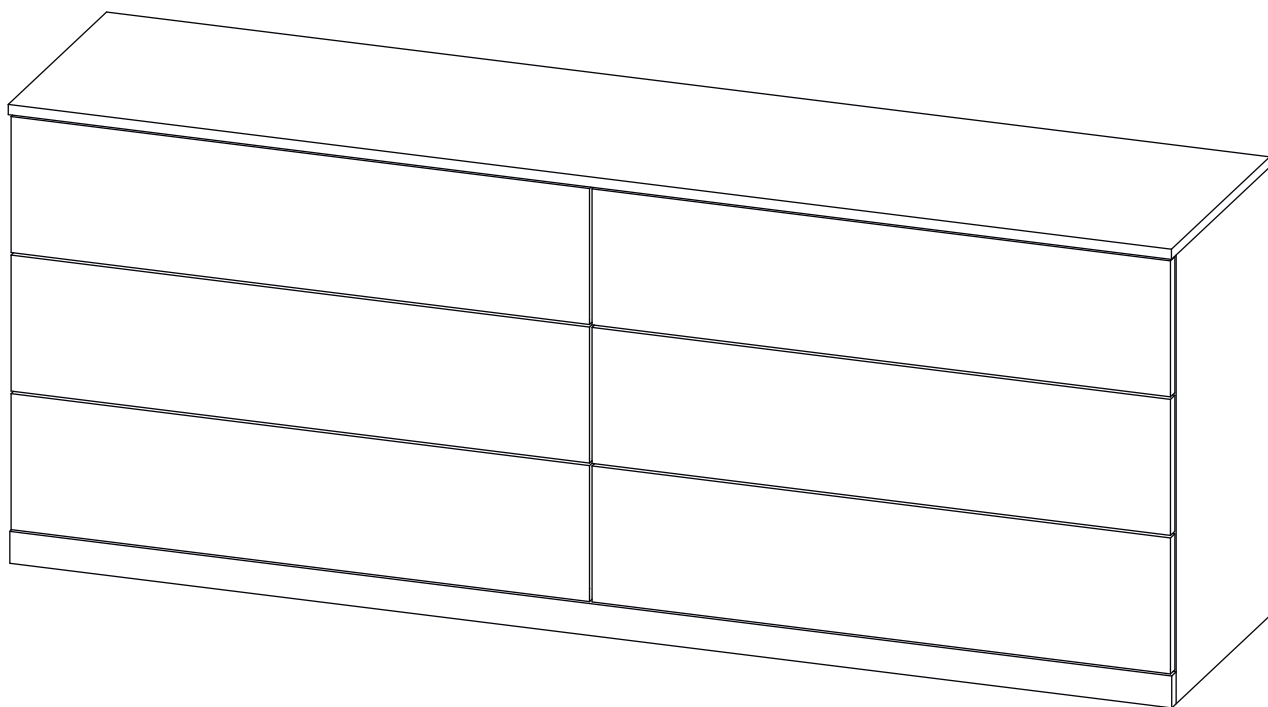

Детали

Поз.	Наименование	Кол-во	Длина	Ширина
1	Крыша	1	1822	423
2	Дно	1	1788	400
3	Ребро жесткости	1	200	1788
4	Бок правый	1	704	400
5	Бок левый	1	704	400
6	Дно ящика	6	828	334
7	Вертикаль	1	638	380
8	Задн. пан. ящика	6	163	828
9	Цоколь	2	1788	50
10	Бок. ящ. правая	6	163	350
11	Бок. ящ. левая	6	163	350
12	Фасад ящика	3	213	906
13	Фасад ящика	3	213	906
14	Цоколь	1	1820	50
15	Задняя стенка	2	325	1802

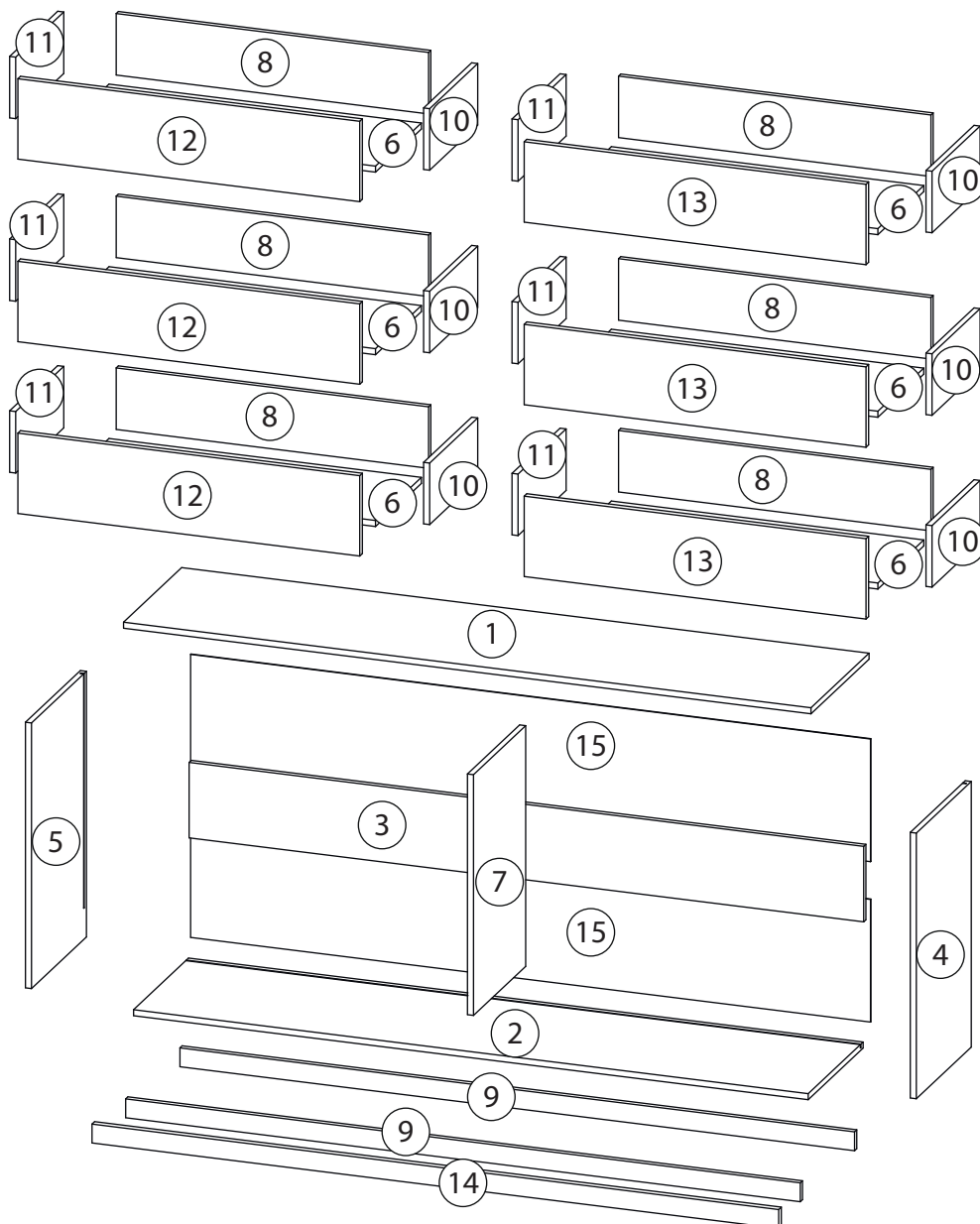

Фурнитура

				
16	17	18	19	20
<u>Заглушка</u> Ø13	<u>Заглушка</u> Ø17-20	<u>Шкант бук</u>	<u>Шток эксцентрика</u>	<u>Эксцентрик</u>
				
21	22	23	24	
<u>Саморез 3,5x16</u>	<u>Шариковые направляющие</u>	2-х сторонний скотч	<u>Евровинт 7x50</u>	
				
25	26	27	28	
<u>Подпятник</u>	<u>Гвоздь 1,6x25</u>	<u>Винт для стяжки</u> VB35	<u>Стяжка VB35</u>	

1

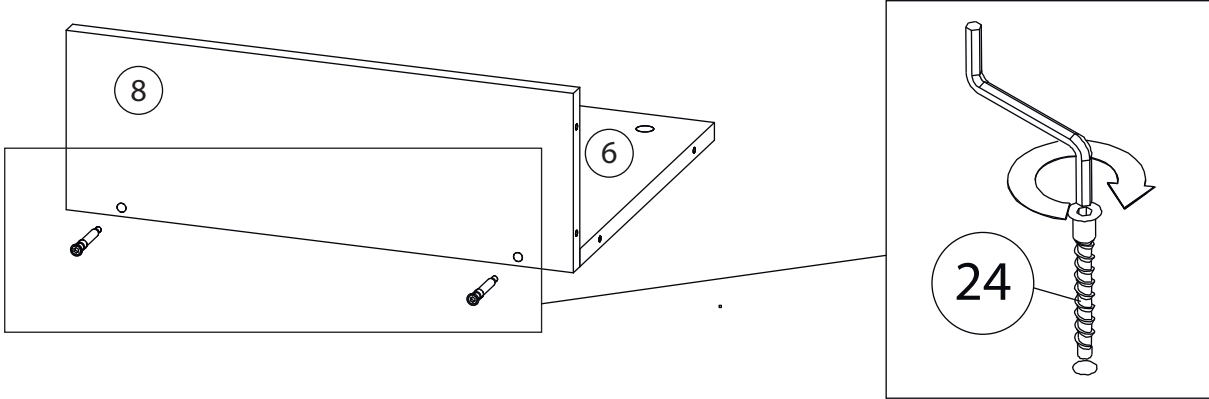

2

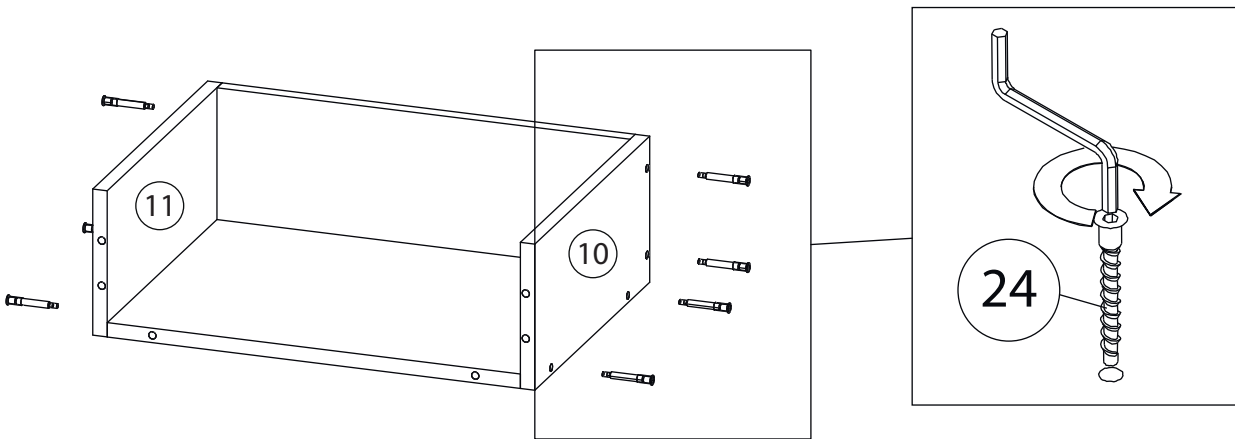

3

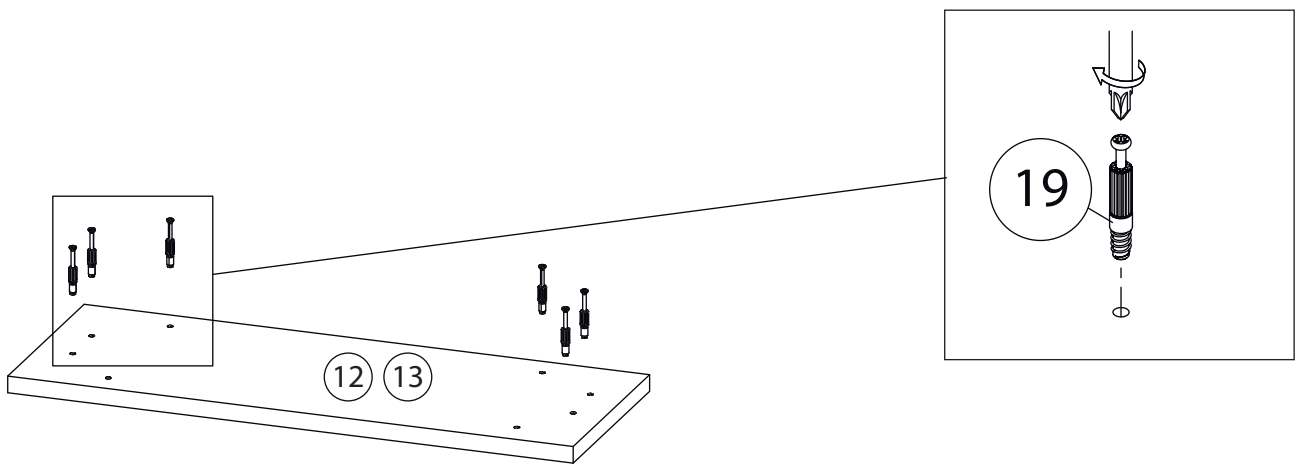

4

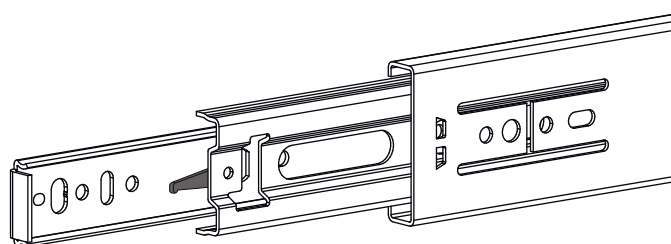
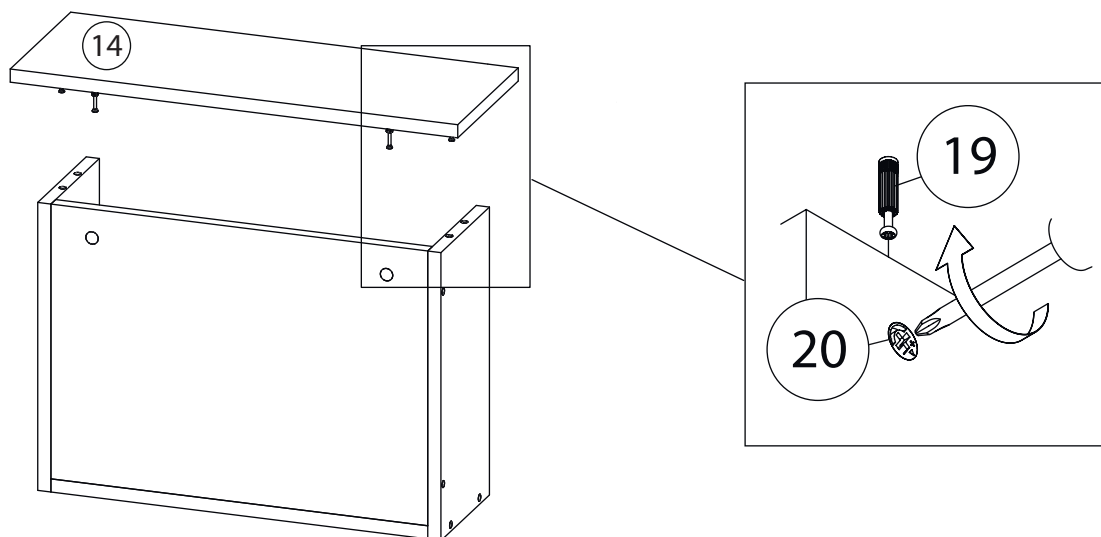

Внимание! Во избежание заклинивания механизма не устанавливайте заглушки винтов и эксцентриков над направляющими!

Схема установки шариковых направляющих.

Для установки шариковых направляющих в изделие необходимо разъединить их на две части. Широкая часть устанавливается на боковую стенку каркаса, а узкая на боковую стенку выдвижного ящика. Разъединение производится путем нажатия на пластиковый рычажок при выдвижении узкой части направляющей (смотри рисунок). Если направляющие крепятся на одной боковине с двух сторон, то саморезы необходимо крепить в разные отверстия направляющей. Для регулировки выкатных ящиков по высоте необходимо крепить узкую часть направляющей через ее овальные отверстия.

5

Шариковые направляющие

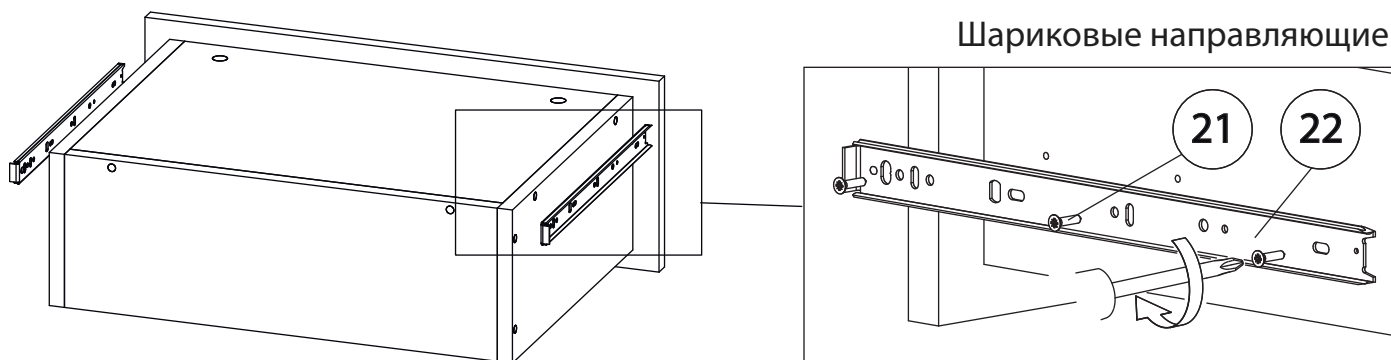

7

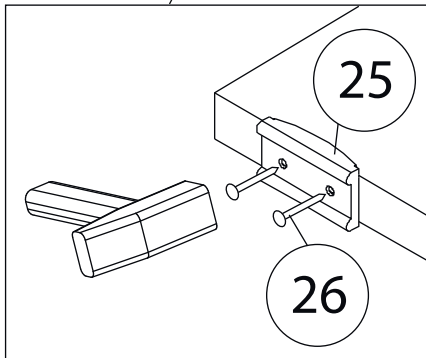
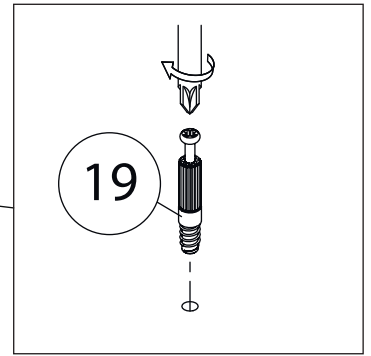
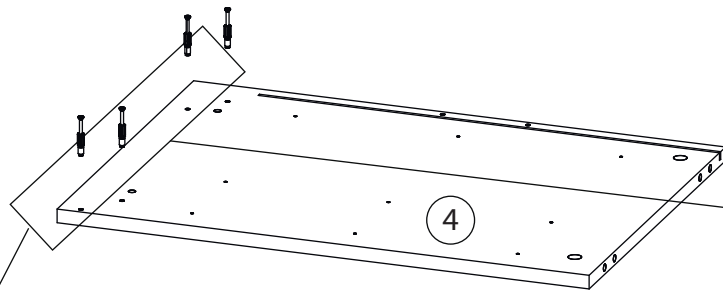

Бок левый (5)
собирается зеркально

8

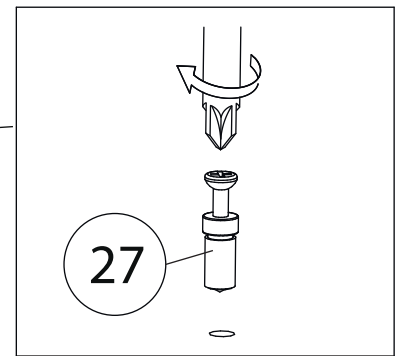
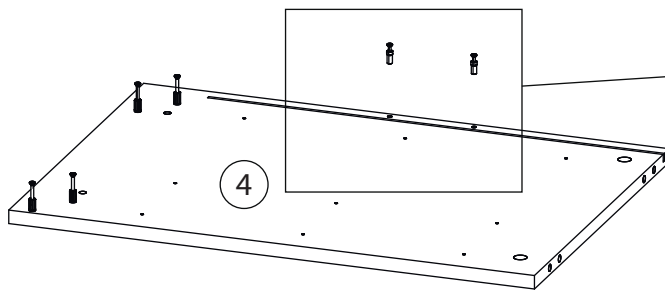

Бок левый (5)
собирается зеркально

9

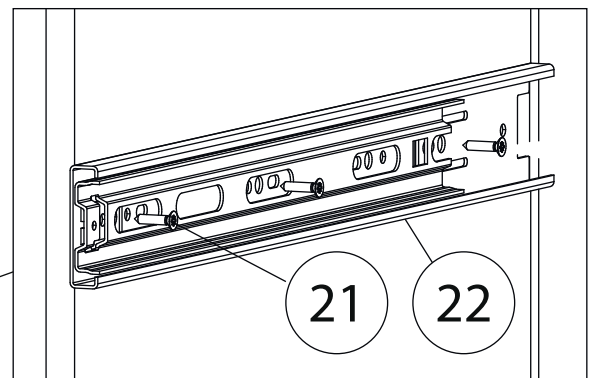
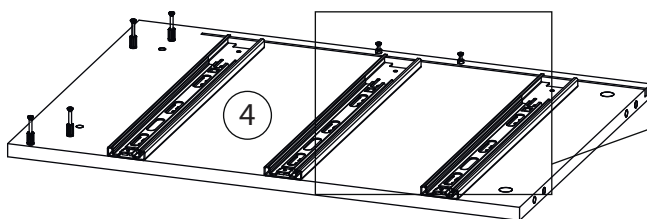

Бок левый (5)
собирается зеркально

10

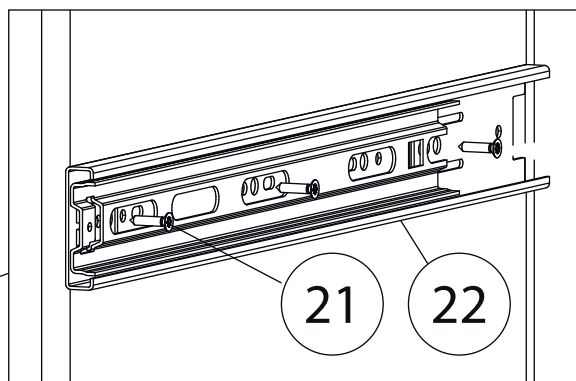
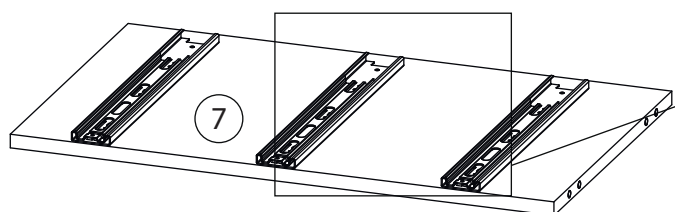

11

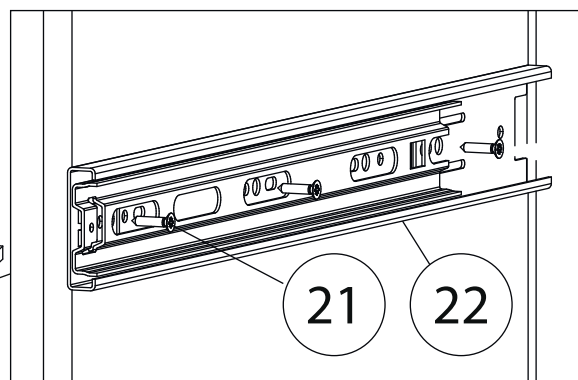
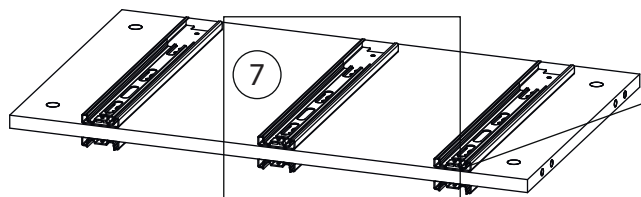

12

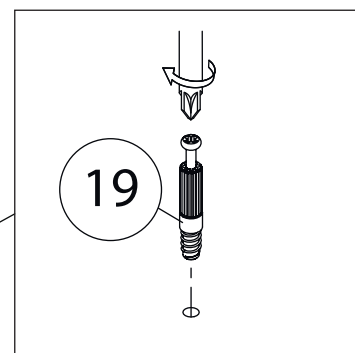
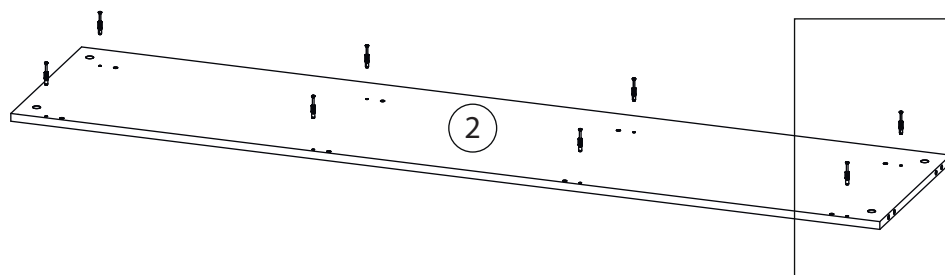

13

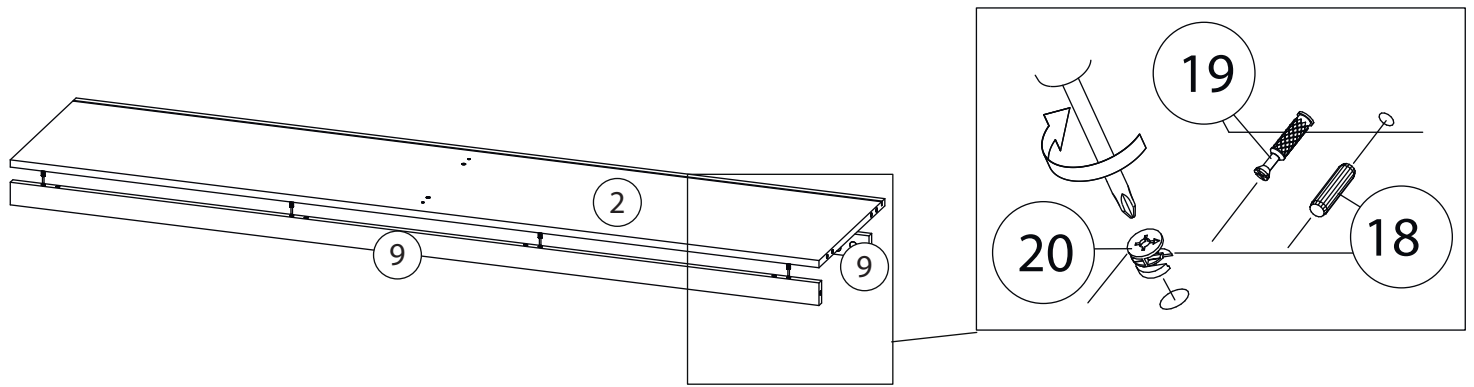

14

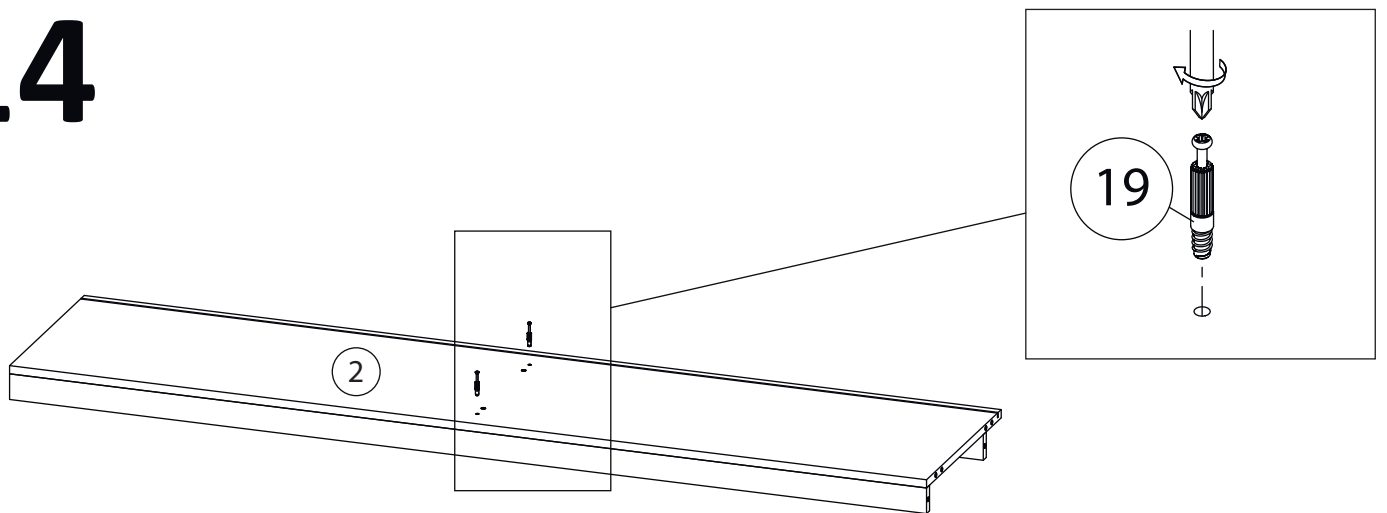

15

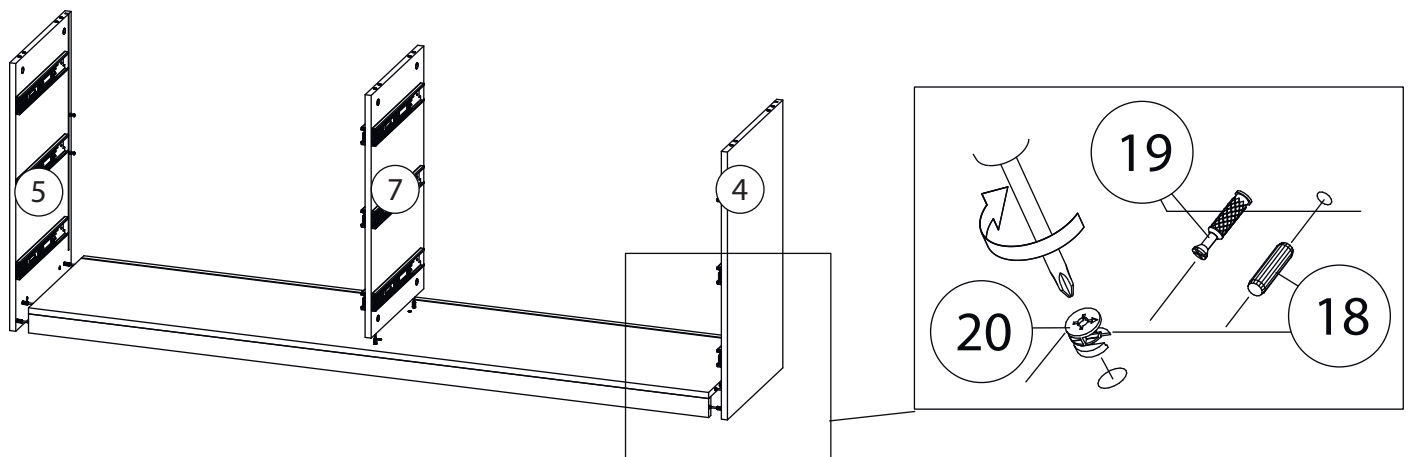

16

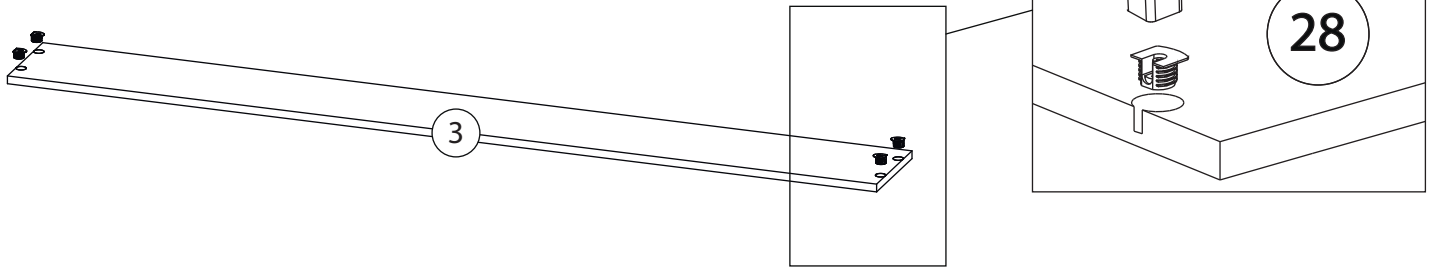

17

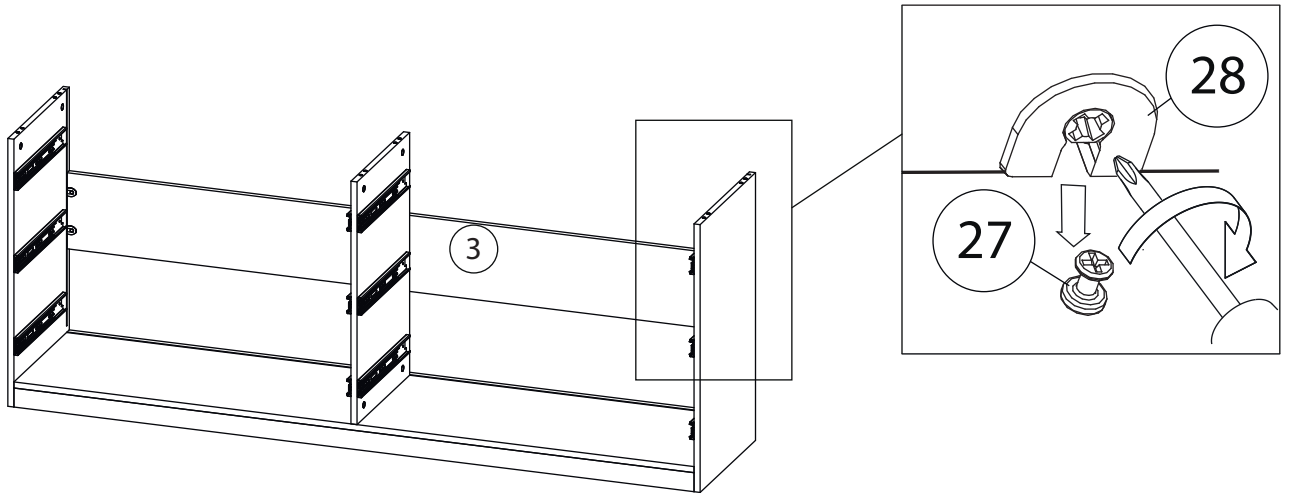

18

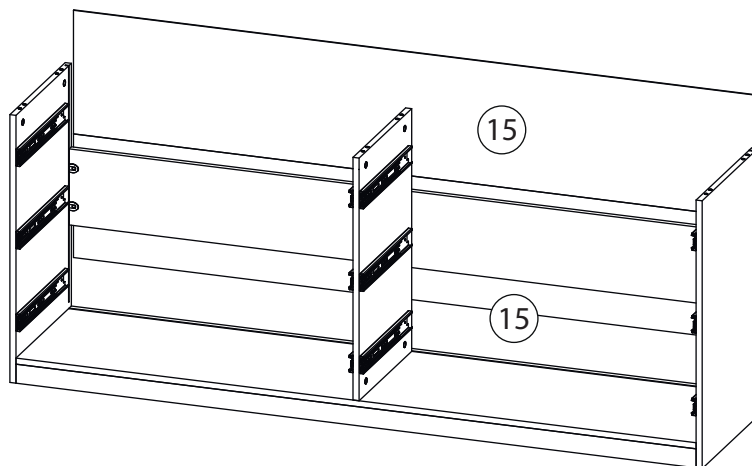

19

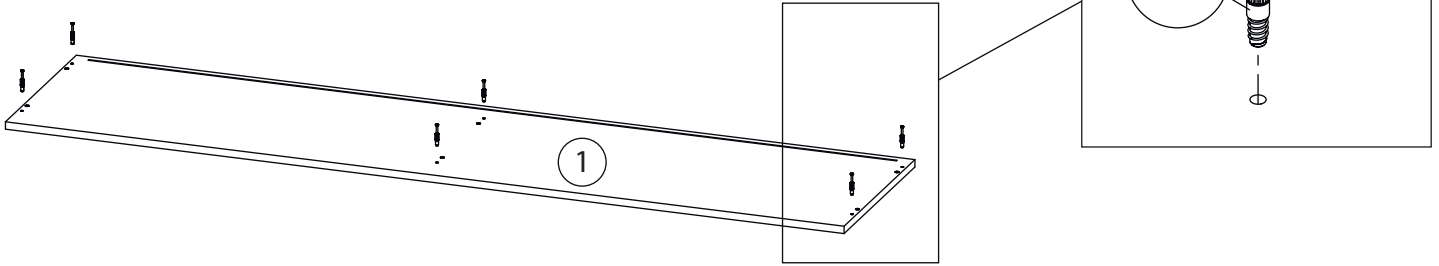

20

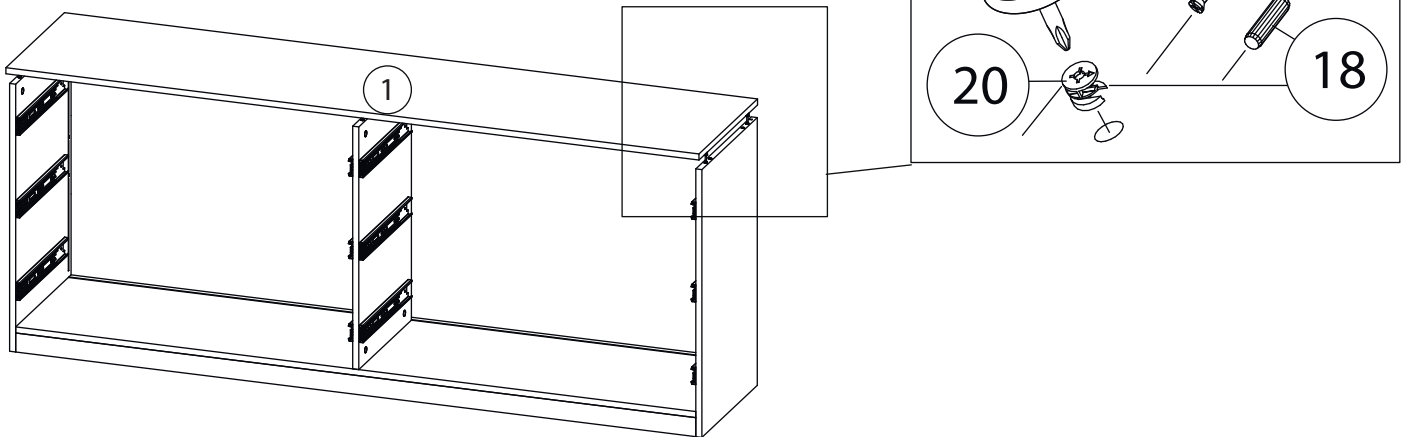

21

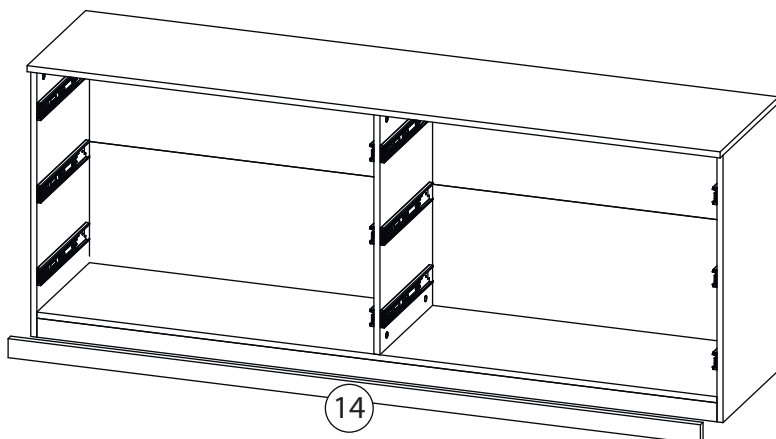

Наклеить Липкую ленту (23) на Фальш пранку (14) и прижать к Цоколю (9), согласно рисунку.

22

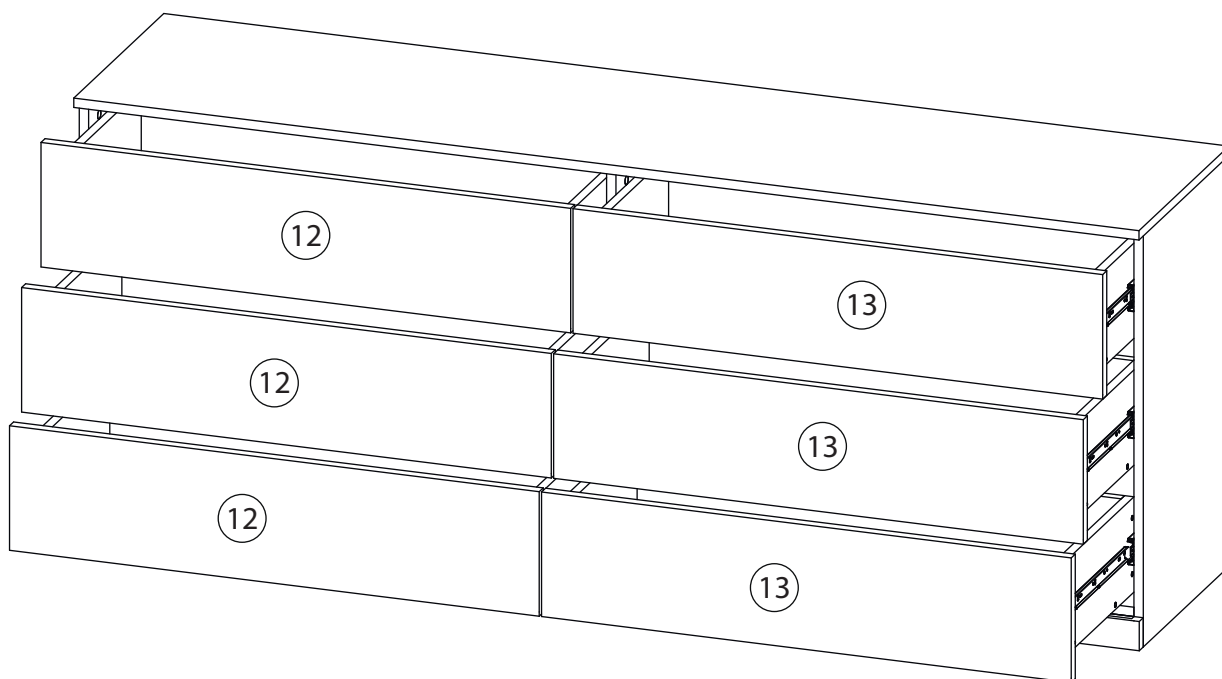
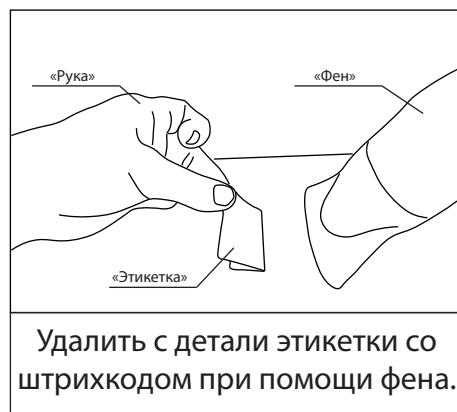
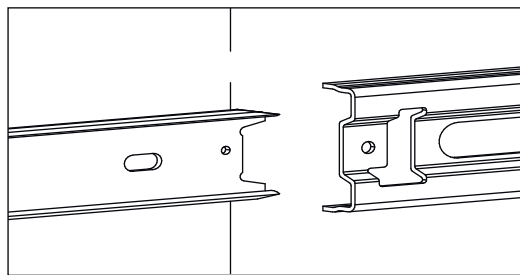

Заклеить технические отверстия заглушками.