

Инструкция по сборке типовая

София

Комод - 5

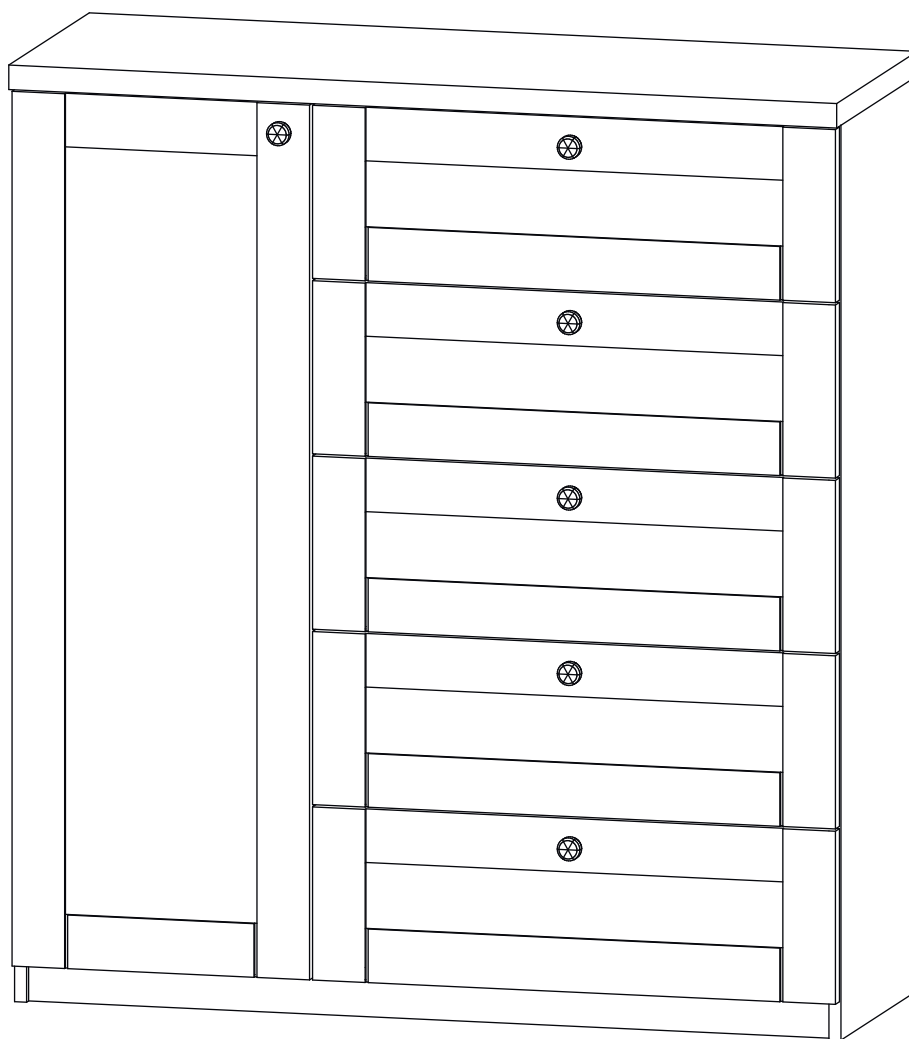





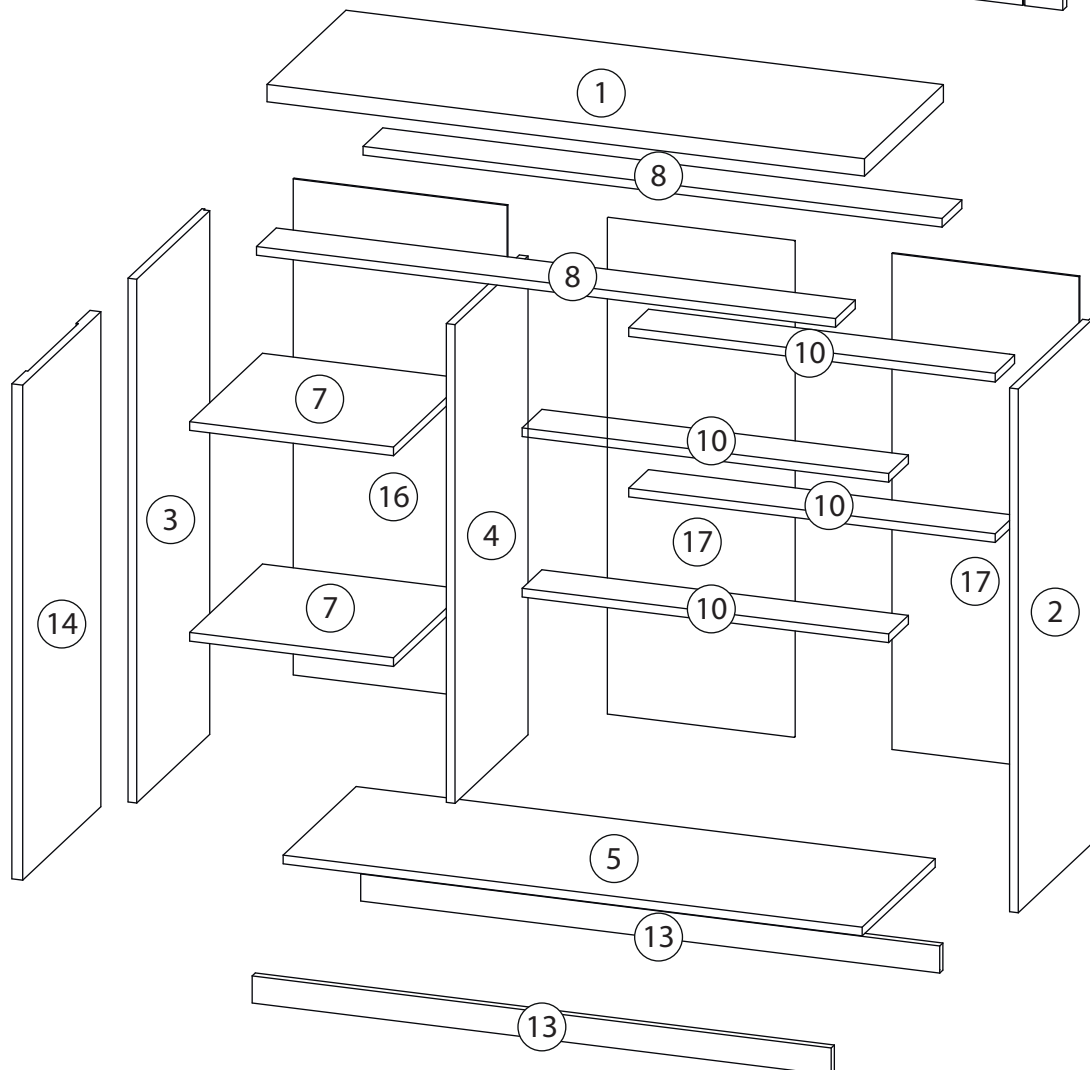
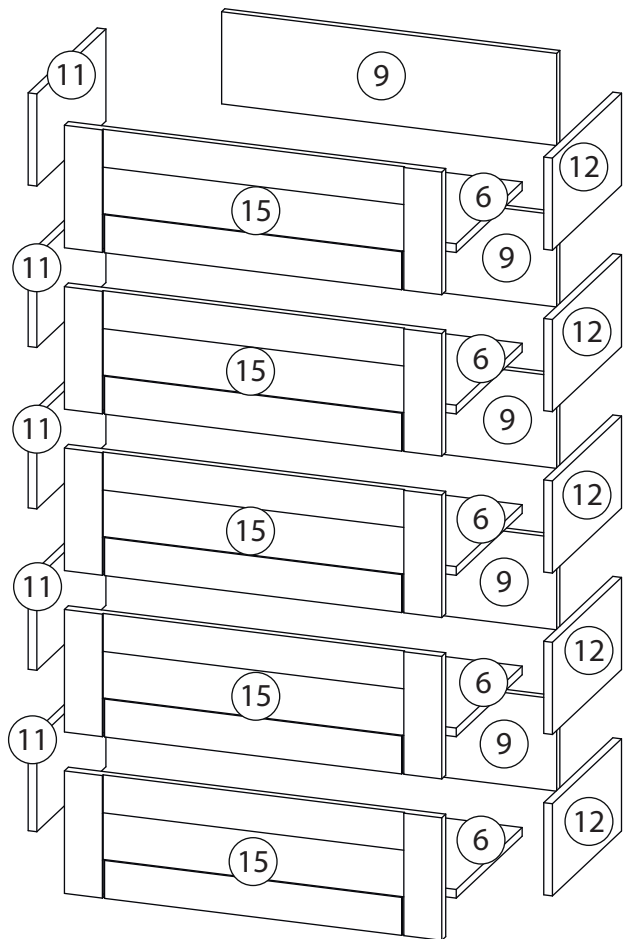

Детали

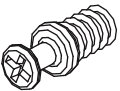
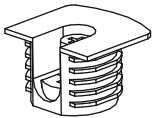
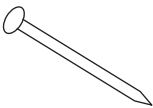
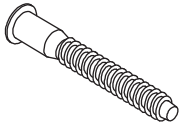
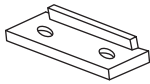
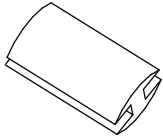
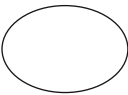
Поз.	Наименование	Кол-во	Длина	Ширина
1	Крыша	1	1102	400
2	Бок правый	1	1195	375
3	Бок левый	1	1195	375
4	Вертикальная	1	1112	370
5	Дно	1	1068	370
6	Дно ящика	5	618	334
7	Горизонтальная	2	376	369
8	Горизонтальная	2	1068	100
9	Задн. пан. Ящика	5	170	618
10	Горизонтальная	4	676	100
11	Бок. ящ. левая	5	170	350
12	Бок. ящ. правая	5	170	350
13	Цоколь	2	1068	50
14	Фасад	1	1142	396
15	Фасад	5	226	696
16	Фронтальная	1	1144	394,5
17	Фронтальная	2	1144	345

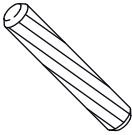
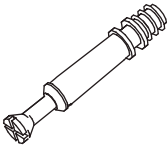

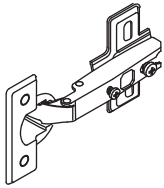
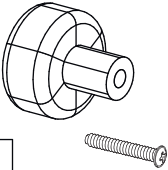
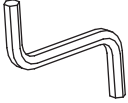
Фурнитура

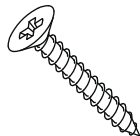
					
18	19	20	21	22	23
<p><u>Винт для стяжки VB35</u></p>	<p><u>Стяжка VB35</u></p>	<p><u>Гвоздь 1,6x25</u></p>	<p><u>Евровинт 7x50</u></p>	<p><u>Подпятник</u></p>	<p><u>Профиль для ДВП</u></p>
					
24	25	26	27	28	29
<p><u>Заглушка самоклеющаяся</u></p>	<p><u>Саморез 3,5x16</u></p>	<p><u>Евровинт 6,3x13</u></p>	<p><u>Шкант бук</u></p>	<p><u>Шток эксцентрика</u></p>	<p><u>Эксцентрик</u></p>
					
30	31	32	33	34	
<p><u>Петля накладная</u></p>	<p><u>Ручка кнопка</u></p>	<p><u>Ключ зиг-заг к шестиграннику</u></p>	<p><u>Шариковые направляющие</u></p>	<p><u>Саморез 3,5x30</u></p>	

1

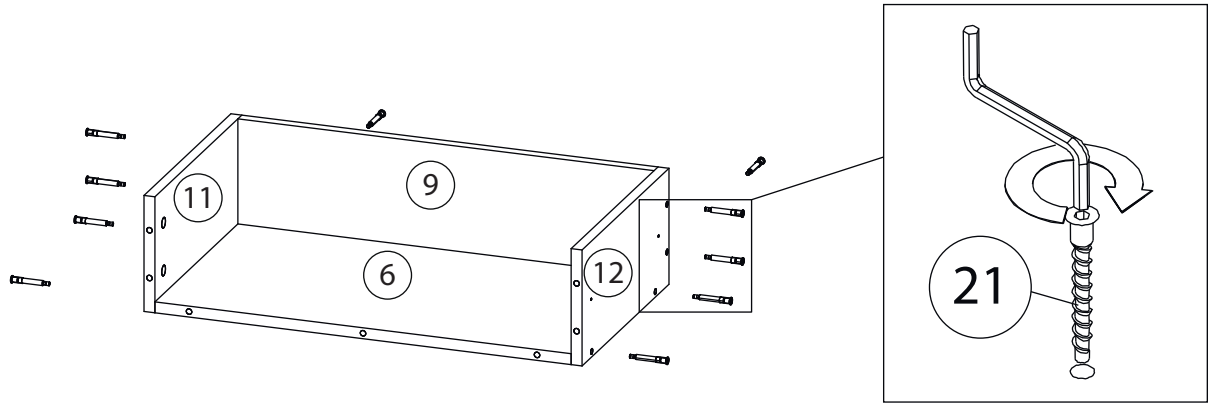

2

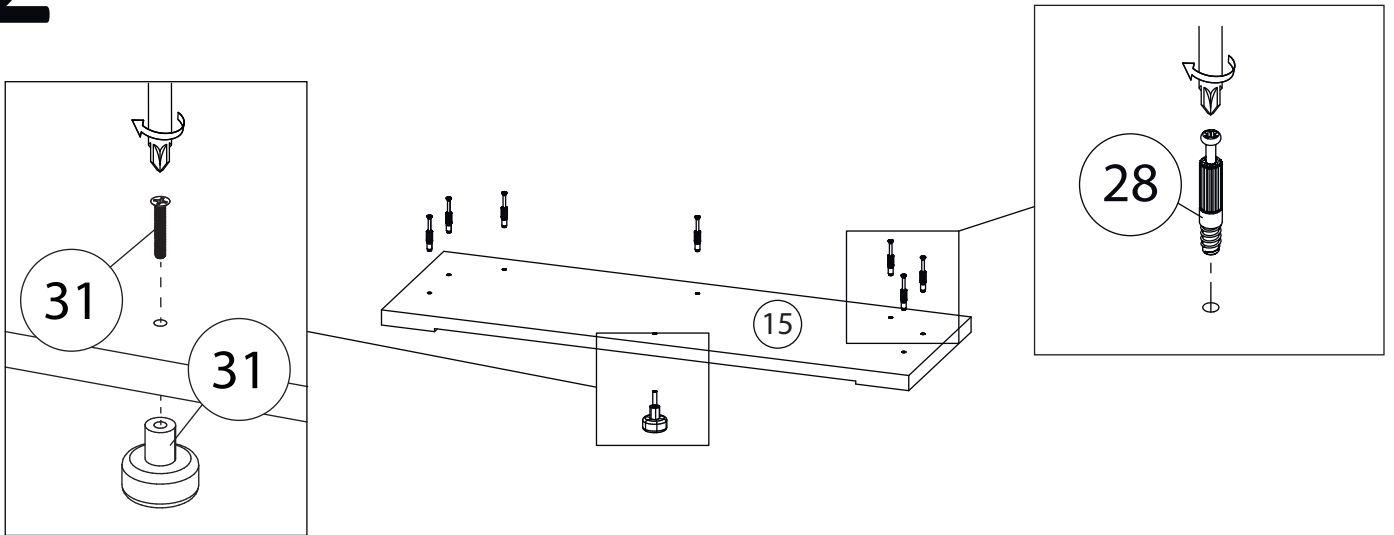

3

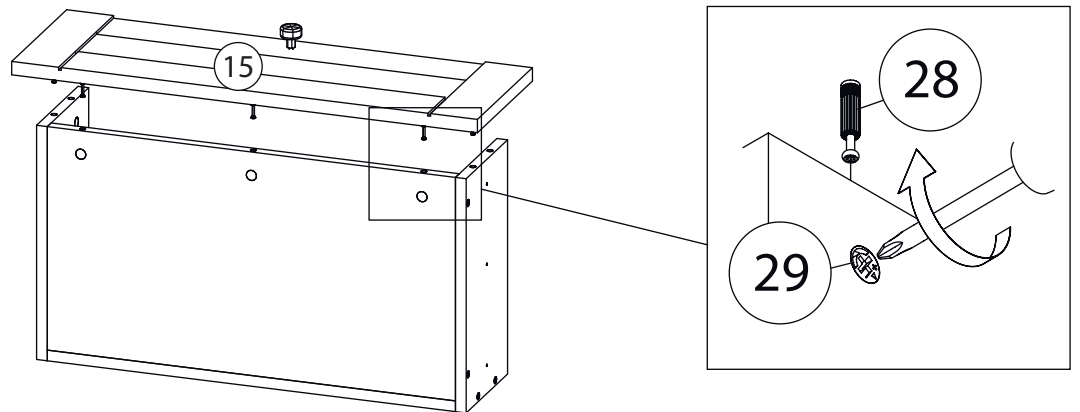

4

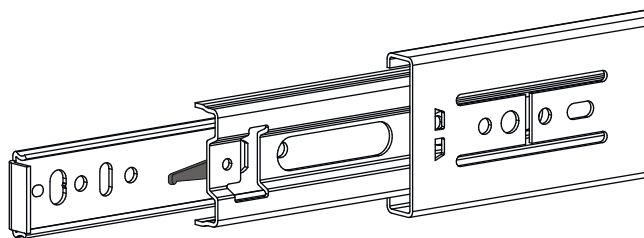

Внимание! Во избежание заклинивания механизма не устанавливайте заглушки винтов и эксцентриков над направляющими!

Схема установки шариковых направляющих.

Для установки шариковых направляющих в изделие необходимо разъединить их на две части. Широкая часть устанавливается на боковую стенку каркаса, а узкая на боковую стенку выдвижного ящика. Разъединение производится путем нажатия на пластиковый рычажок при выдвижении узкой части направляющей (смотри рисунок). Если направляющие крепятся на одной боковине с двух сторон, то саморезы необходимо крепить в разные отверстия направляющей. Для регулировки выкатных ящиков по высоте необходимо крепить узкую часть направляющей через ее овальные отверстия.

5

Шариковые направляющие

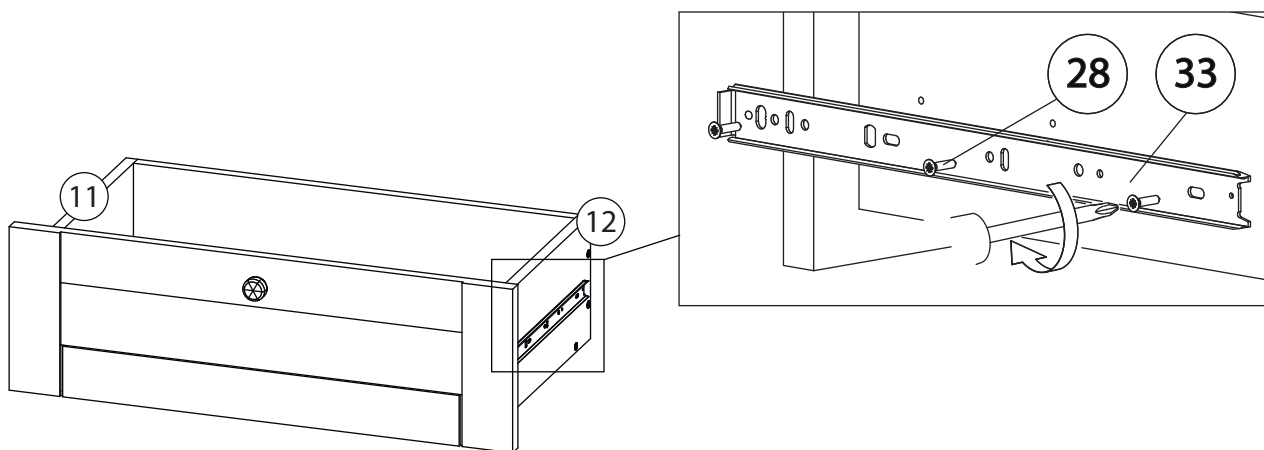

6

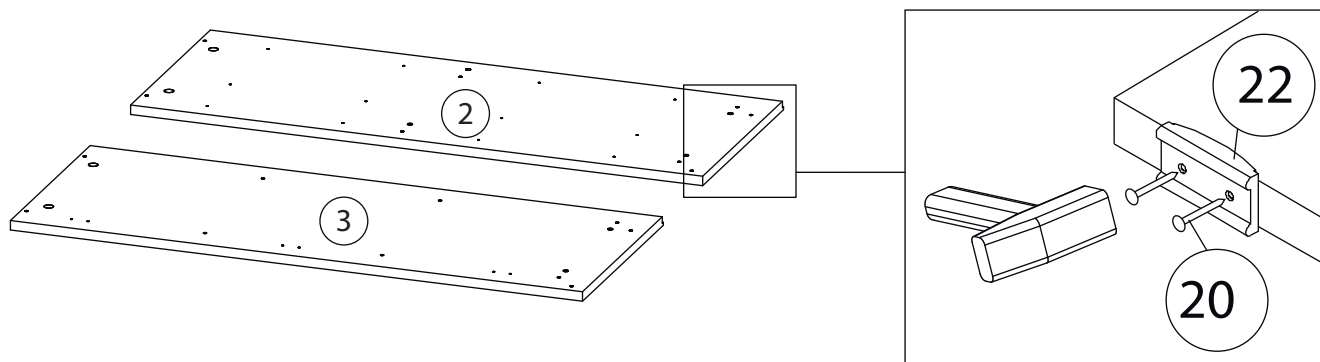

7

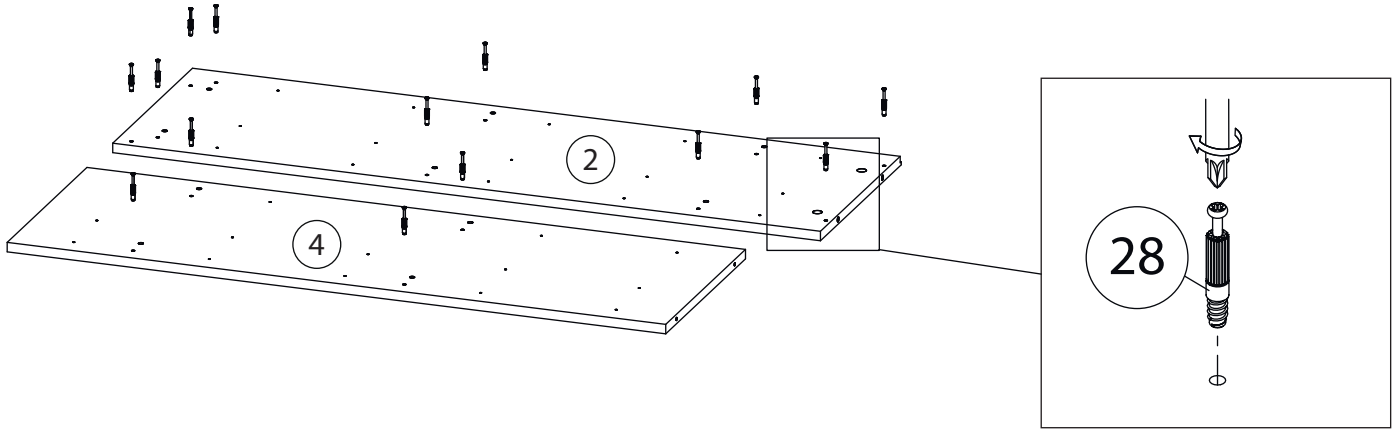

8

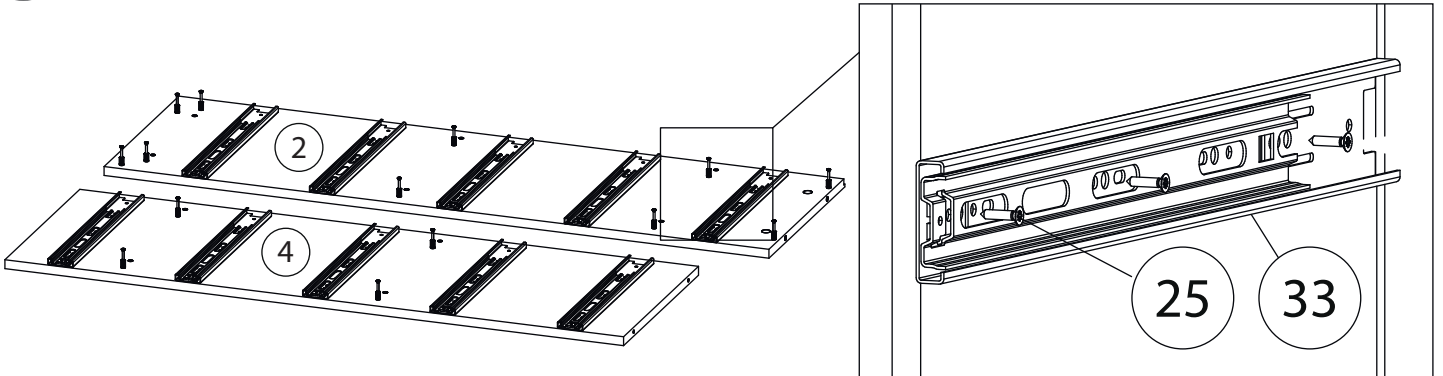

9

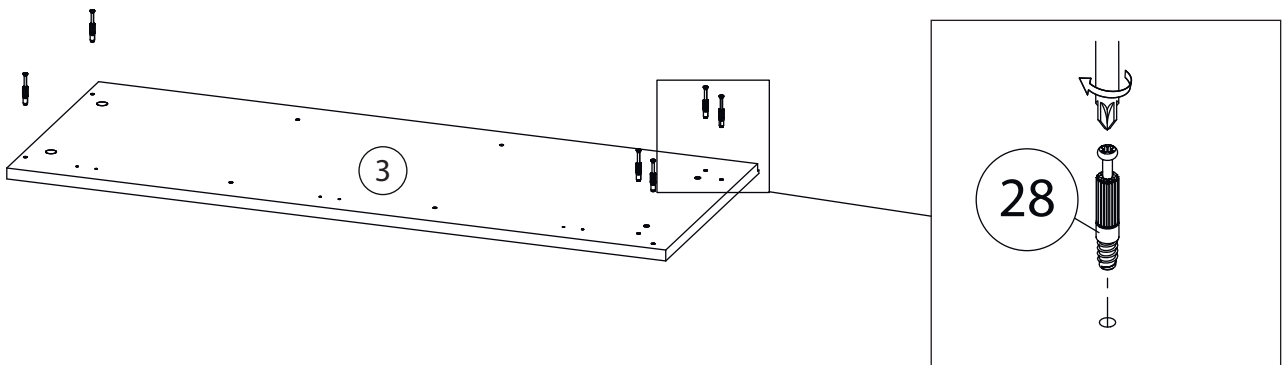

10

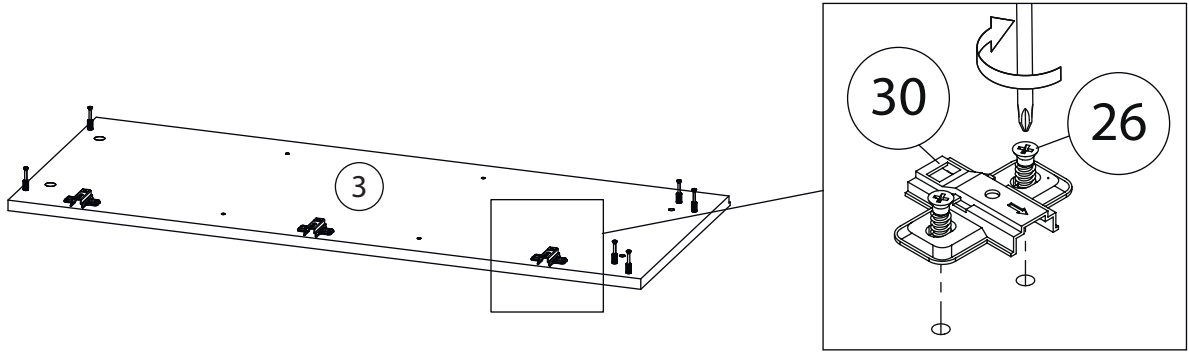

11

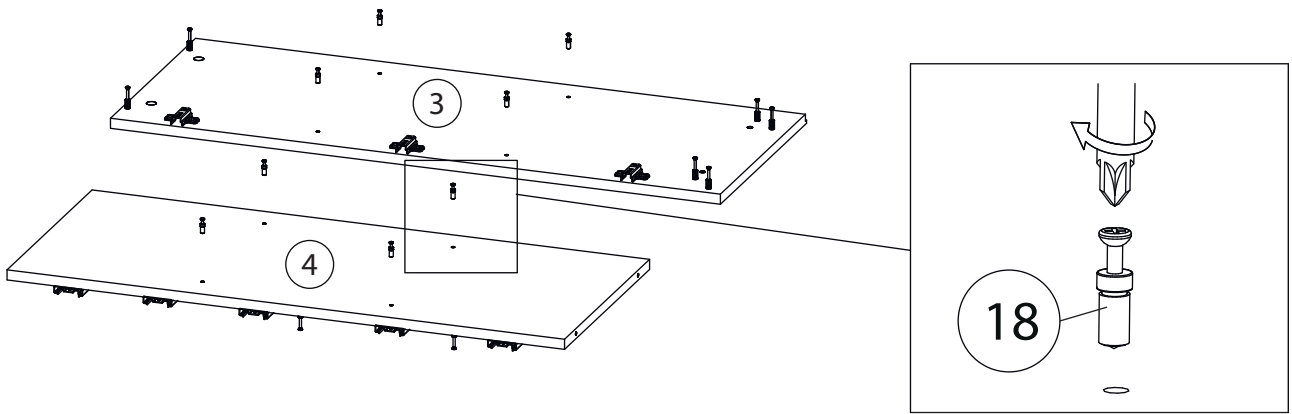

12

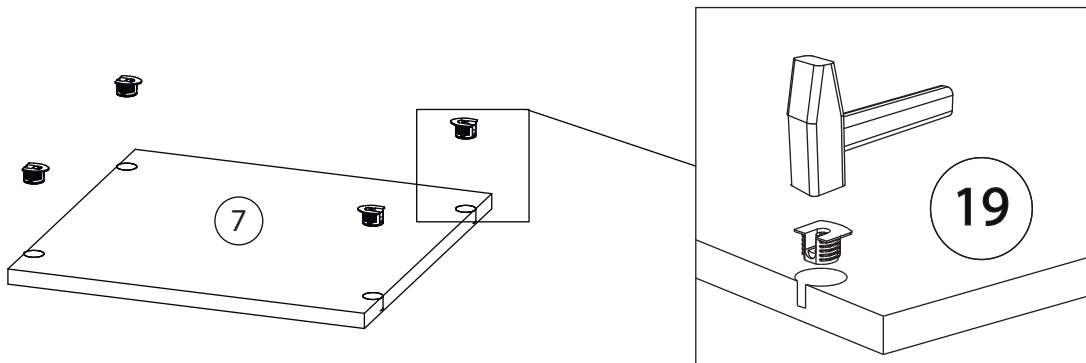

13

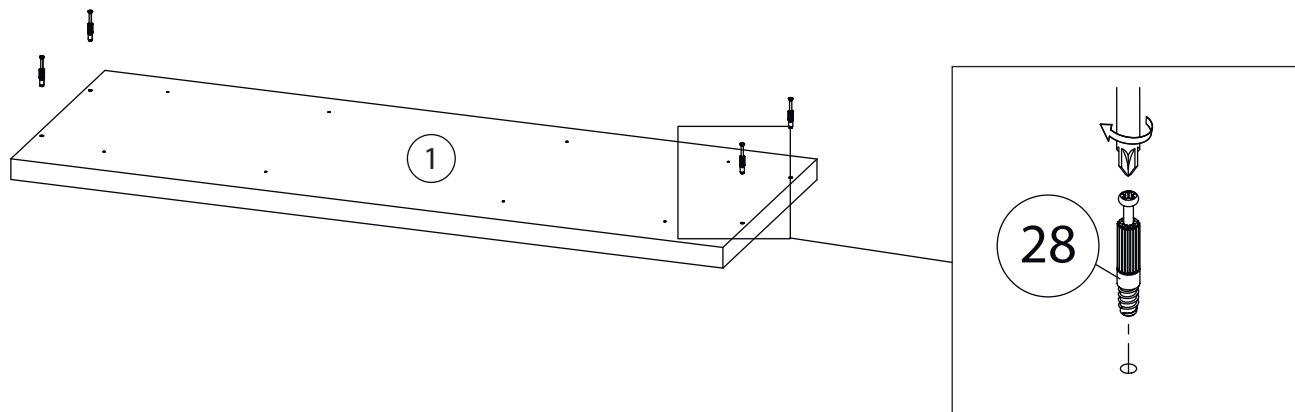

14

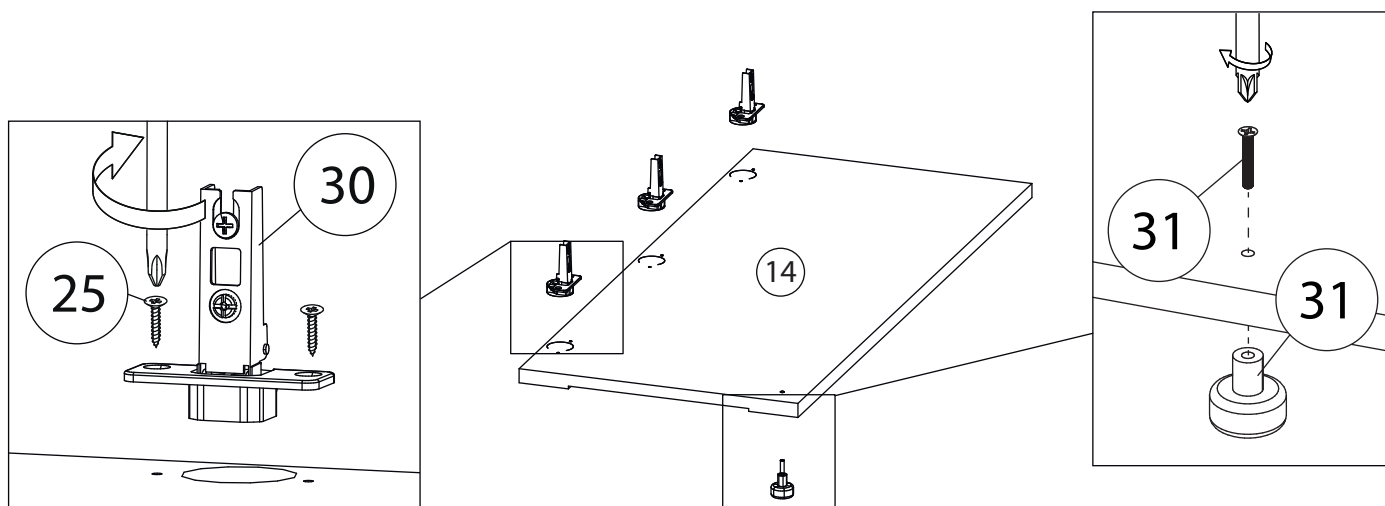

15

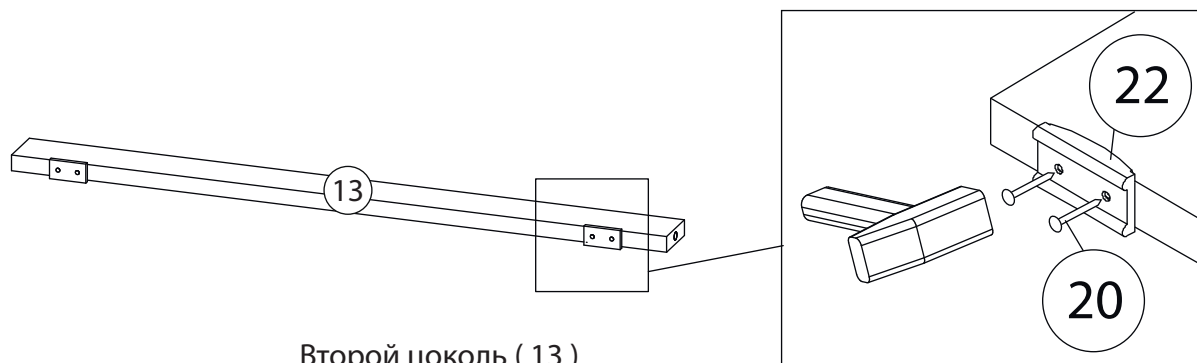

Второй цоколь (13)
собирается аналогично

16

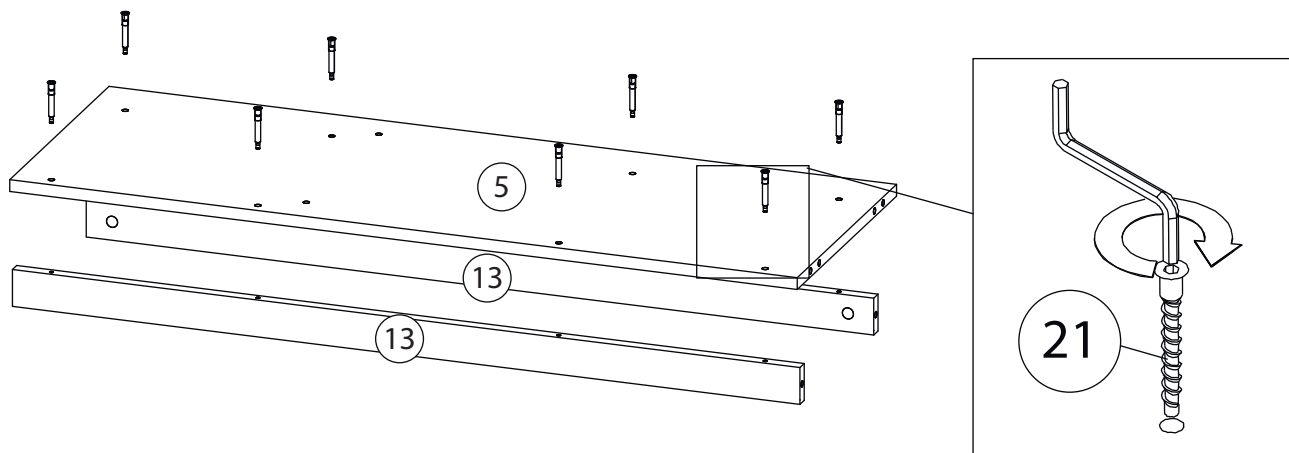

17

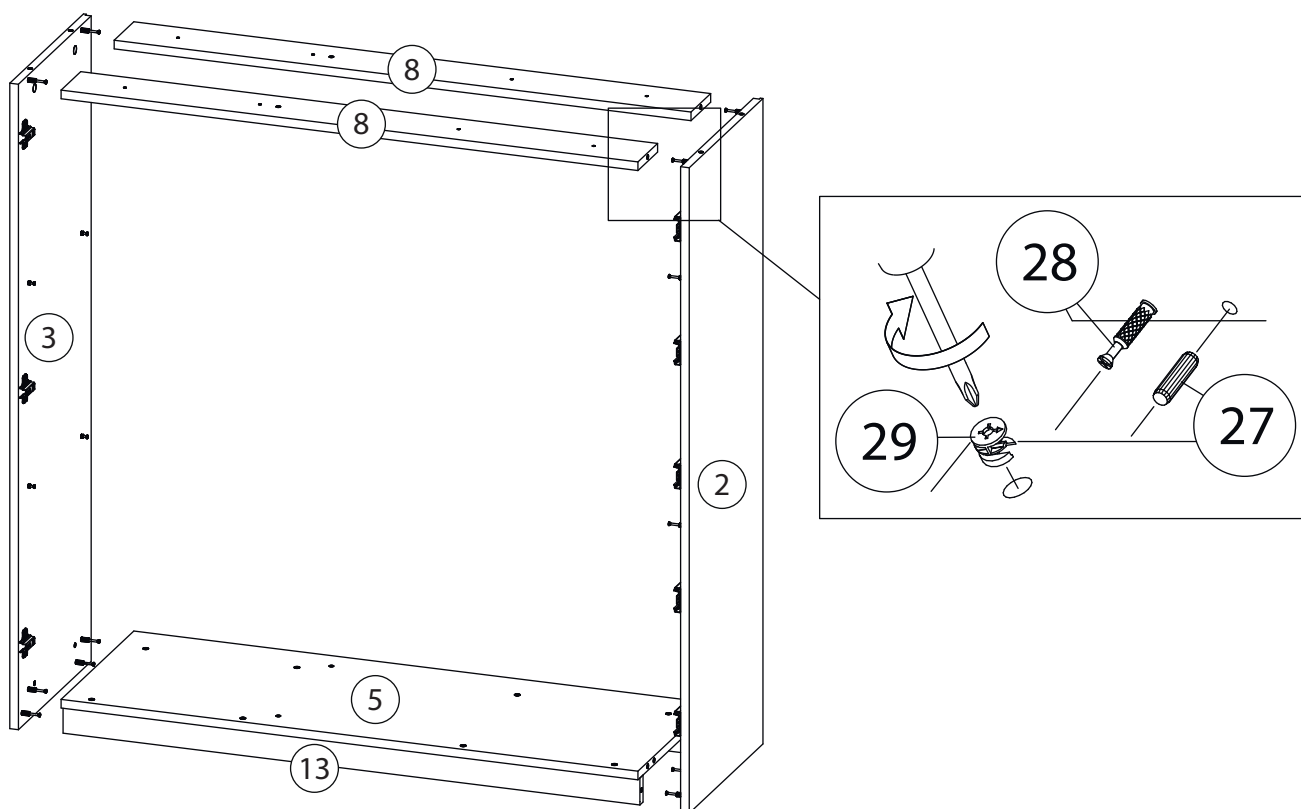

18

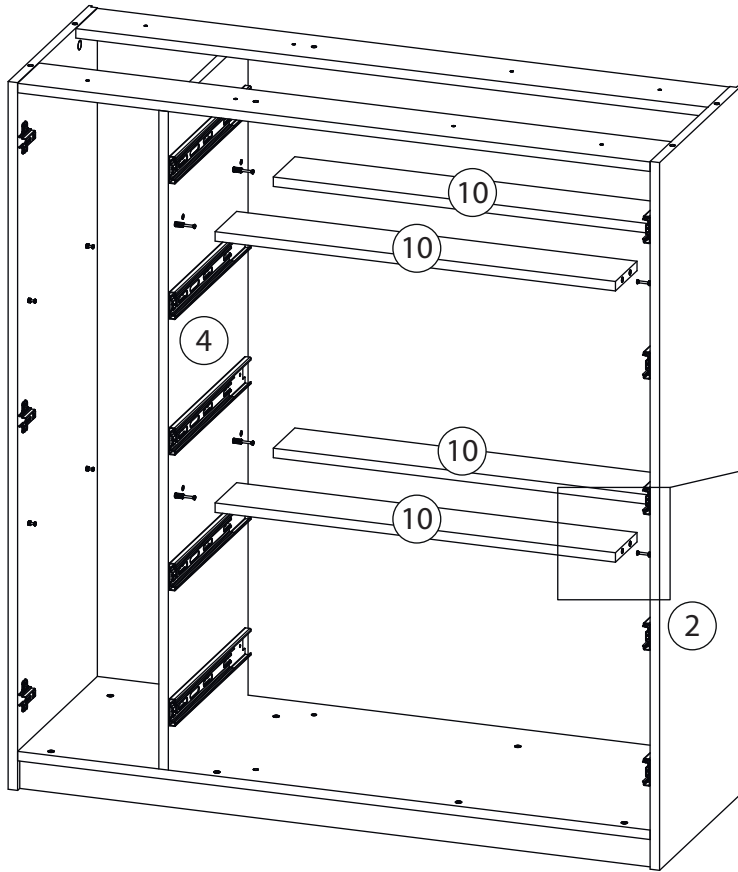

19

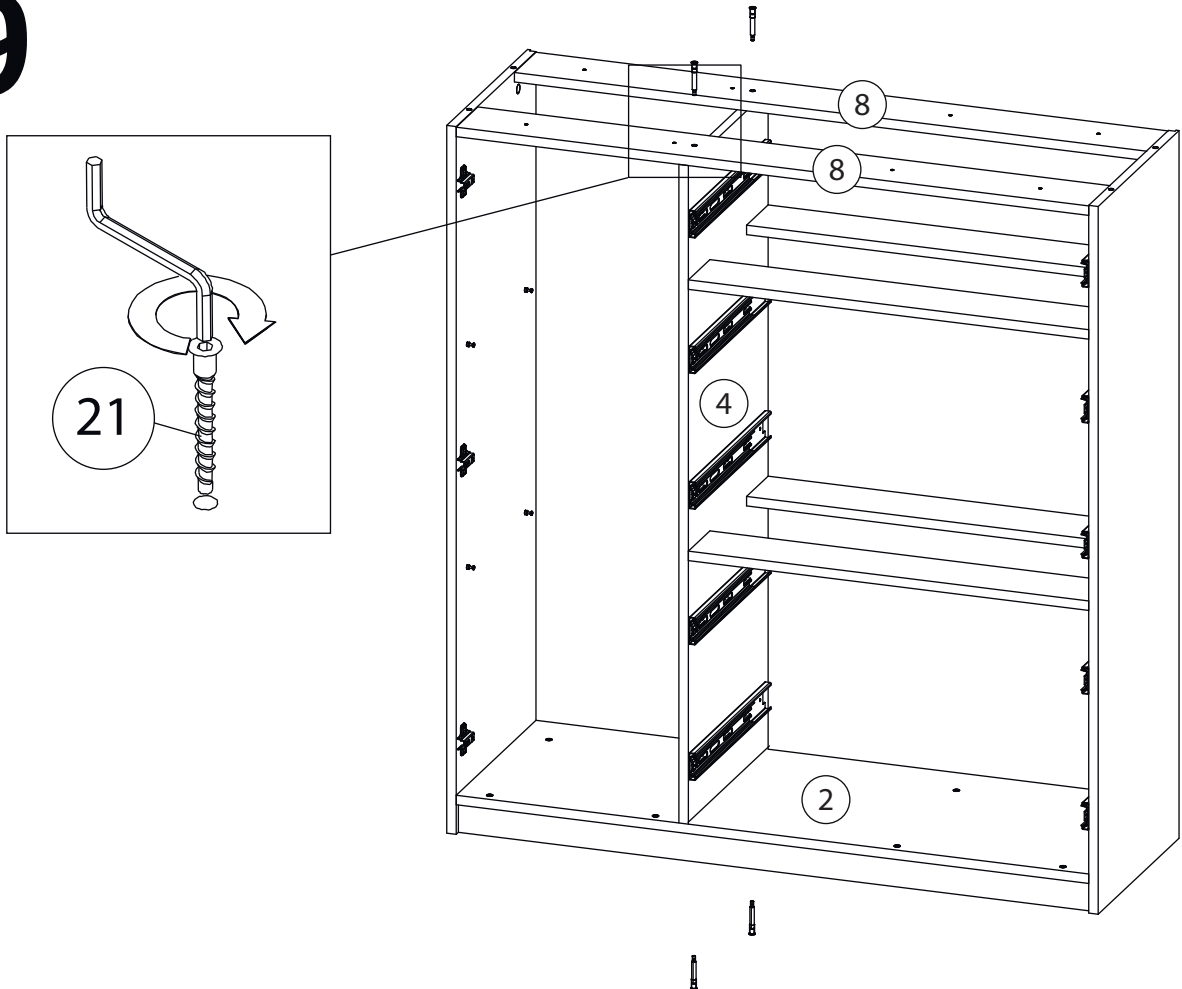

20

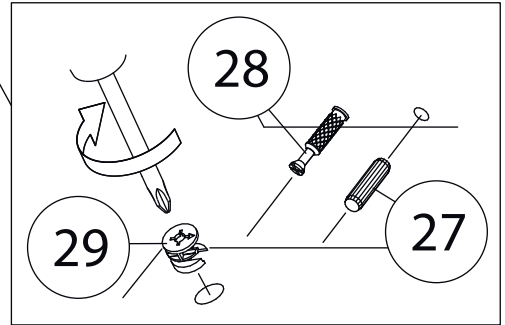
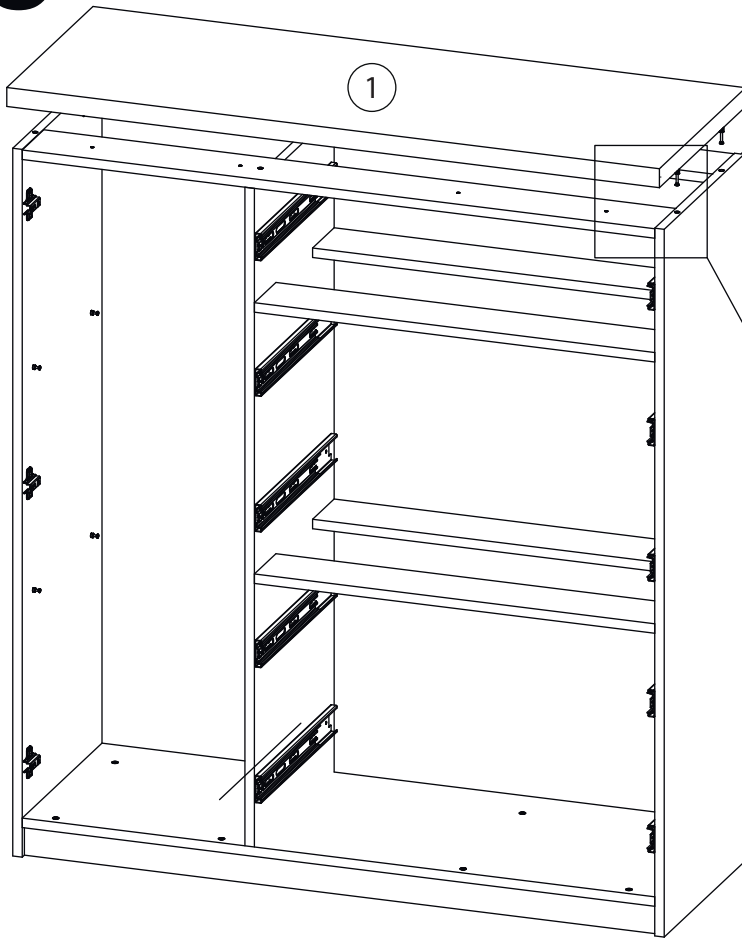

21

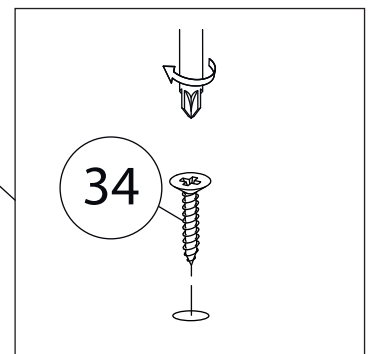
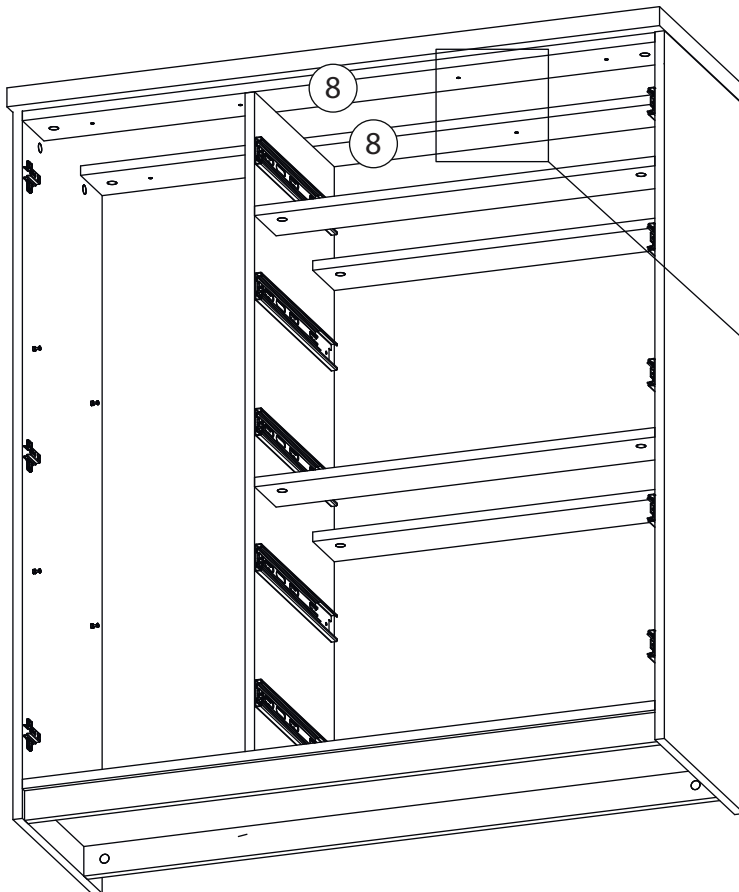

22

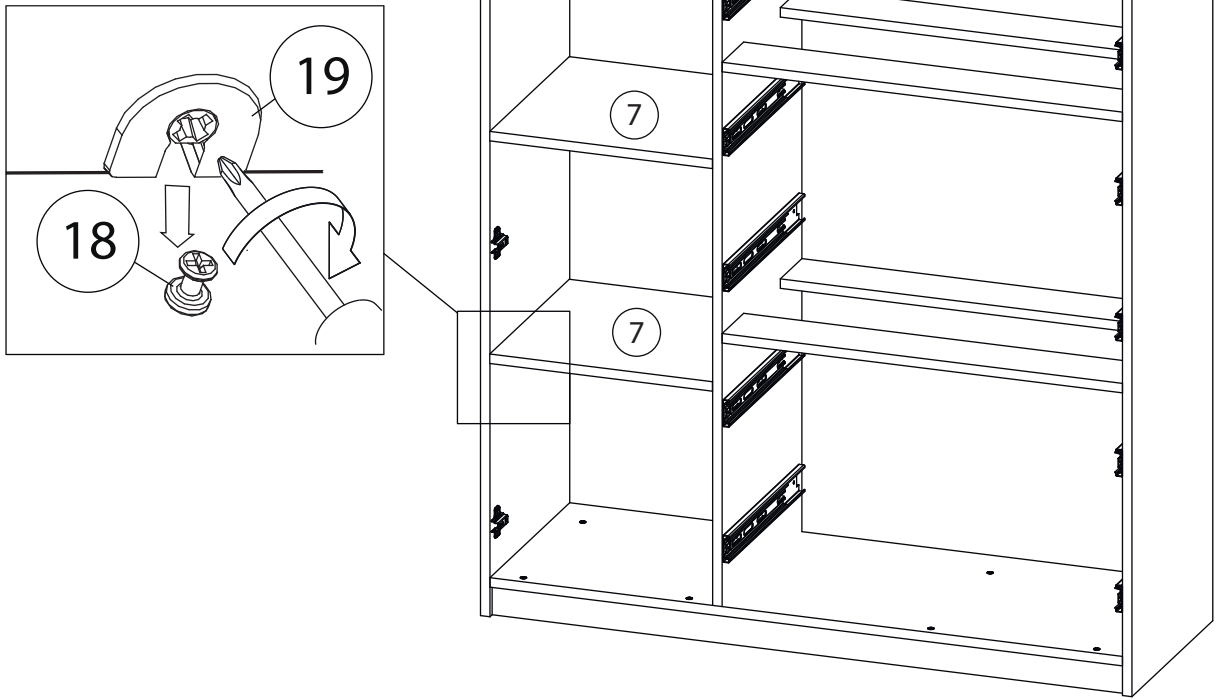

23

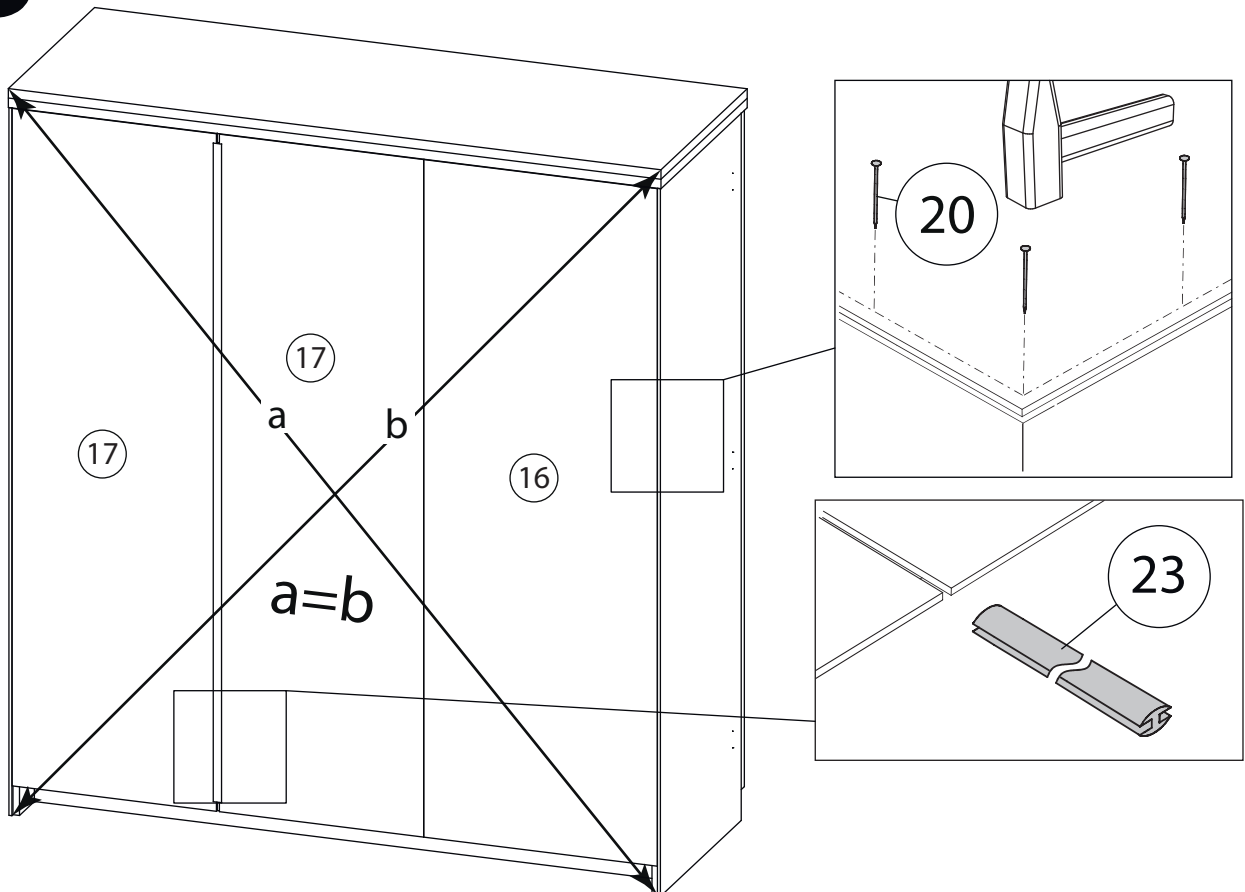

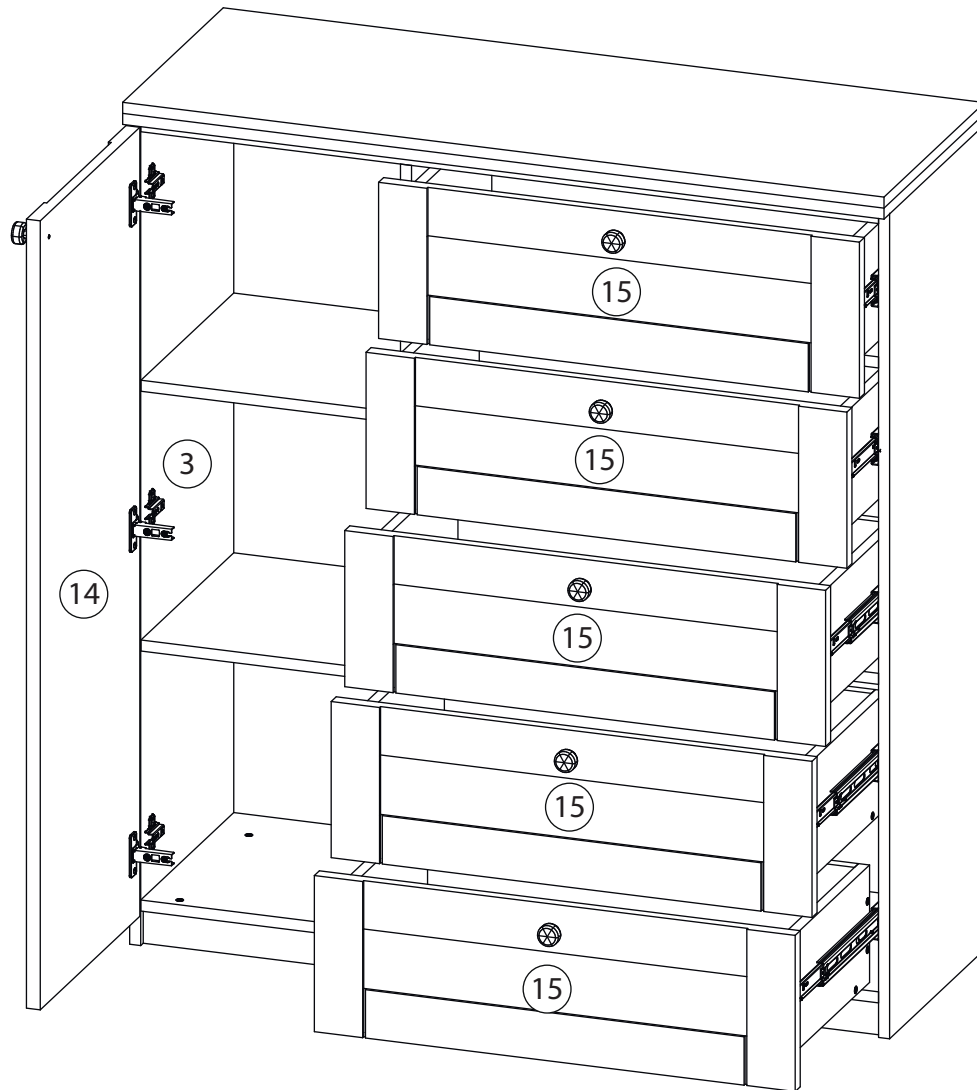
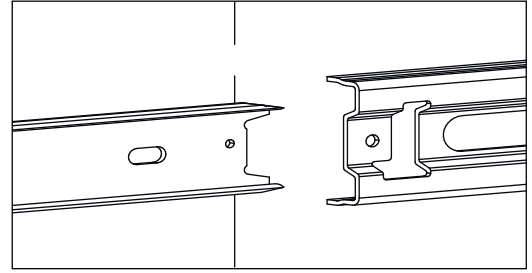

Заклеить технические отверстия заглушками.

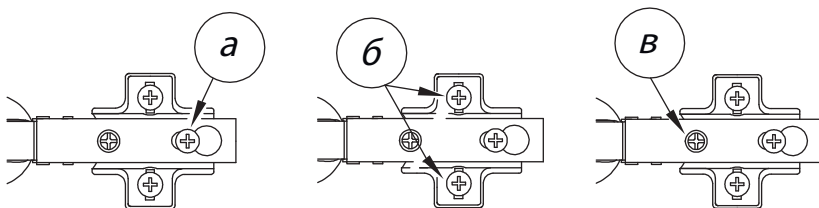

Регулировка петель

а - регулировка расстояния между дверью и корпусом
 б - регулировка положения двери по-вертикали
 в - регулировка положения ТДвери по-горизонтали