

Инструкция по сборке

Генри

Комод №9

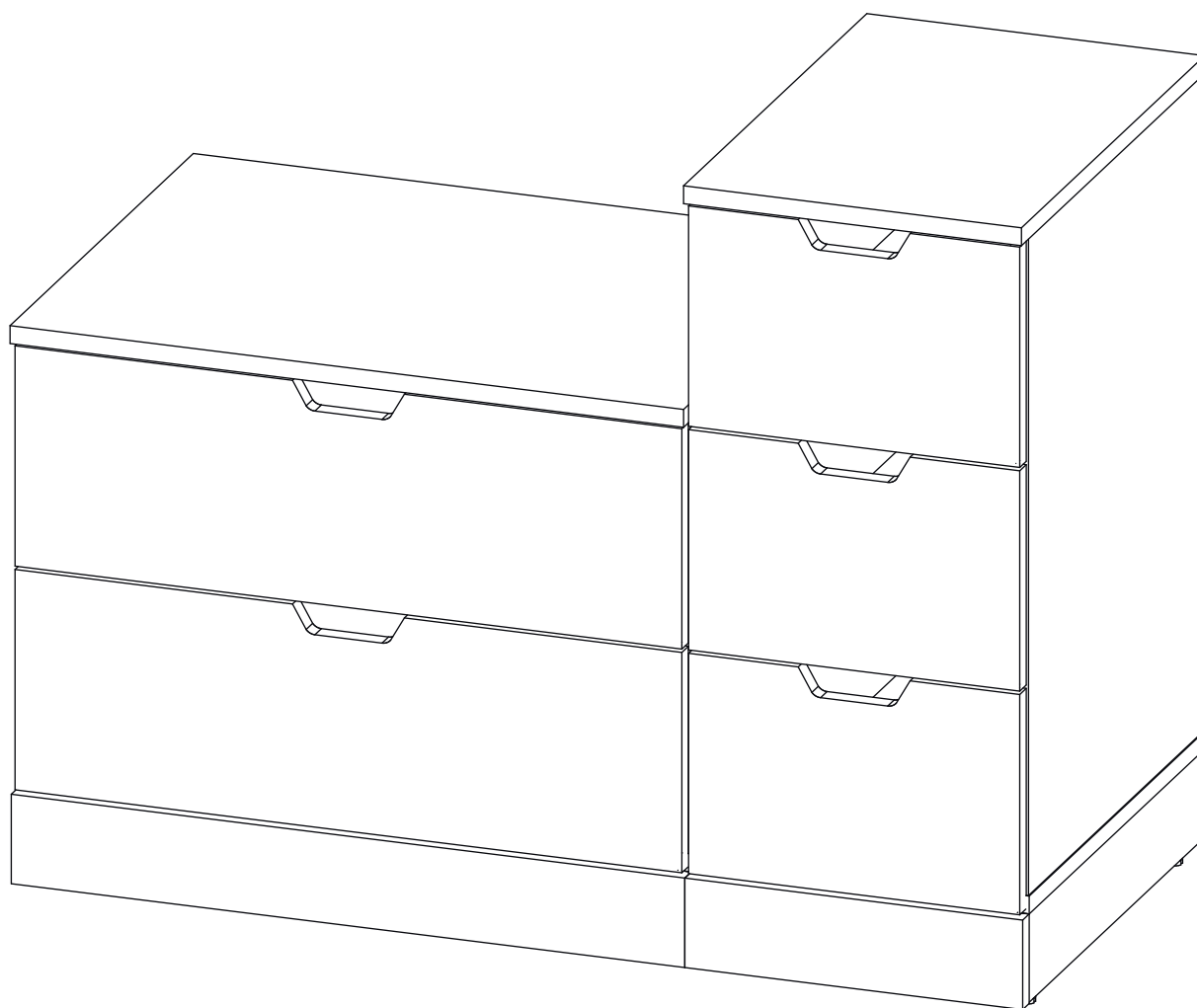

Детали

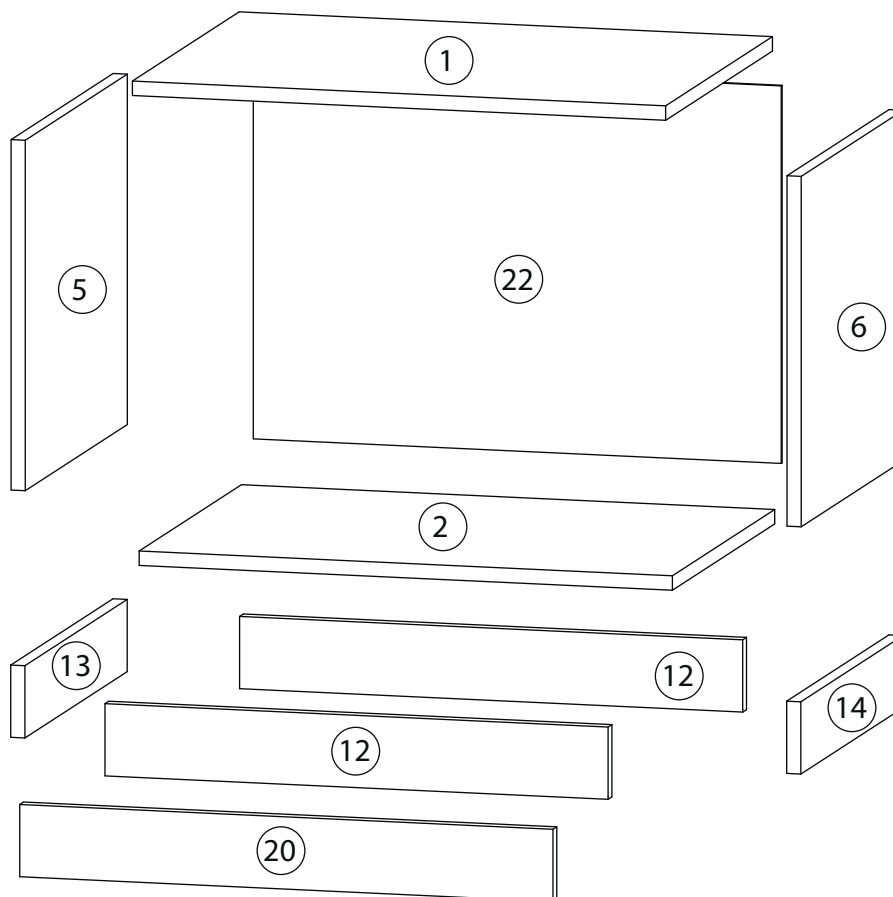
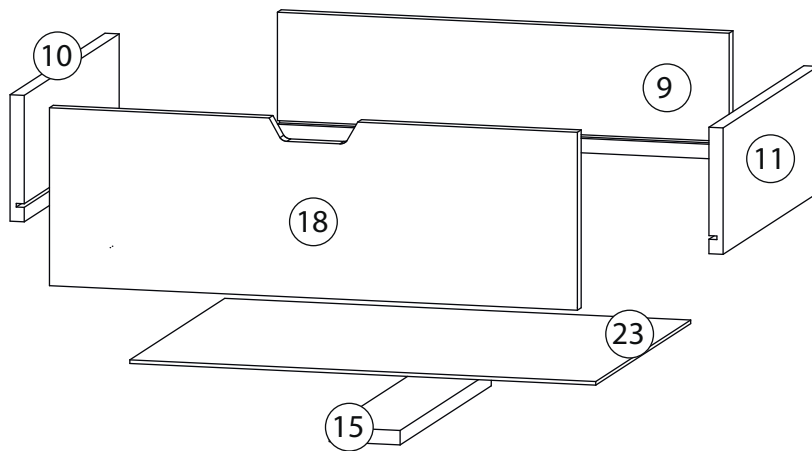
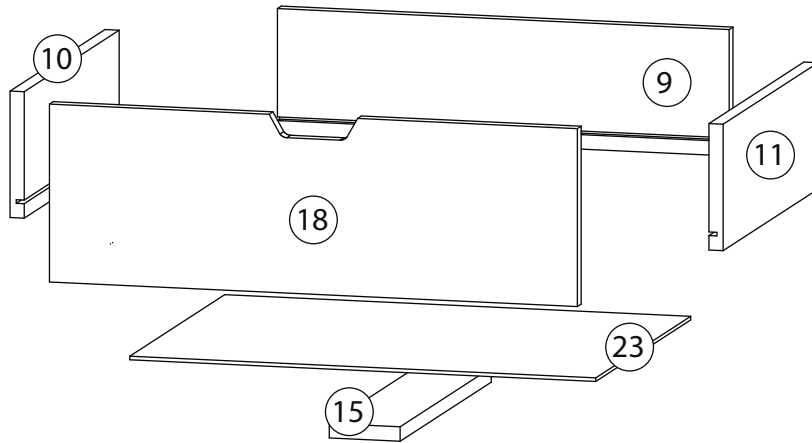

Детали

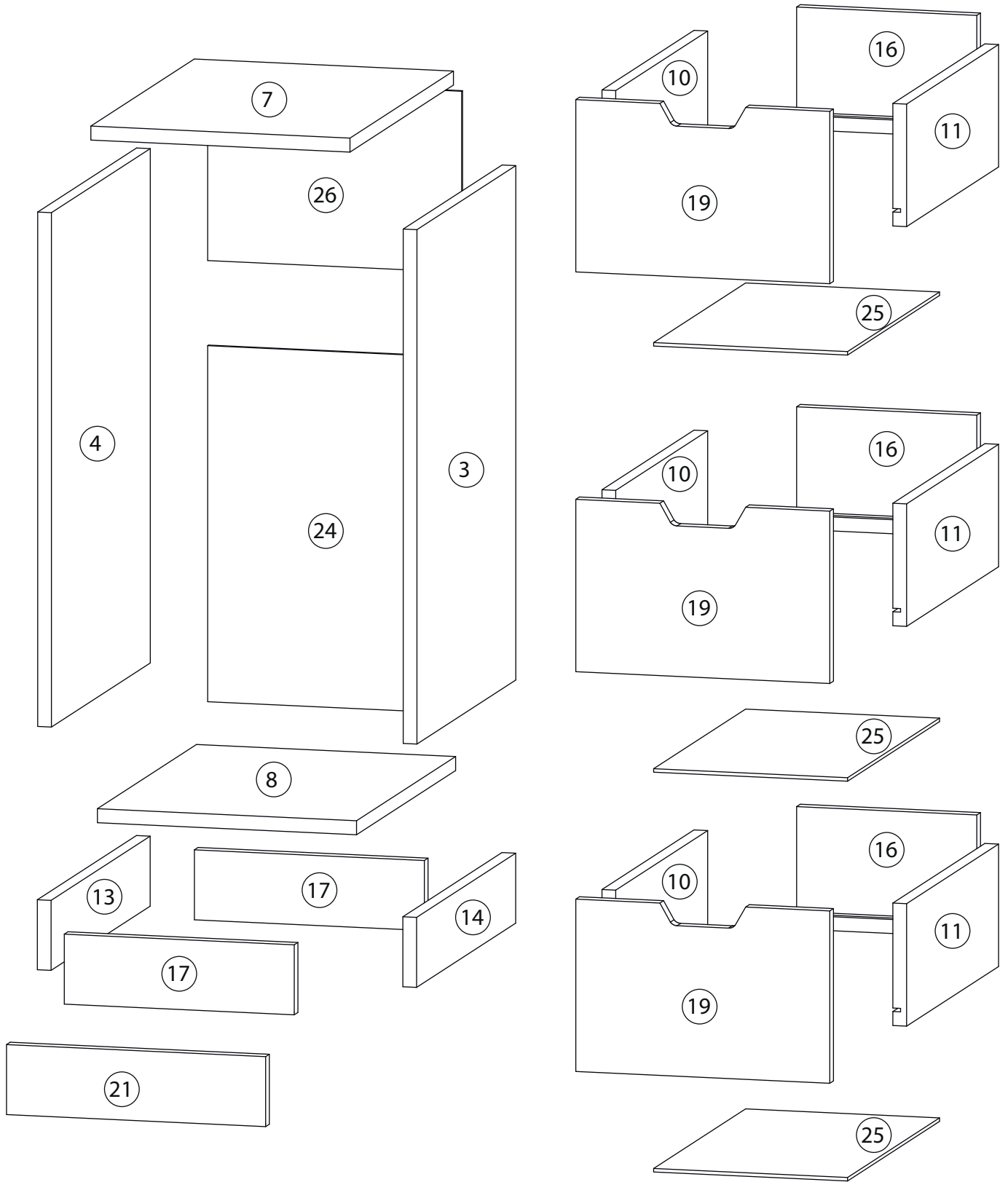





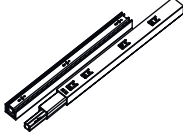
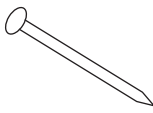
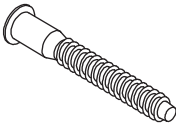
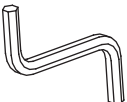
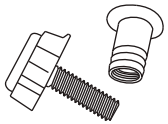

Детали

согласно заказанной комплектации

Поз.	Наименование	Кол-во	Длина	Ширина	Поз.	Наименование	Кол-во	Длина	Ширина
1	Крыша	1	602	450	14	Цоколь	2	80	431
2	Дно	1	602	431	15	Ребро ящика	2	80	384
3	Бок правый	1	588	430	16	Задняя панель ящика	3	210	140
4	Бок левый	1	588	430	17	Цоколь	2	80	268
5	Бок левый	1	388	430	18	Фасад ящика	2	197	596
6	Бок правый	1	388	430	19	Фасад ящика	3	197	296
7	Крыша	1	302	450	20	Фальш панель	1	80	602
8	Дно	1	302	431	21	Фальш панель	1	80	302
9	Задняя панель ящика	2	510	140	22	Задняя стенка ЛХДФ	1	418	596
10	Боковина ящика левая	5	400	140	23	Дно ящика	2	526	400
11	Боковина ящика правая	5	400	140	24	Задняя стенка ЛХДФ	1	407	296
12	Цоколь	2	80	568	25	Дно ящика	3	226	400
13	Цоколь	2	80	431	26	Задняя стенка ЛХДФ	1	207	296

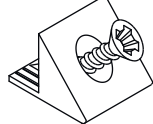
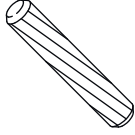
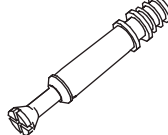
Фурнитура

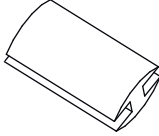
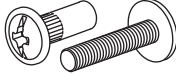
					
27	28	29	30	31	32
Заглушка самоклеющаяся	Направляющие шариковые	Гвоздь 1,6x25	Евровинт 7x50	Ключ зиг-заг к шестиграннику	Опора
					
33	34	35	36	37	38
Амортизатор самоклеющийся	2-х сторонний скотч	Саморез 3,5x16	Фиксатор задней стенки	Шкант бук	Шток эксцентрика
					
39	40	41			
Эксцентрик	Профиль для ДВП	Стяжка межсекционная			

1 Сборка с дном ДСП

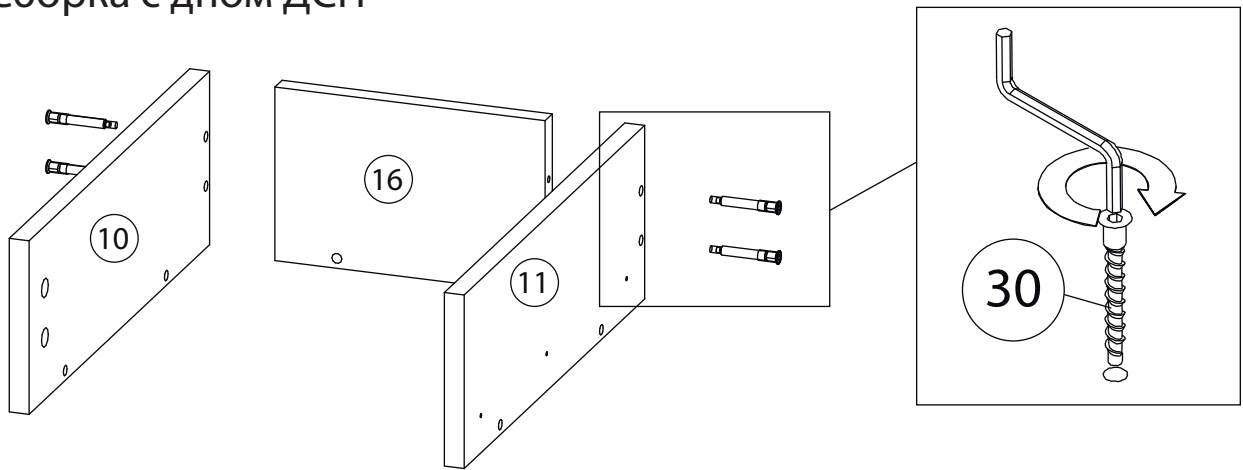

2

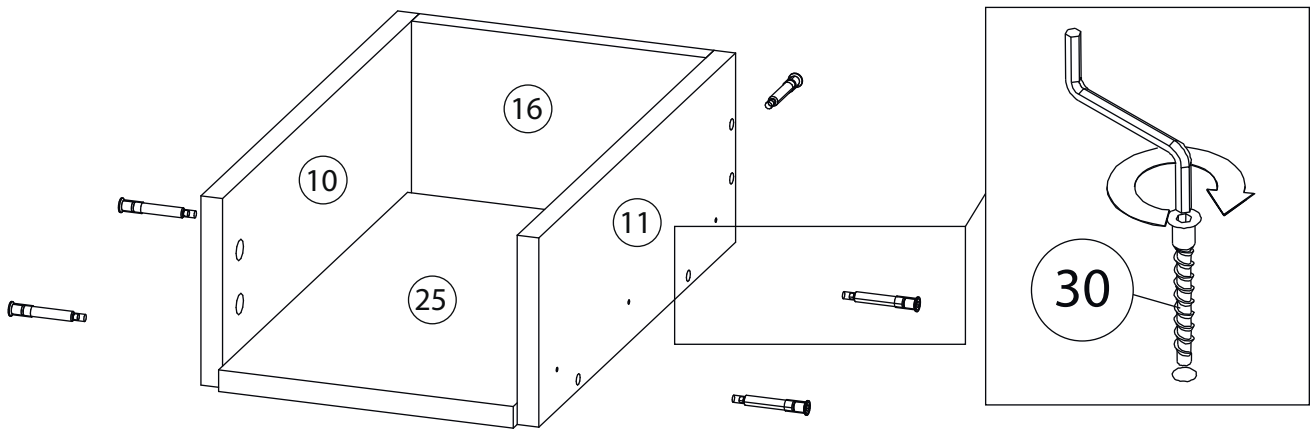

3

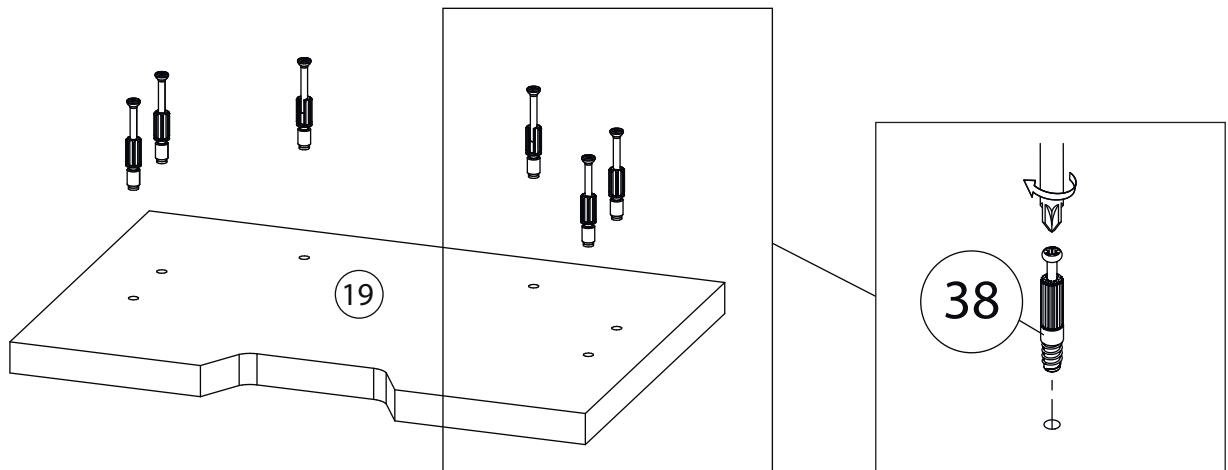

4

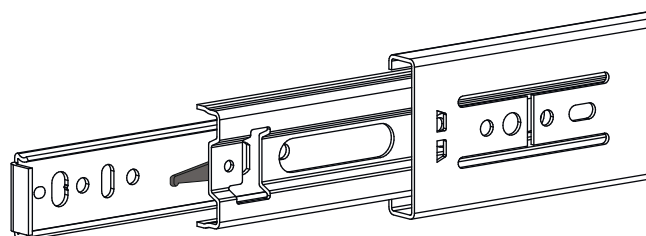
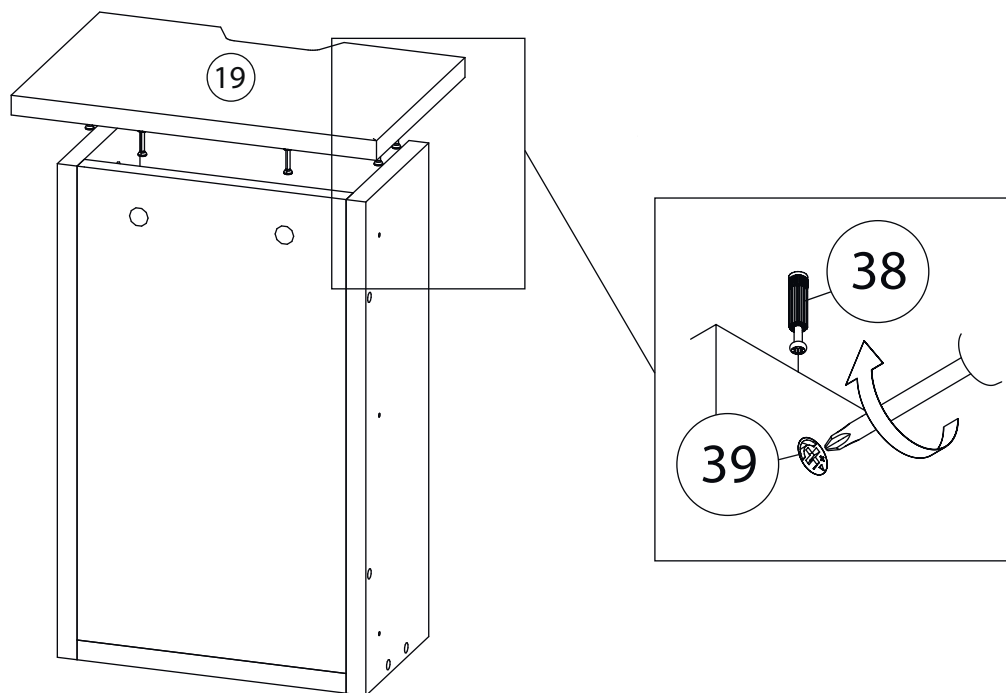

Внимание! Во избежание заклинивания механизма не устанавливайте заглушки винтов и эксцентриков над направляющими!

Схема установки шариковых направляющих.

Для установки шариковых направляющих в изделие необходимо разъединить их на две части. Широкая часть устанавливается на боковую стенку каркаса, а узкая на боковую стенку выдвижного ящика. Разъединение производится путем нажатия на пластиковый рычажок при выдвижении узкой части направляющей (смотри рисунок). Если направляющие крепятся на одной боковине с двух сторон, то саморезы необходимо крепить в разные отверстия направляющей. Для регулировки выкатных ящиков по высоте необходимо крепить узкую часть направляющей через ее овальные отверстия.

5

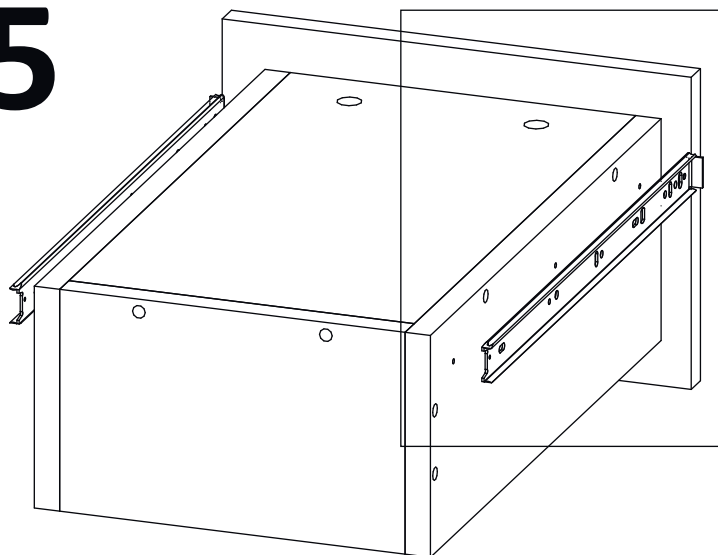

Шариковые направляющие

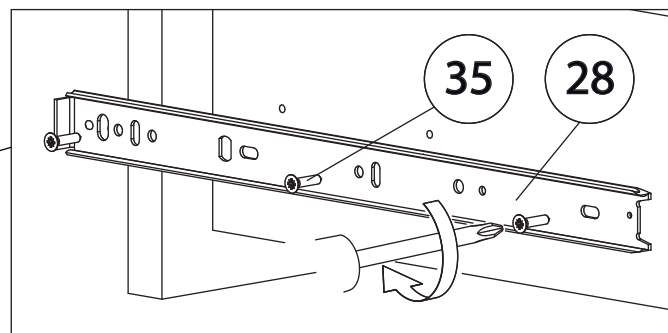

6

Сборка с дном ЛХДФ

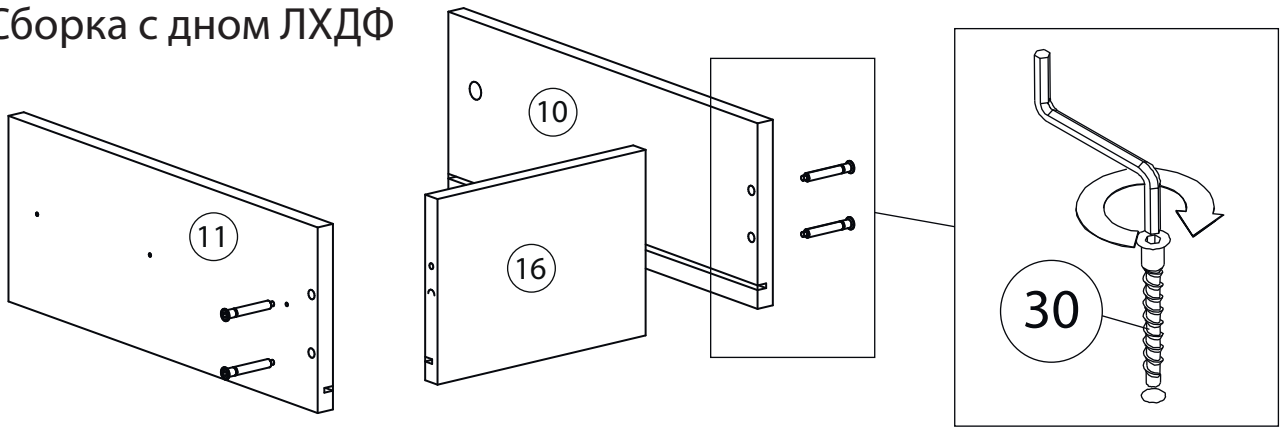

7

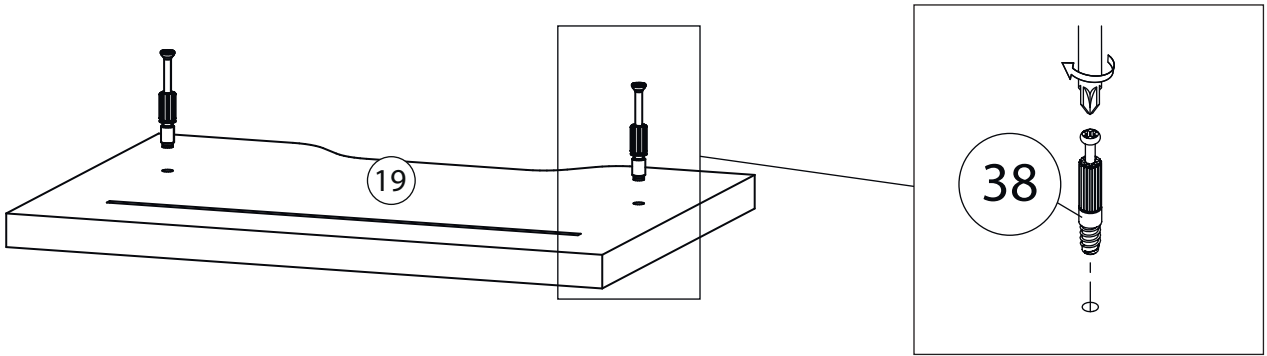

8

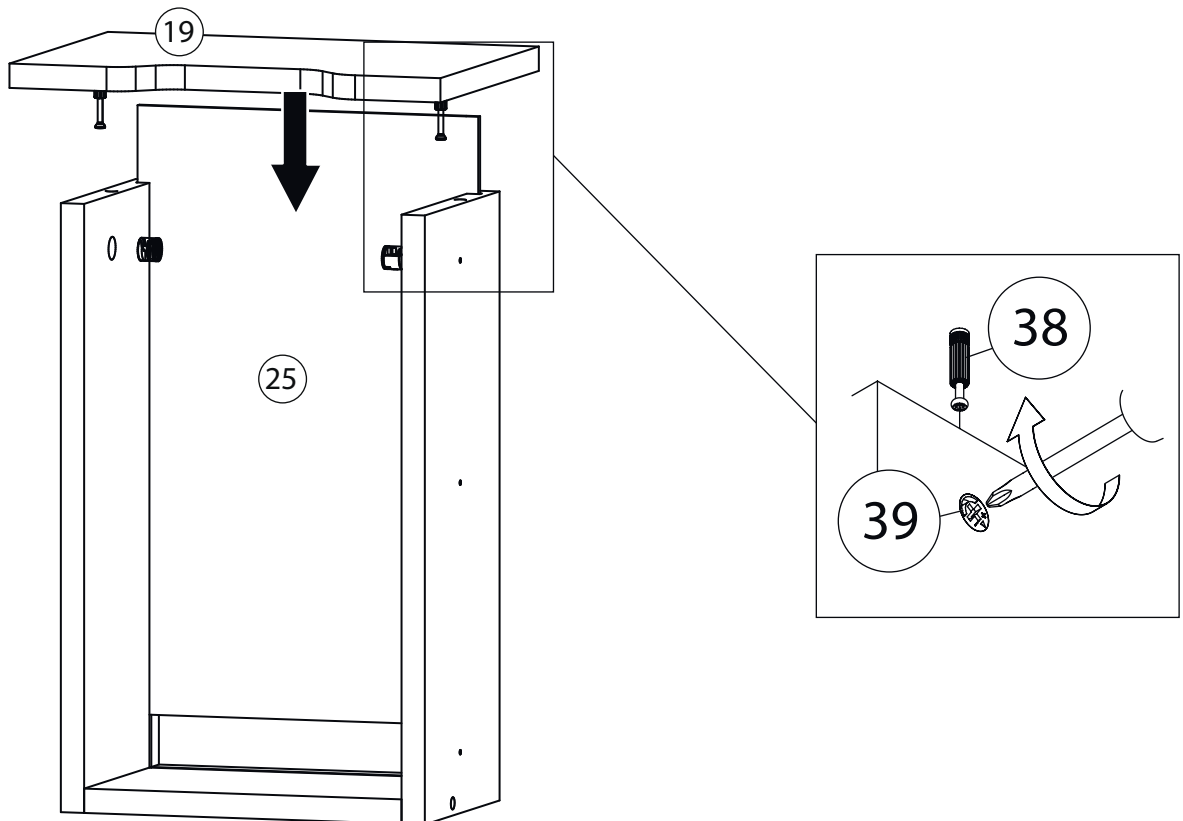

8-1

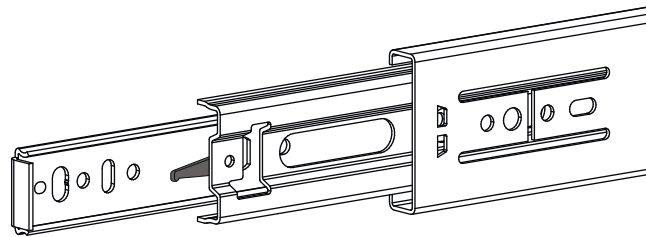
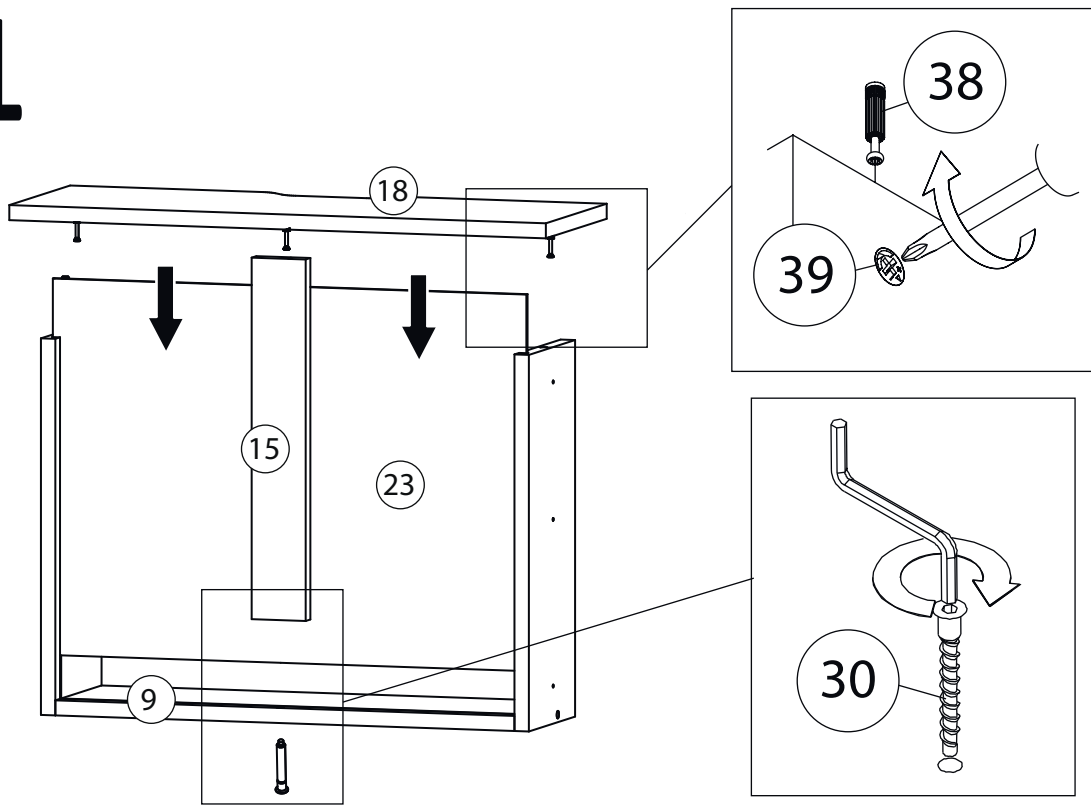

Внимание! Во избежание заклинивания механизма не устанавливайте заглушки винтов и эксцентриков над направляющими!

Схема установки шариковых направляющих.

Для установки шариковых направляющих в изделие необходимо разъединить их на две части. Широкая часть устанавливается на боковую стенку каркаса, а узкая на боковую стенку выдвижного ящика. Разъединение производится путем нажатия на пластиковый рычажок при выдвижении узкой части направляющей (смотри рисунок). Если направляющие крепятся на одной боковине с двух сторон, то саморезы необходимо крепить в разные отверстия направляющей. Для регулировки выкатных ящиков по высоте необходимо крепить узкую часть направляющей через ее овальные отверстия.

9

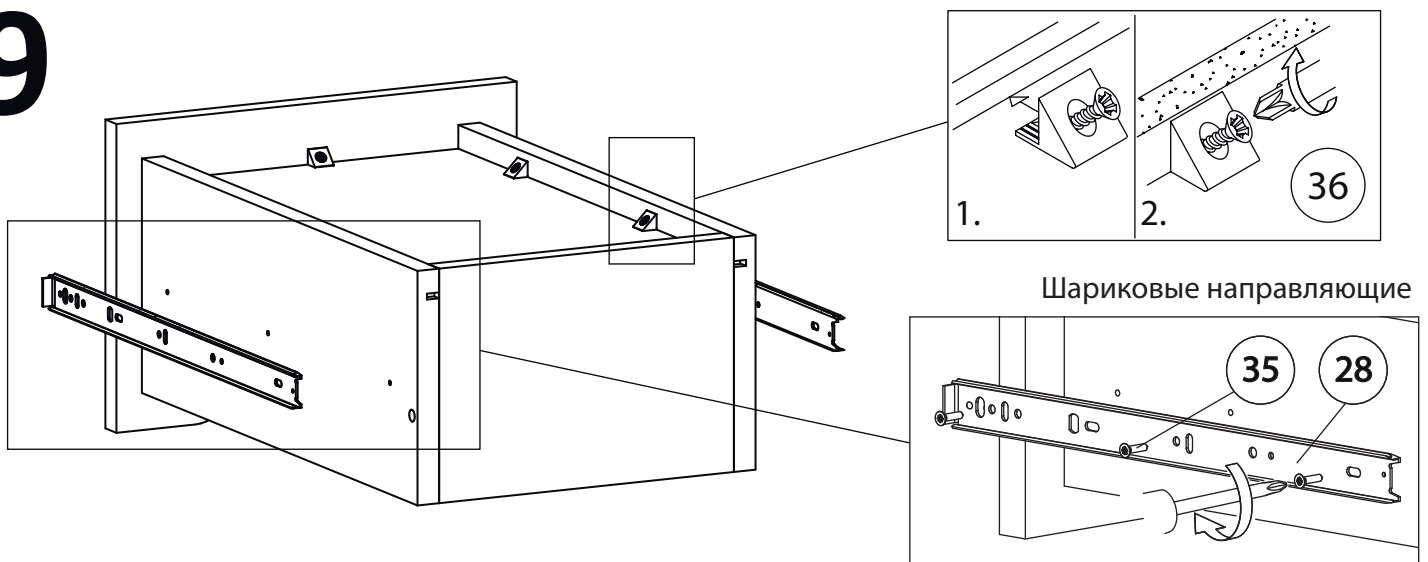

Шариковые направляющие

10

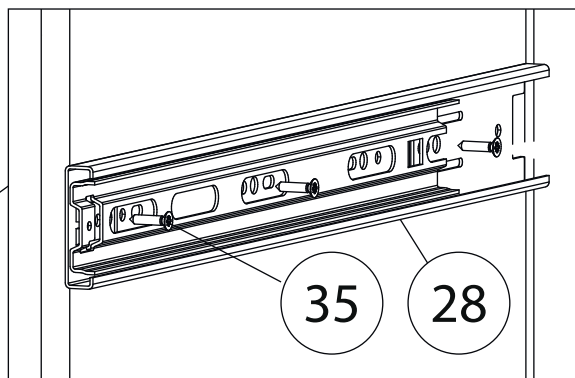
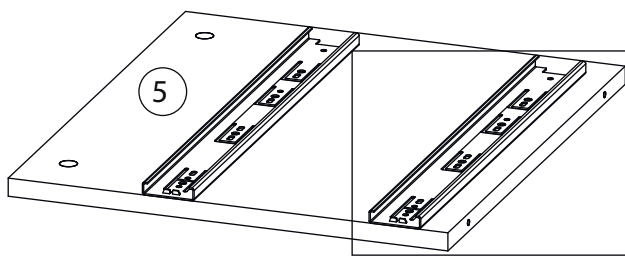

Бок правый (6)
собирается зеркально

11

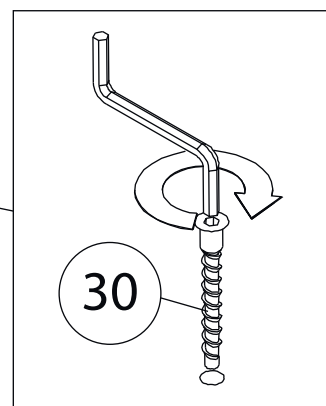
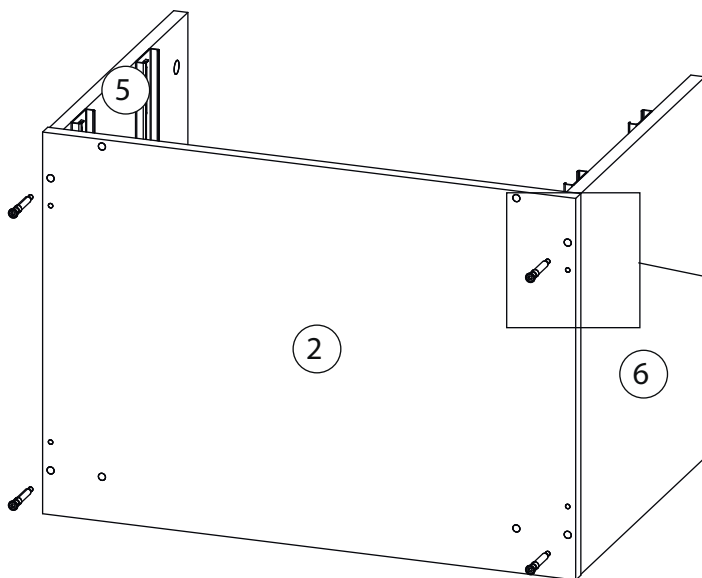

12

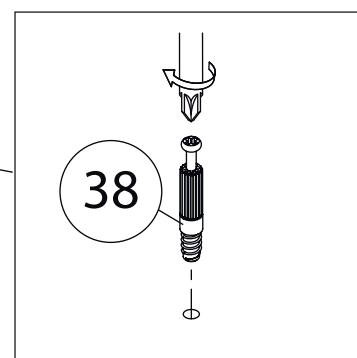
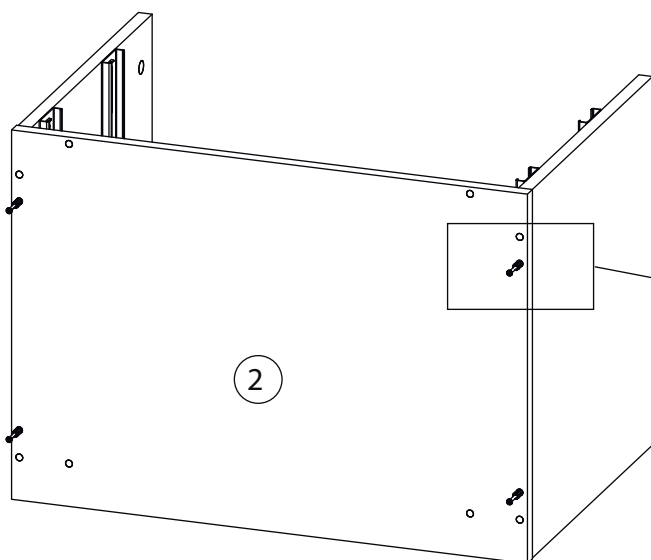

13

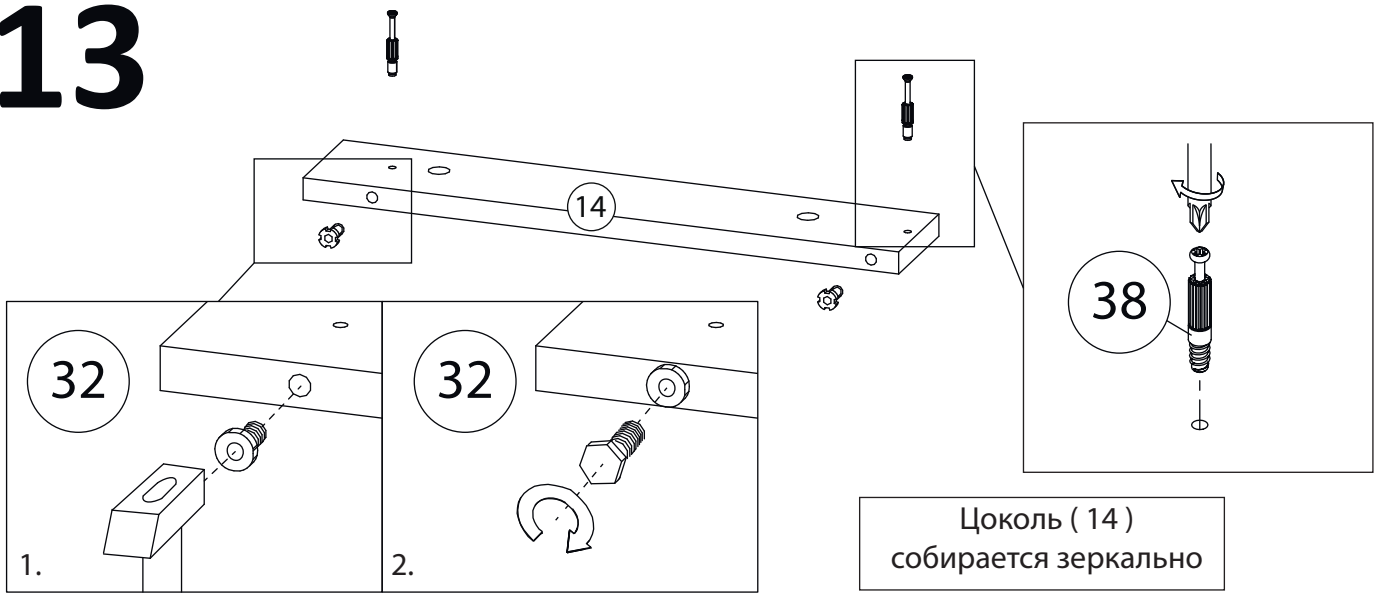

14

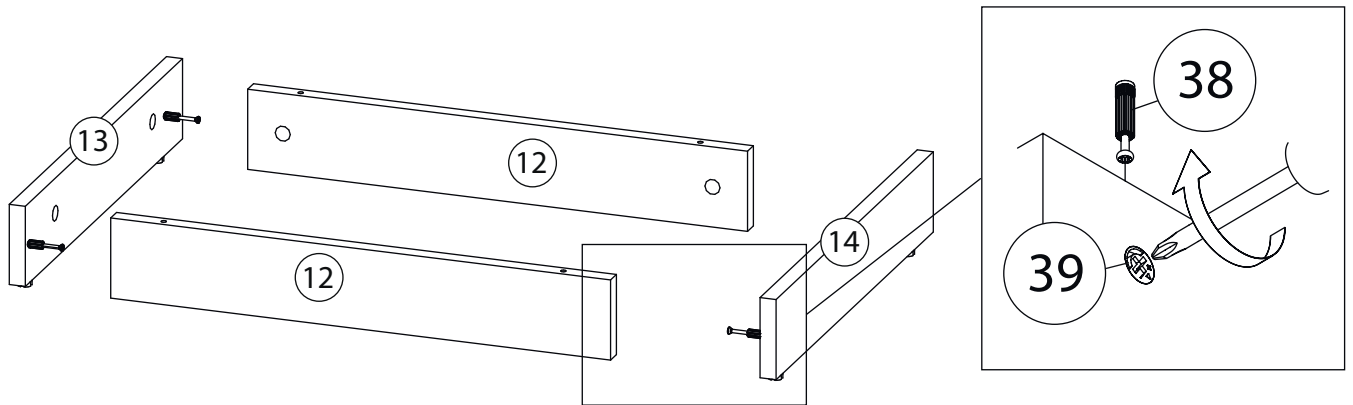

15

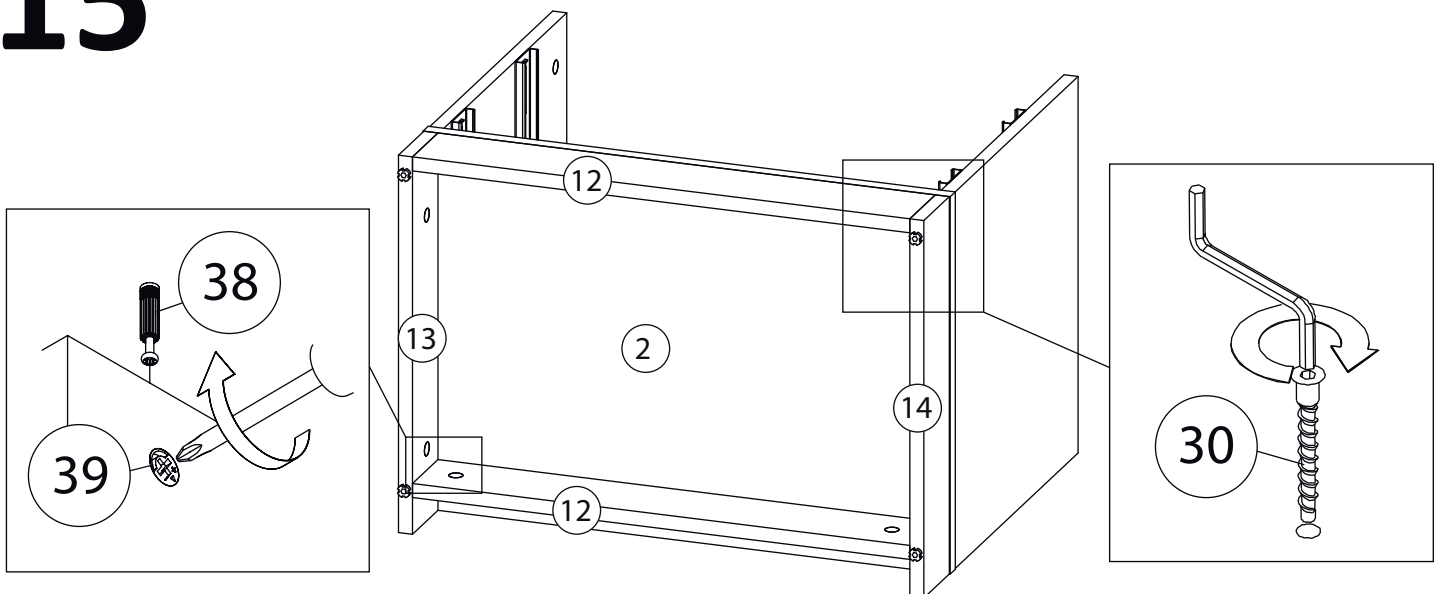

16

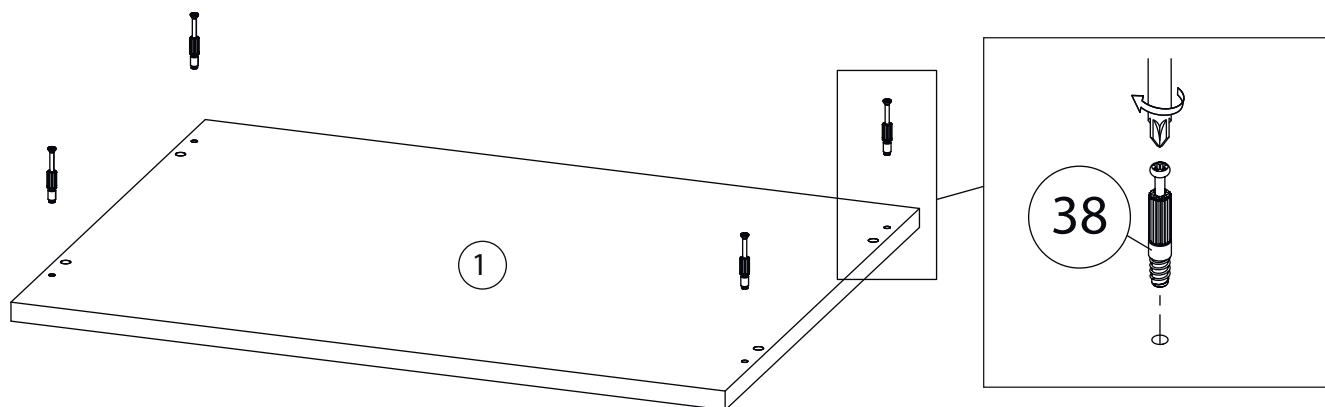

17

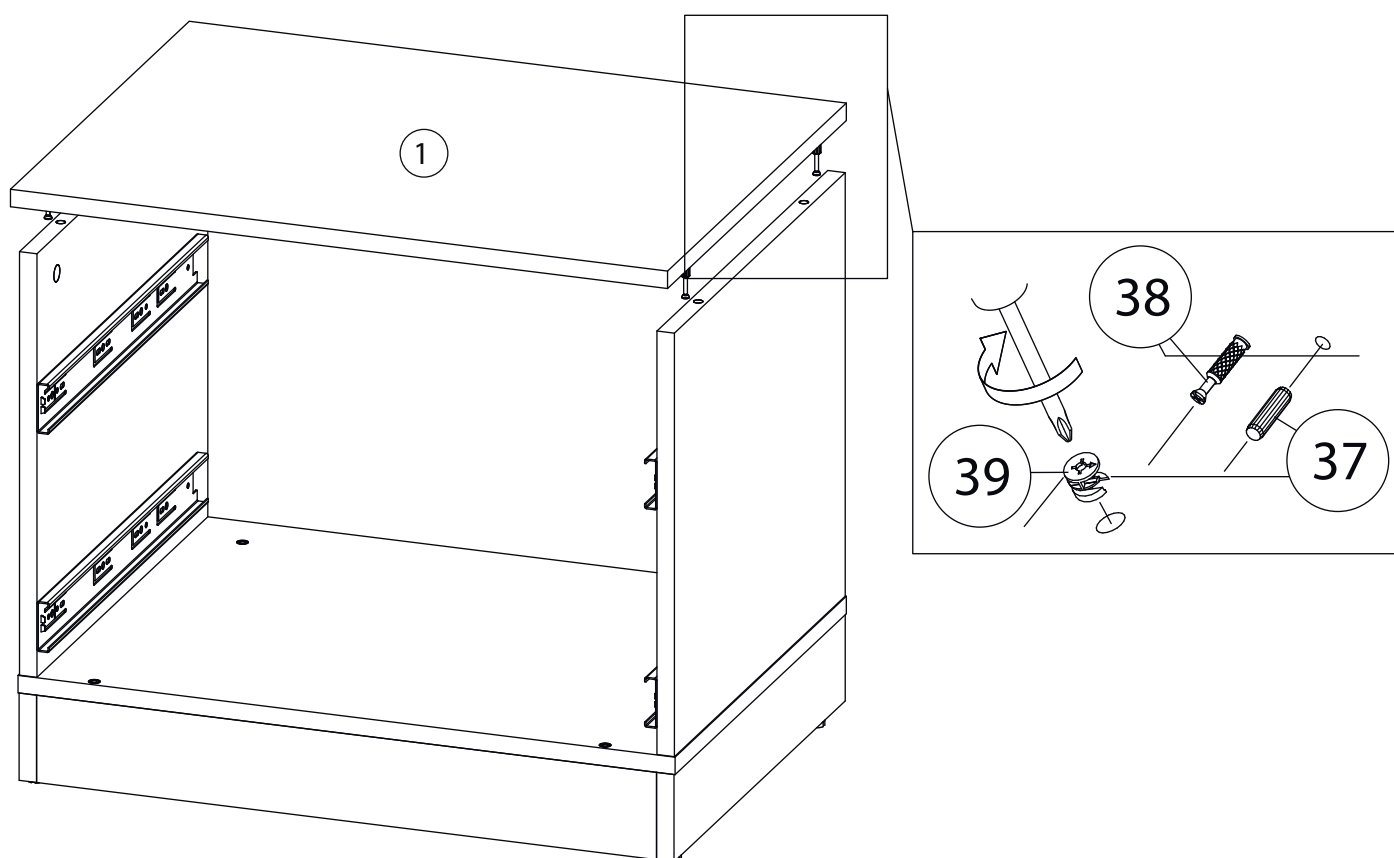

18

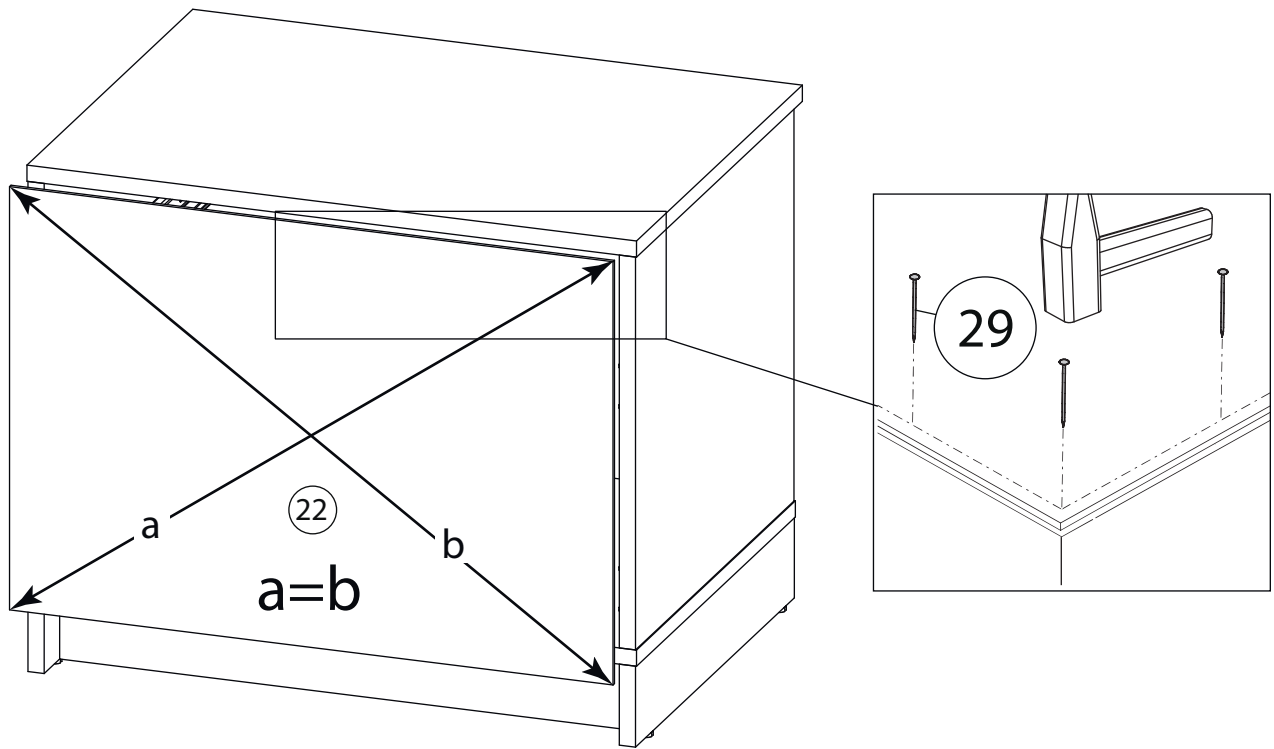

19



20

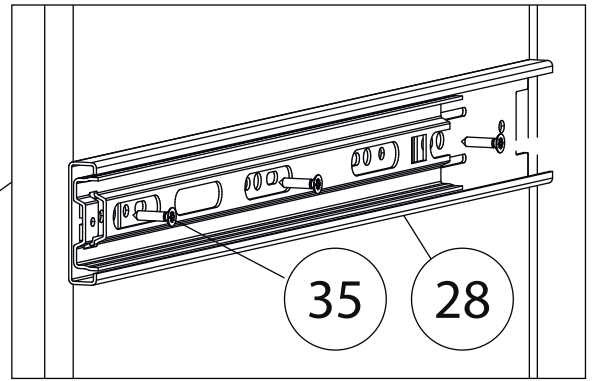
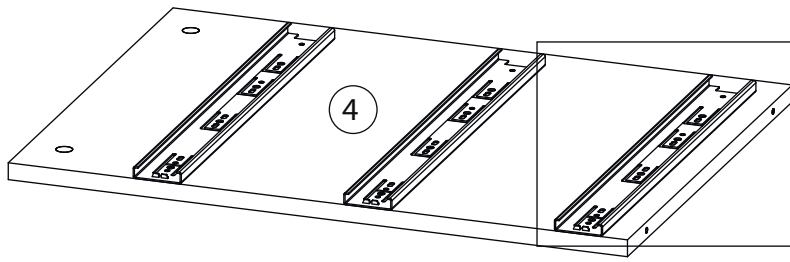

Бок правый (3)
собирается зеркально

21

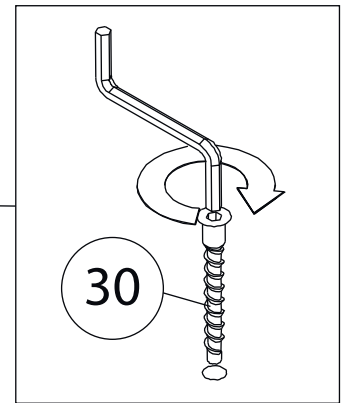
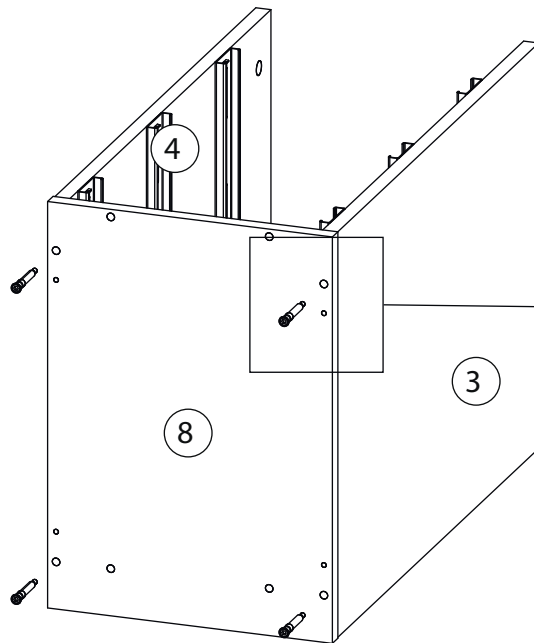

22

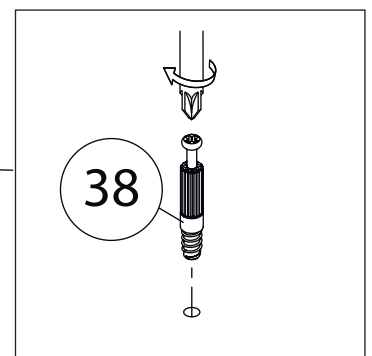
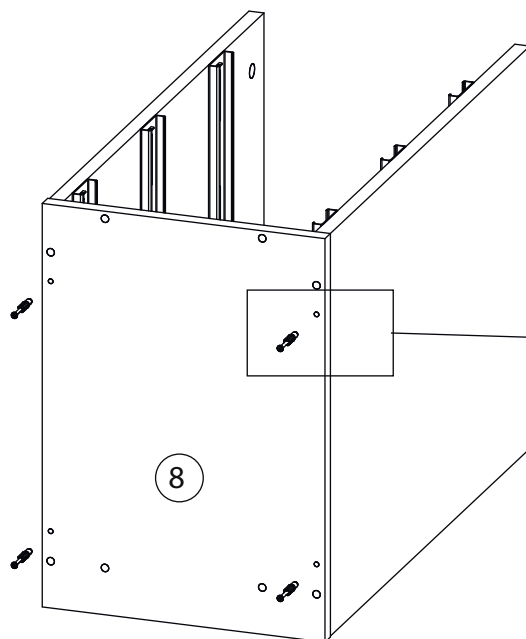

23

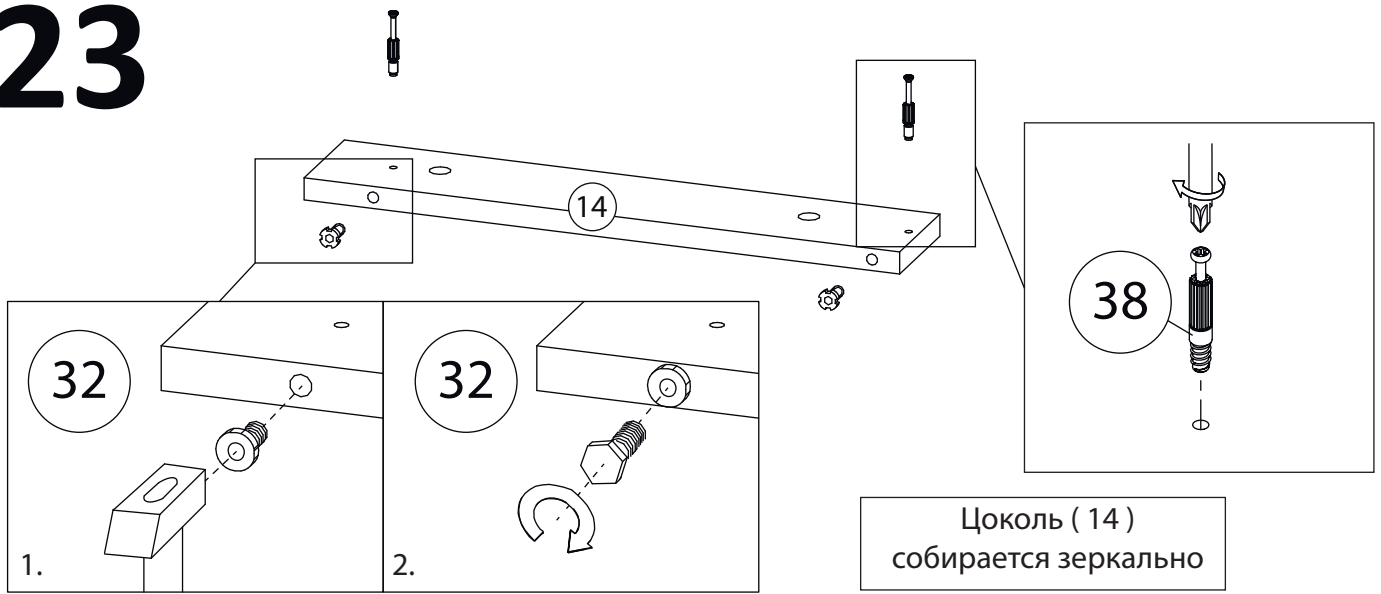

24

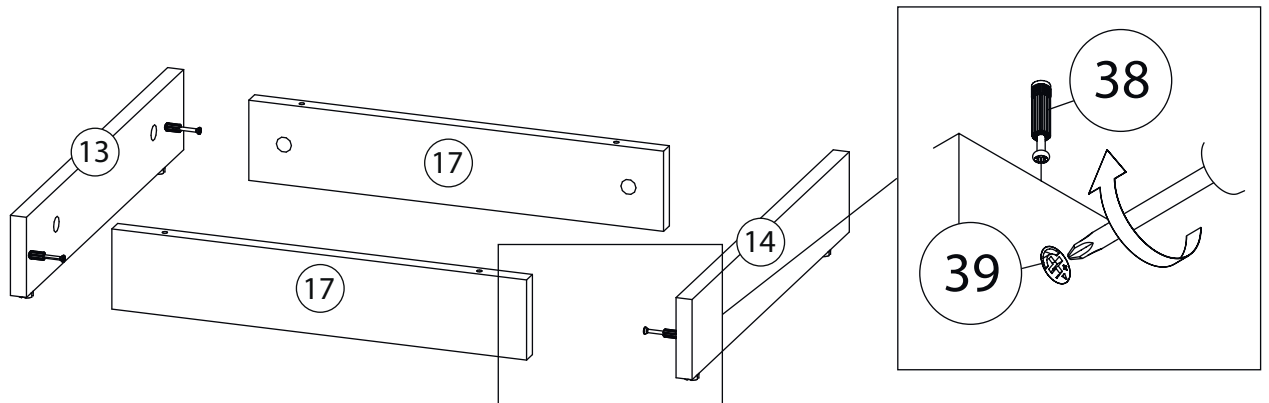

25

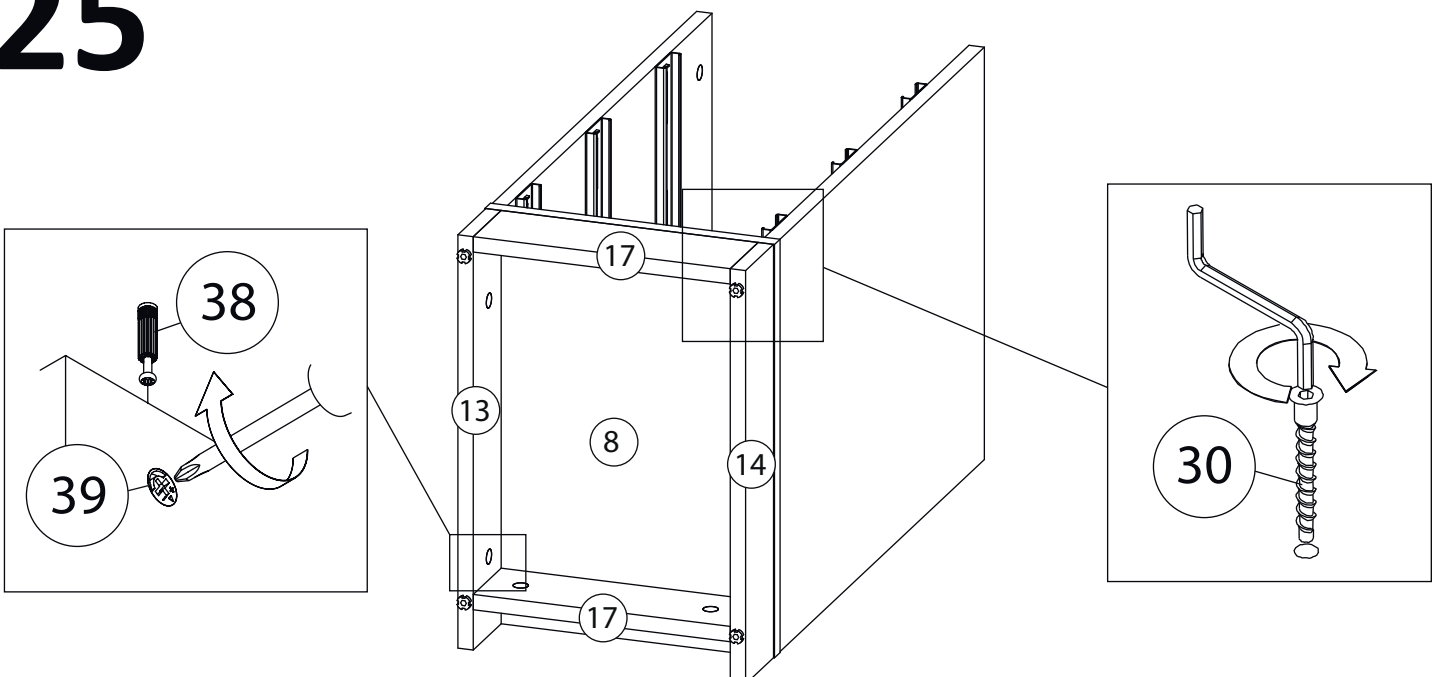

26

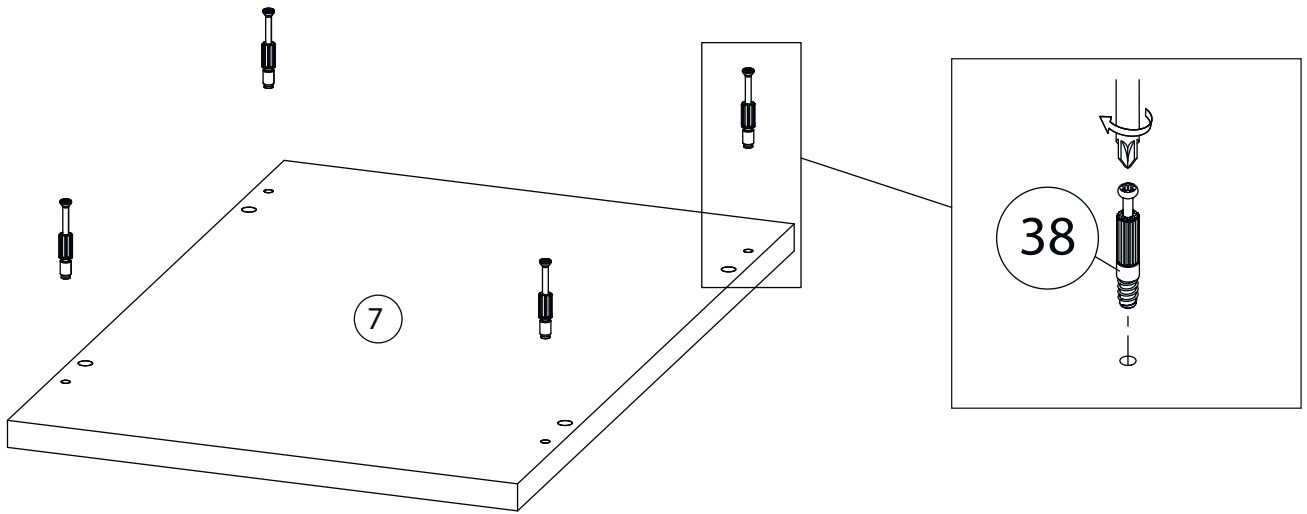

27

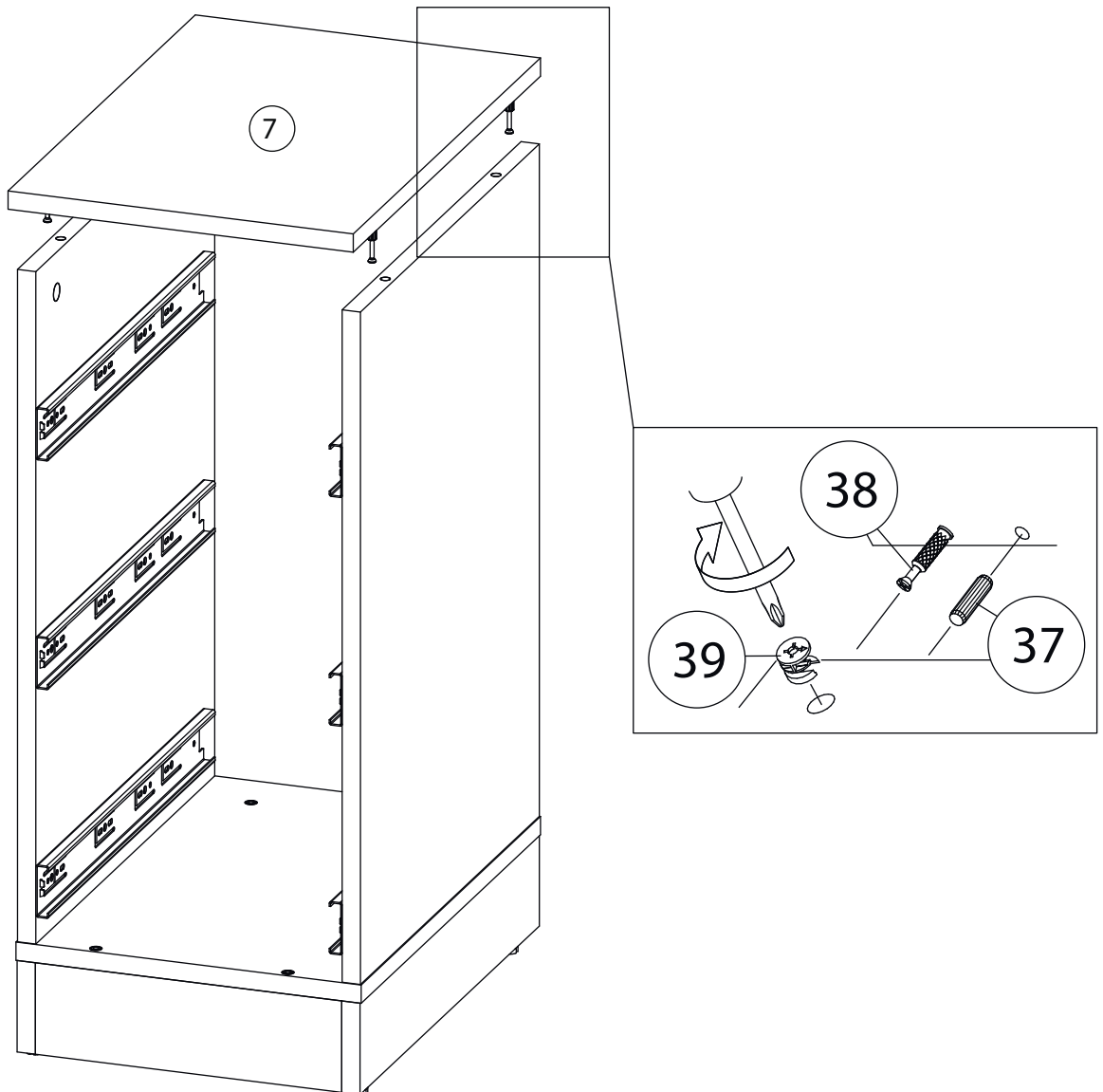

28

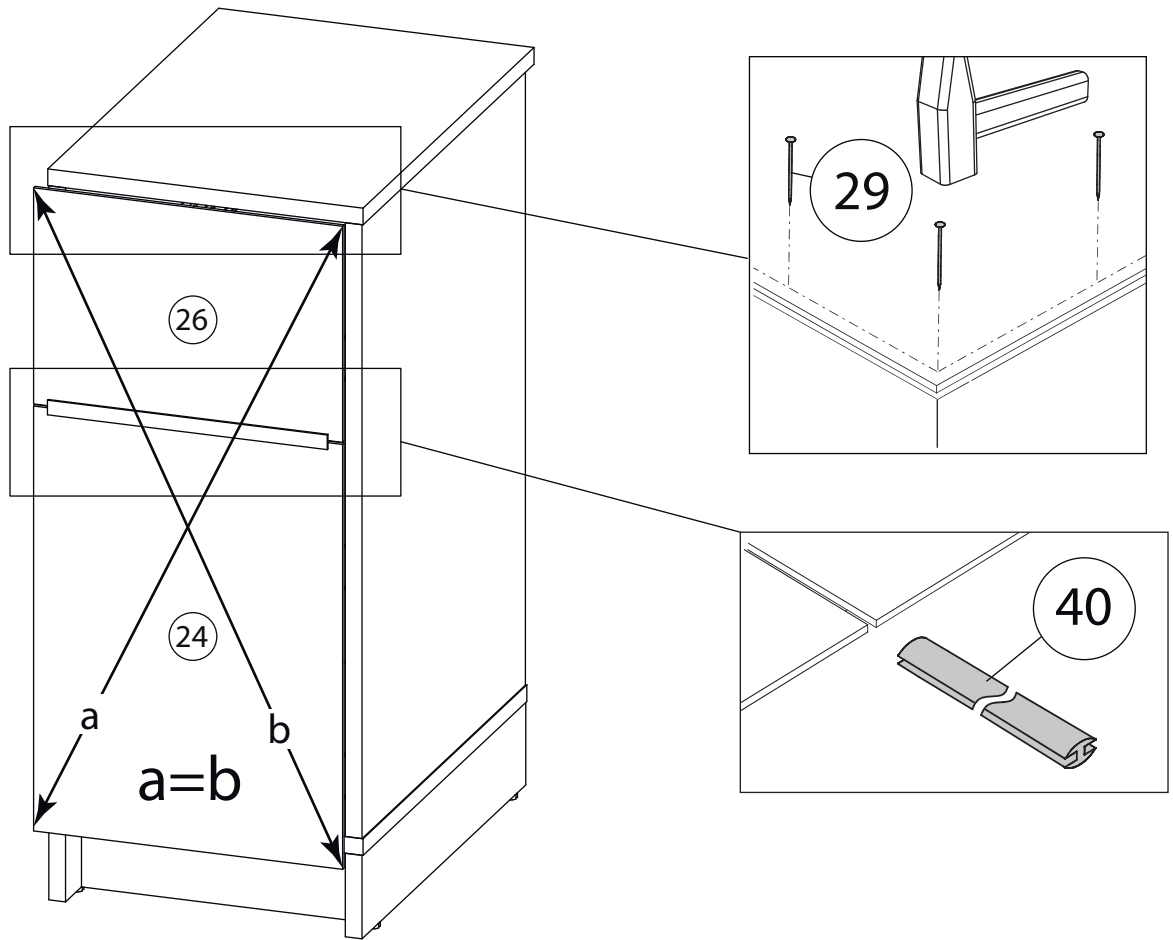

29



30

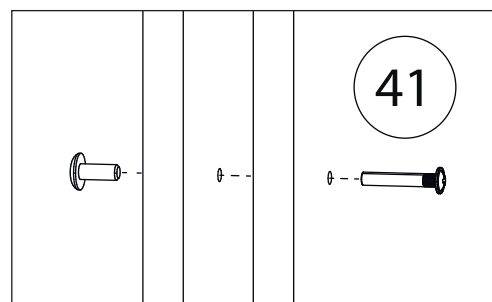
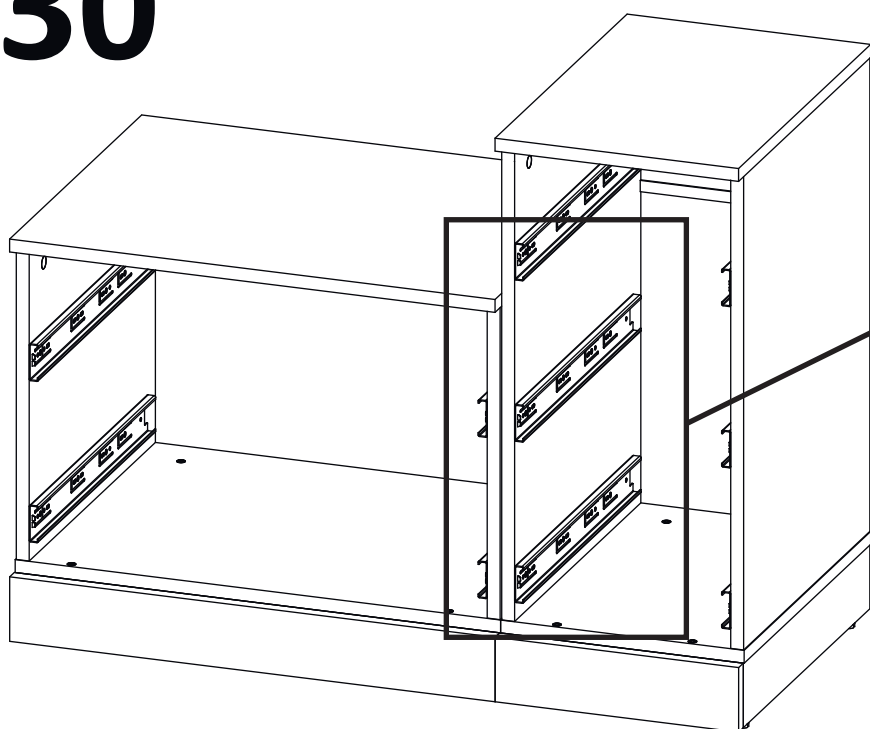

Два модуля стягиваются между собой межсекционными стяжками (41).
Предварительно в соприкасающихся боковинах просверливаются сквозные отверстия диаметром 5мм, в произвольном месте, под стяжки

31

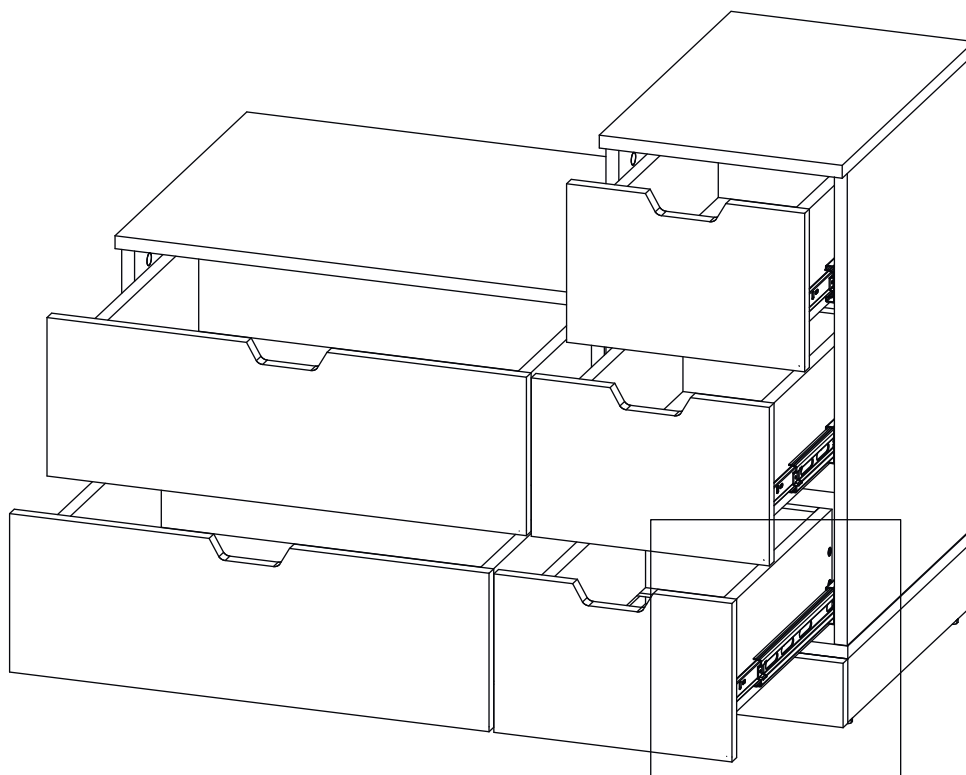

Заклеить технически отверстия заглушками.

