

Инструкция по сборке

Скарабей

Детская стенка - 7







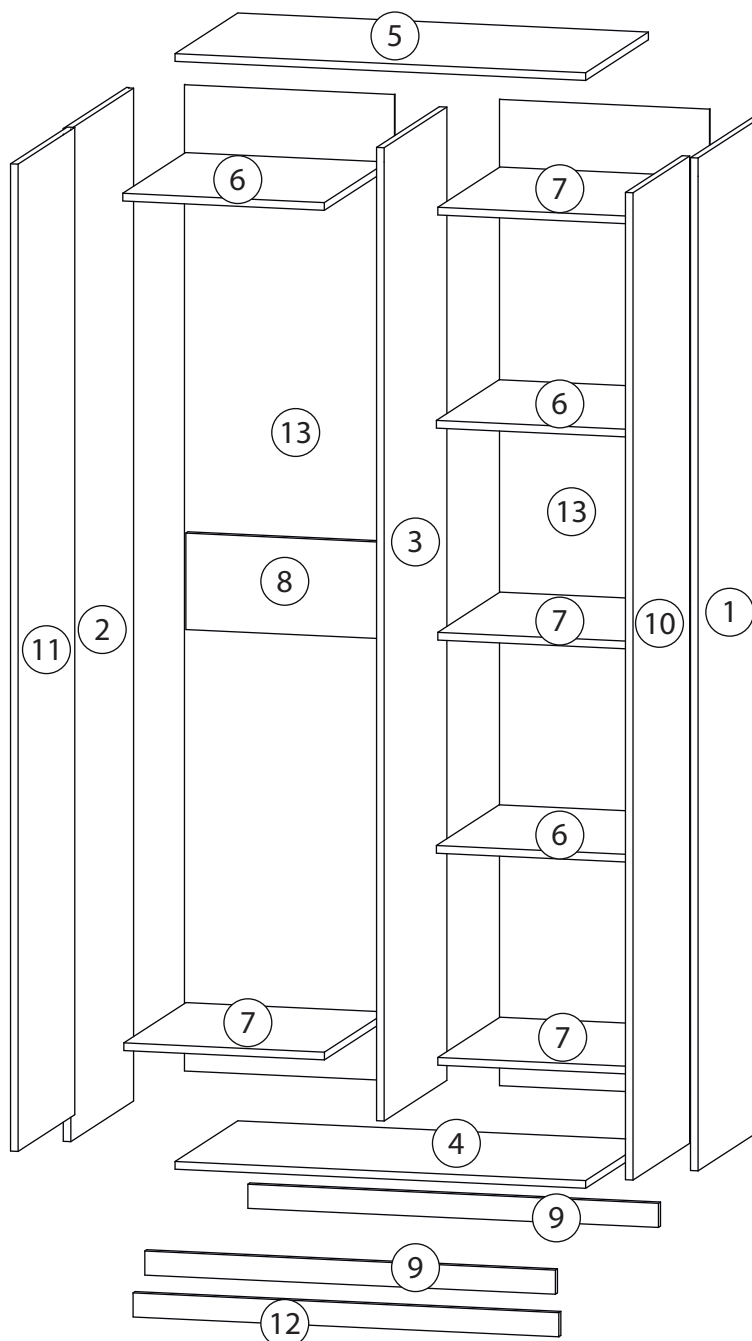

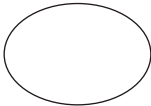
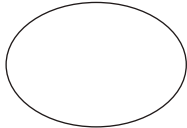
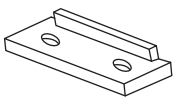
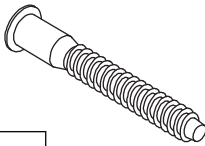
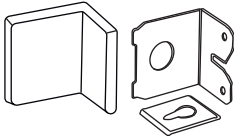

Детали

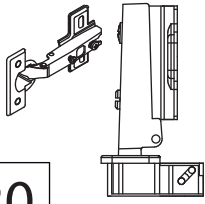
Поз.	Наименование	Кол-во	Длина	Ширина
1	Бок правый	1	2100	500
2	Бок левый	1	2100	500
3	Вертикаль	1	2018	495
4	Дно	1	868	495
5	Крыша	1	868	495
6	Горизонталь	3	426	495
7	Полка	4	424	490
8	Ребро жесткости	1	200	426
9	Цоколь	2	50	868
10	Фасад1	1	2047	447
11	Фасад2	1	2047	447
12	Фальш панель	1	50	900
13	Задняя стенка	2	2045	444

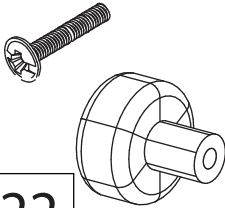
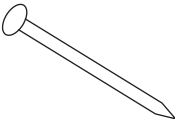
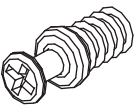
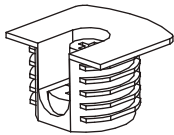
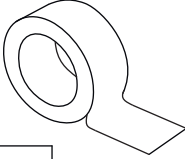

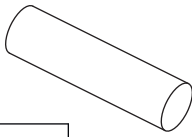
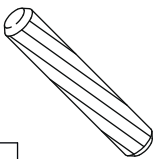
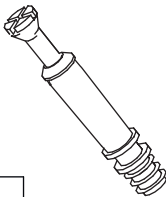
Фурнитура

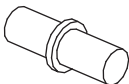
 14	 15	 16	 17	 18
<u>Заглушка</u> $\varnothing 13$	<u>Заглушка</u> $\varnothing 17-20$	<u>Подпятник</u>	<u>Евровинт 7x50</u>	<u>Крепежный уголок</u>
 19	 20	 21	 22	 23
<u>Саморез 3,5x16</u>	<u>Петля накладная</u>	<u>Евровинт 6,3x13</u>	<u>Ручка</u> <u>кнопка</u>	<u>Гвоздь 1,6x25</u>
 24	 25	 26	 27	 28
<u>Винт для стяжки</u> <u>VB35</u>	<u>Стяжка VB35</u>	<u>2-х сторонний</u> <u>скотч</u>	<u>Штангодержатель</u>	<u>Штанга</u>
 29	 30	 31	 32	
<u>Шкант бук</u>	<u>Шток эксцентрика</u>	<u>Эксцентрик</u>	<u>Полкодержатель</u>	

1

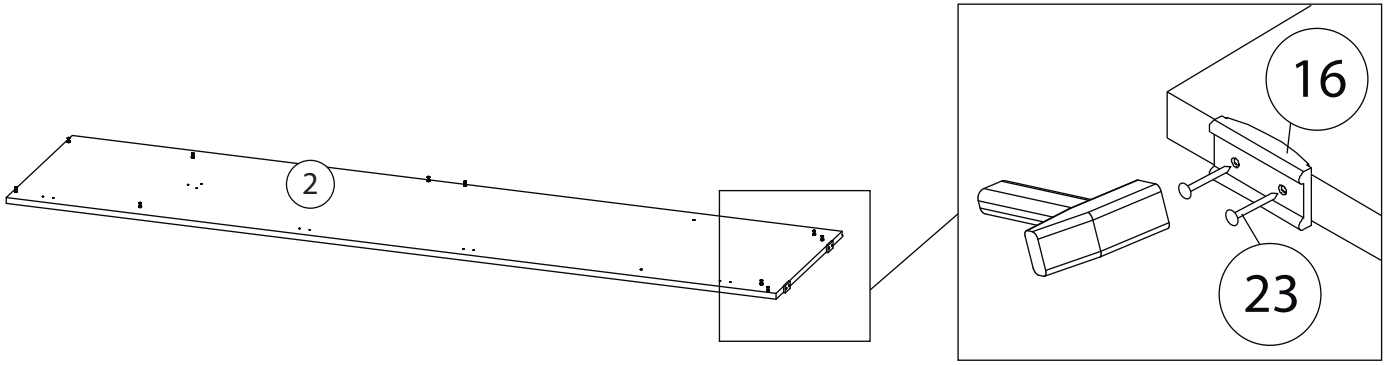

2

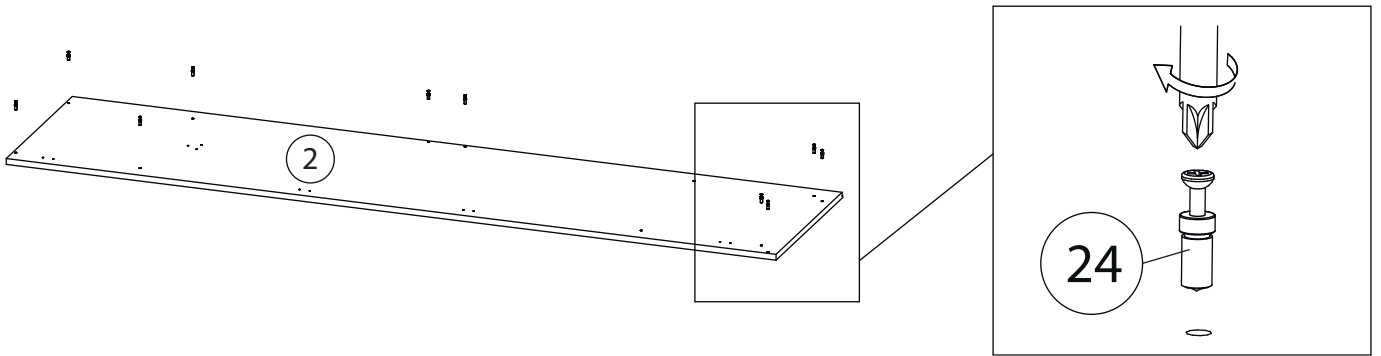

3

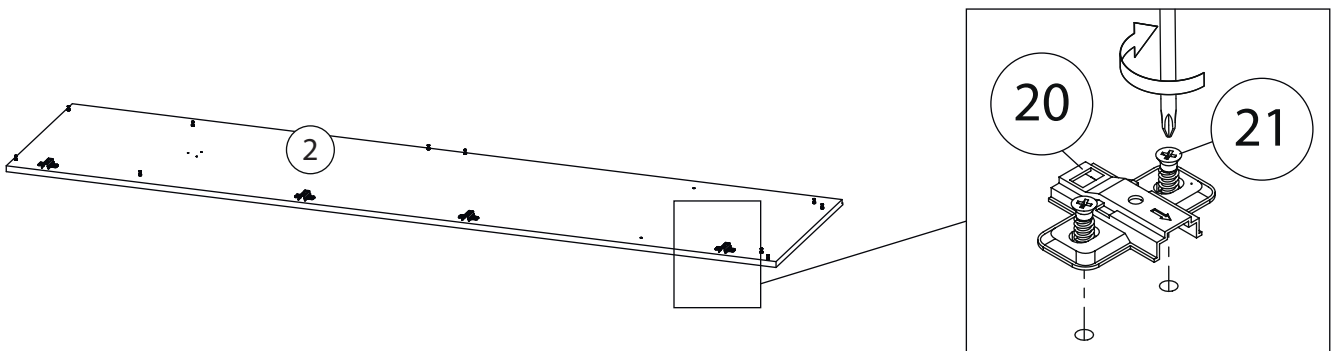

4

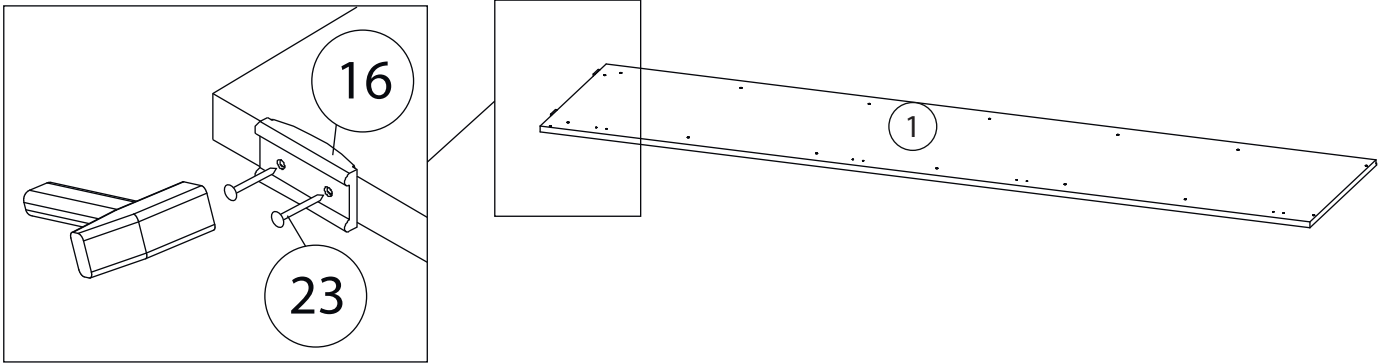

5

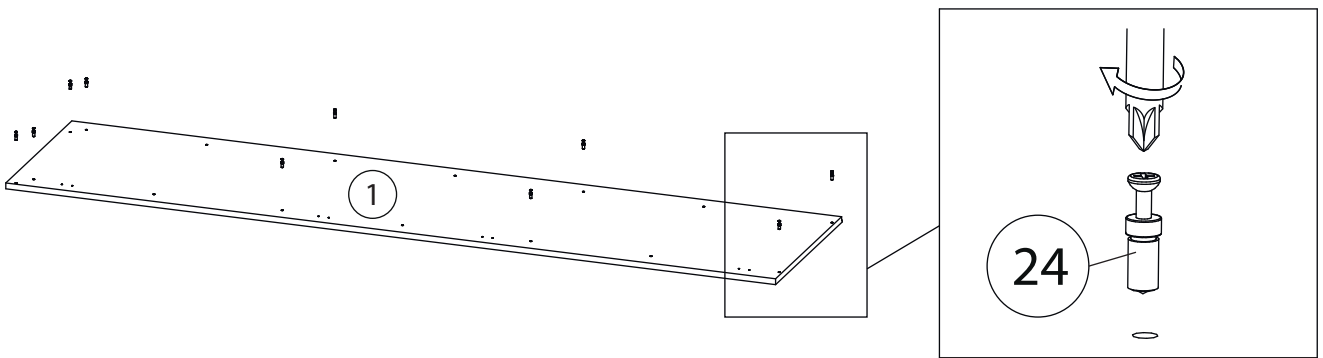

6

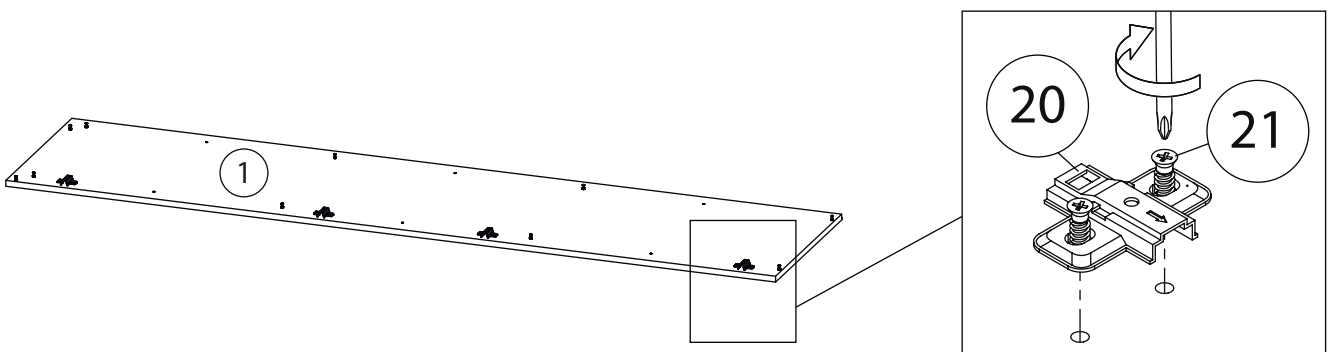

7

Второй цоколь (9)
собирается аналогично

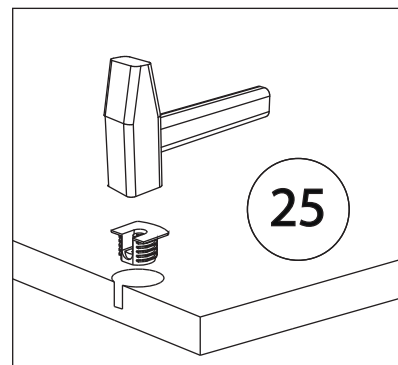
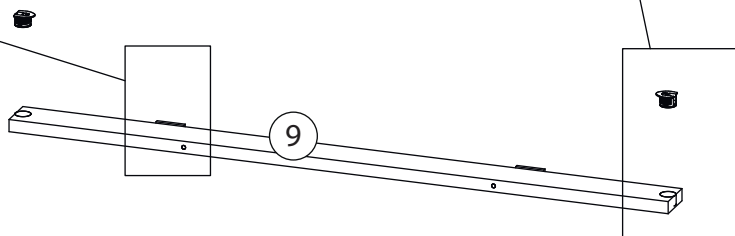
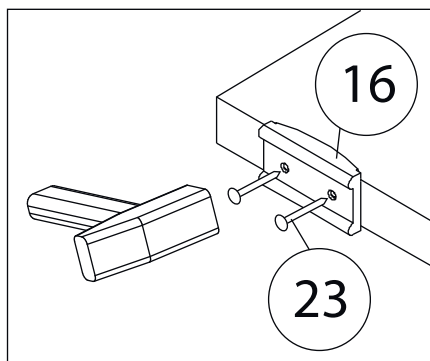

8

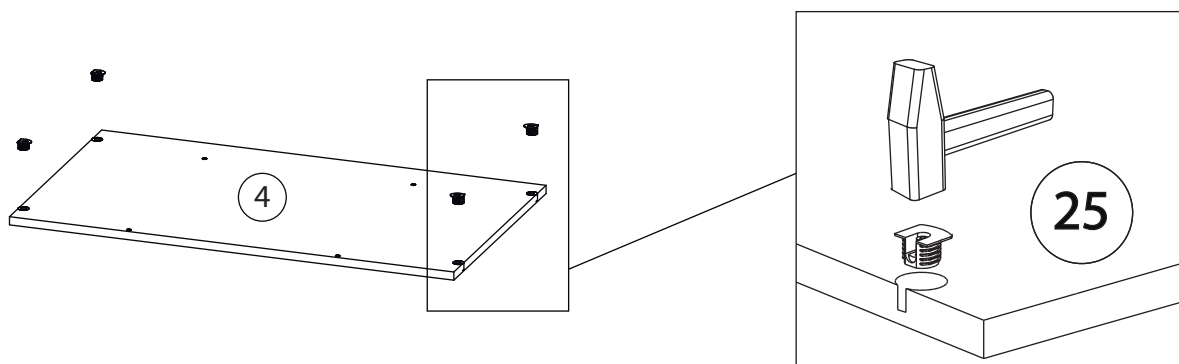

9

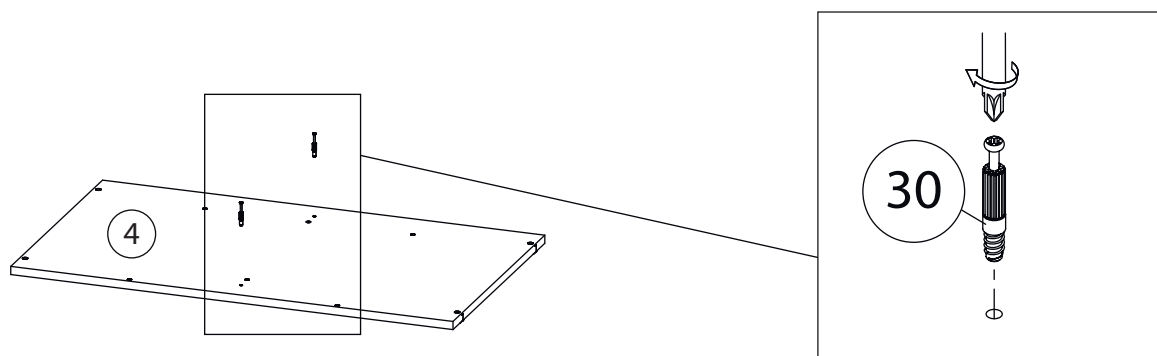

10

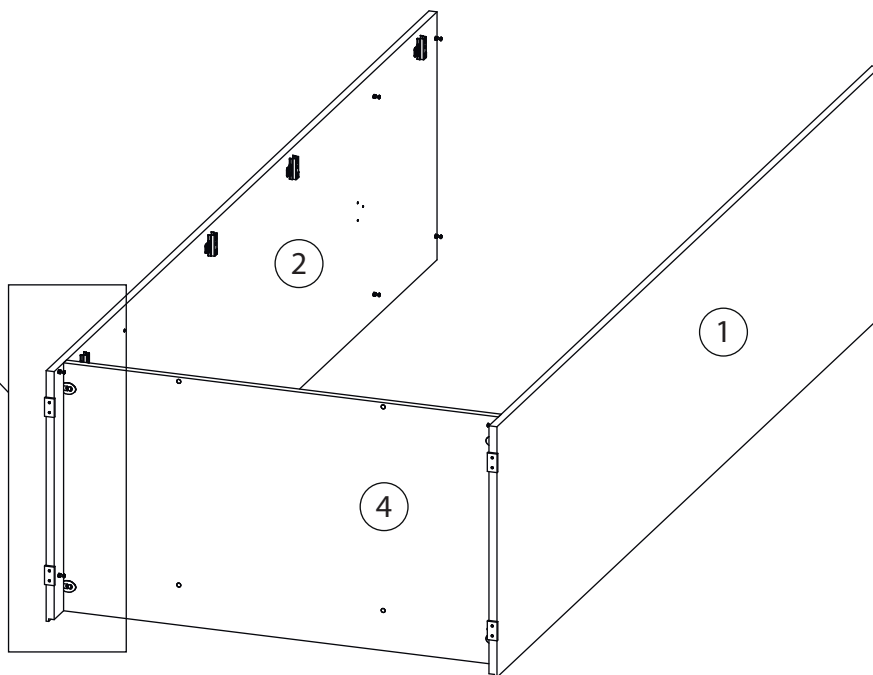
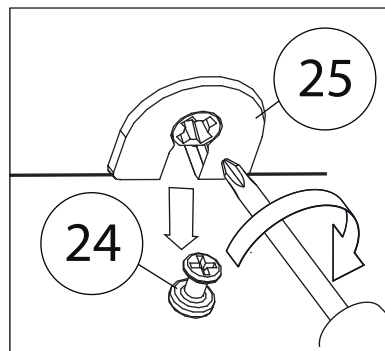

11

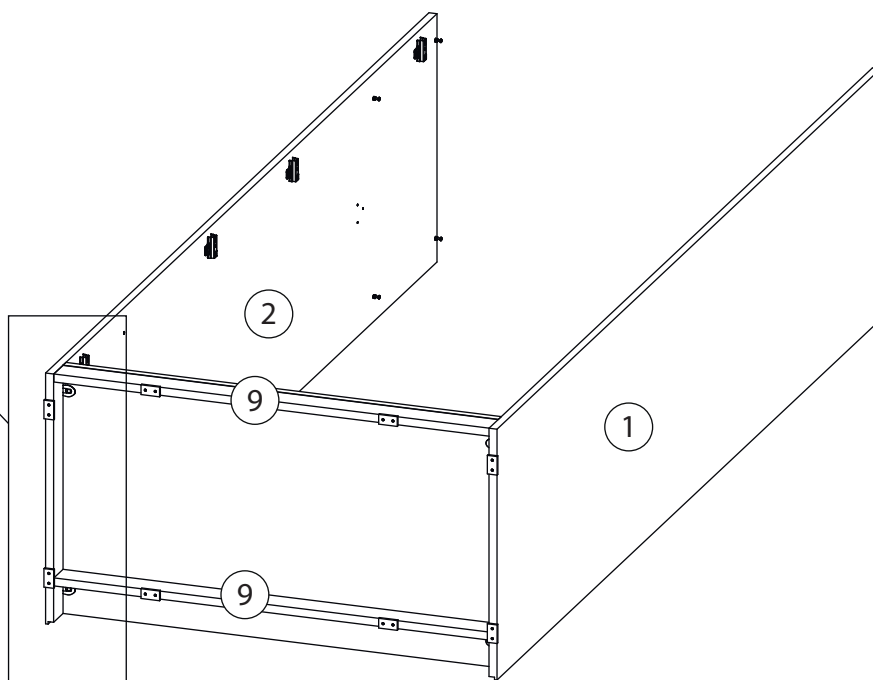
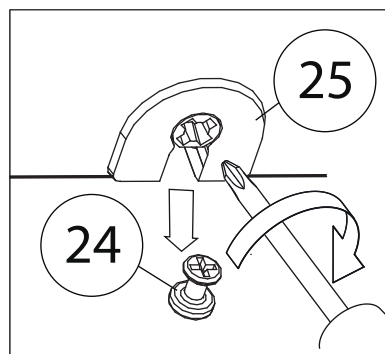

12

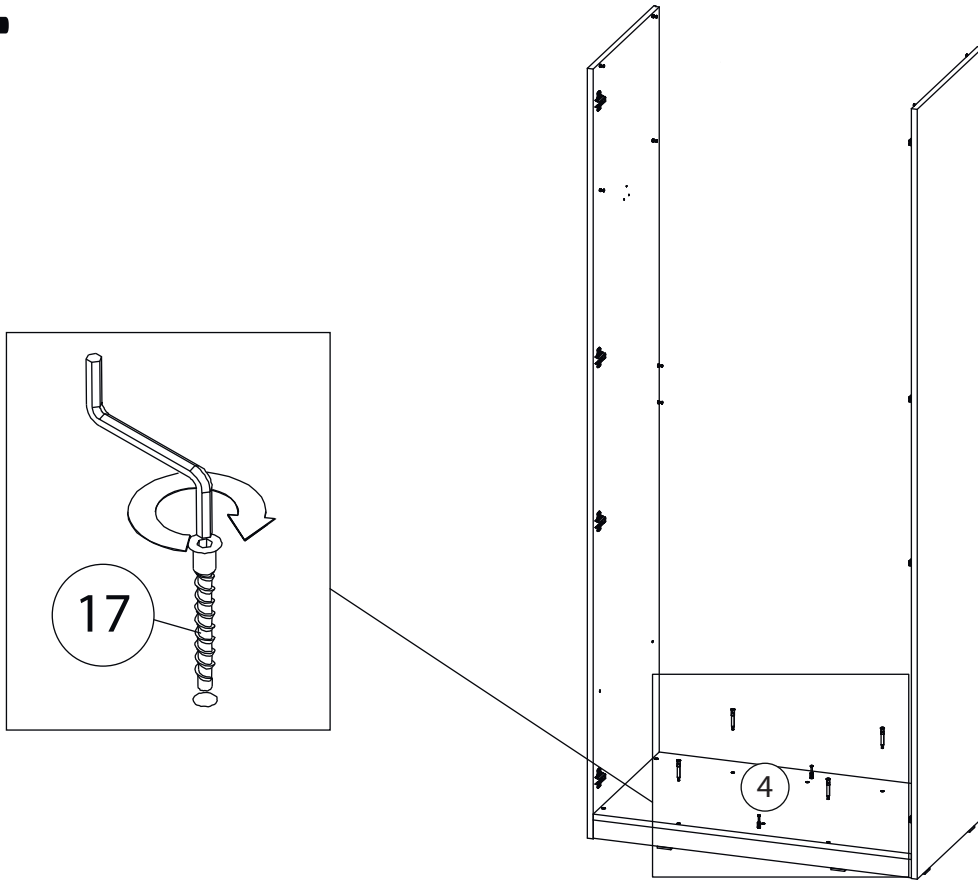

13

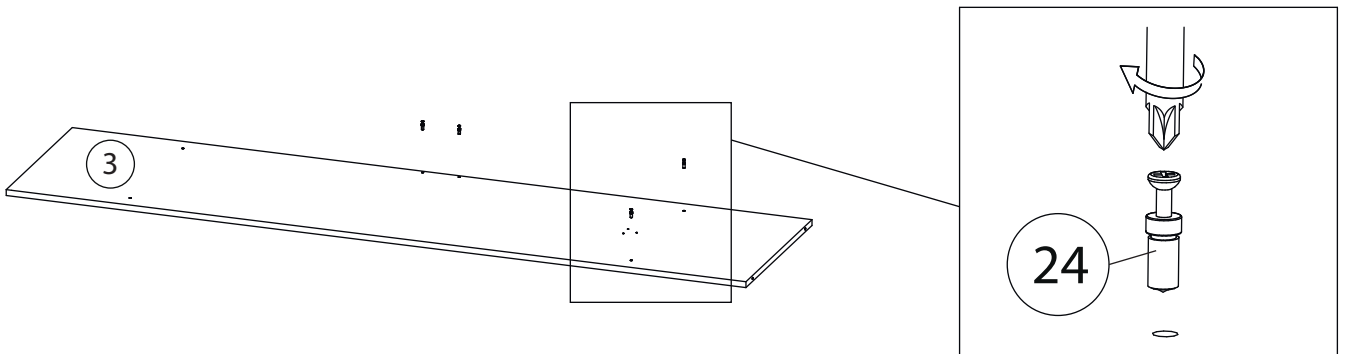

14

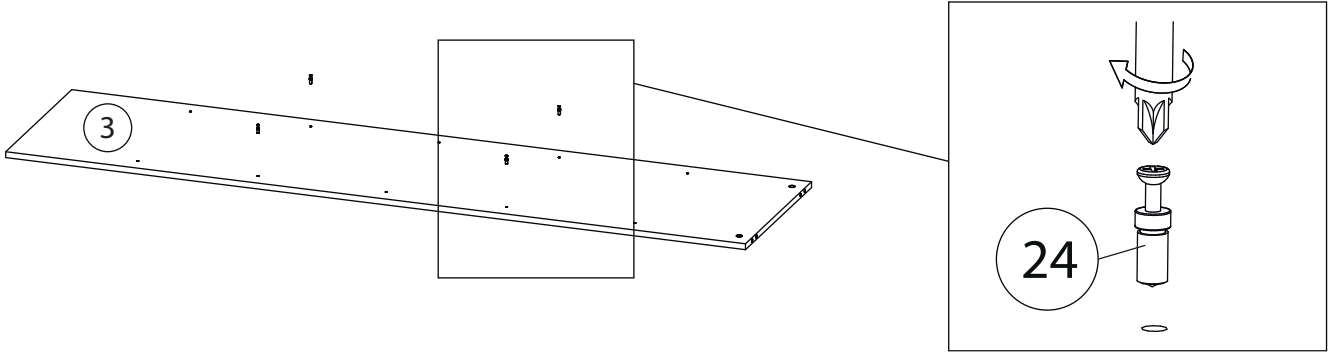

15

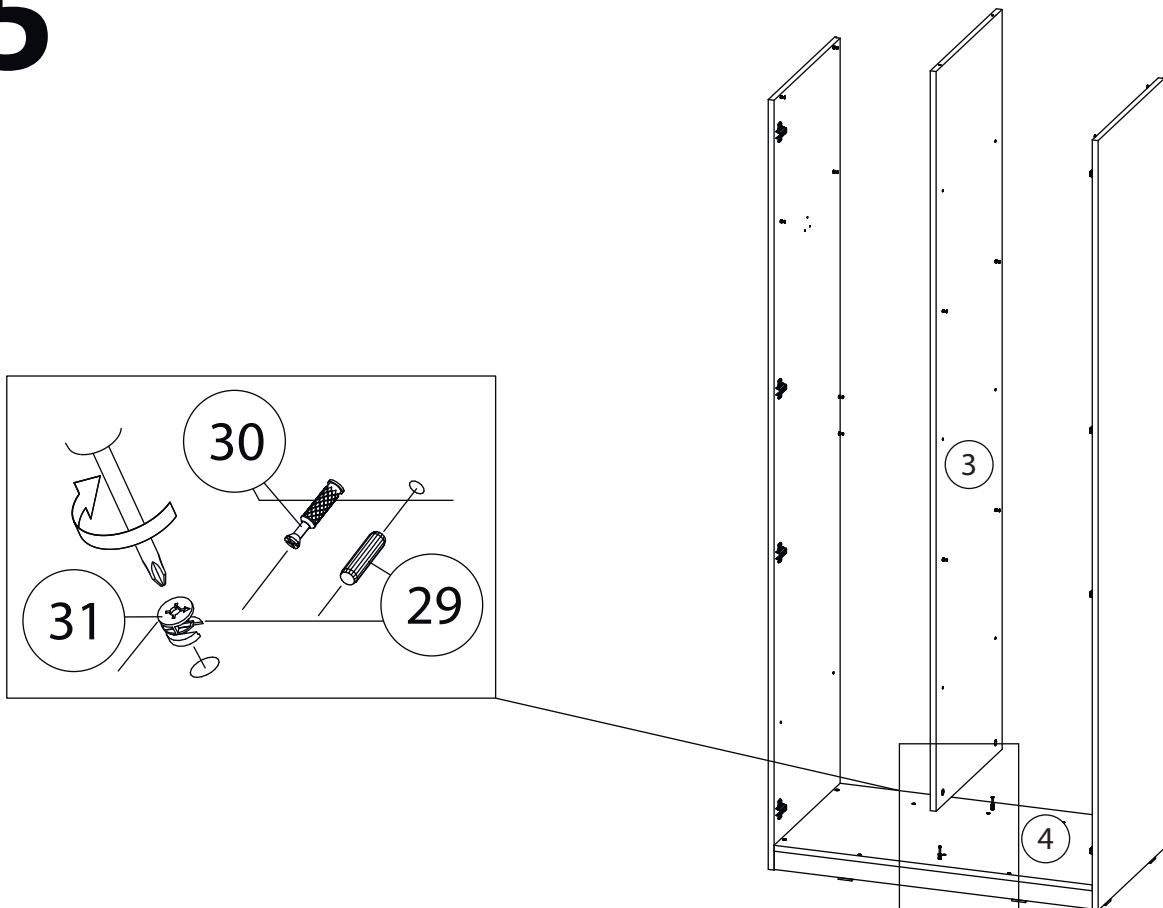

16

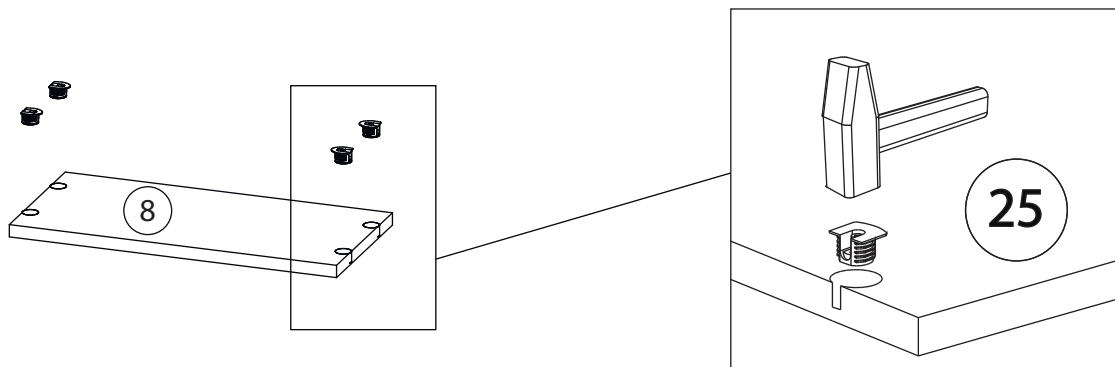

17

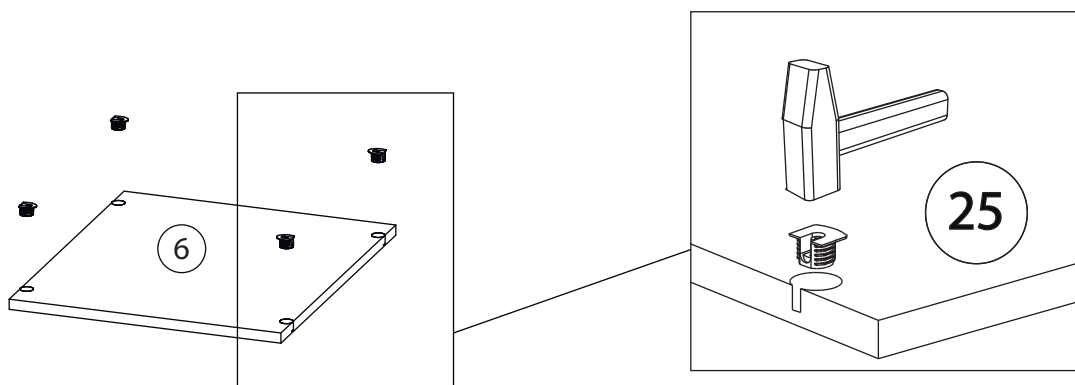

Остальные Горизонтالي (6)
собираются аналогично

18

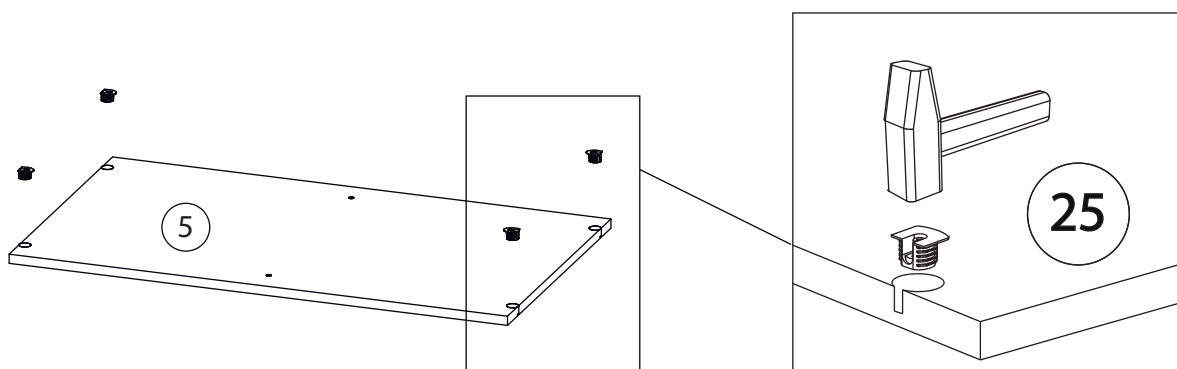

19

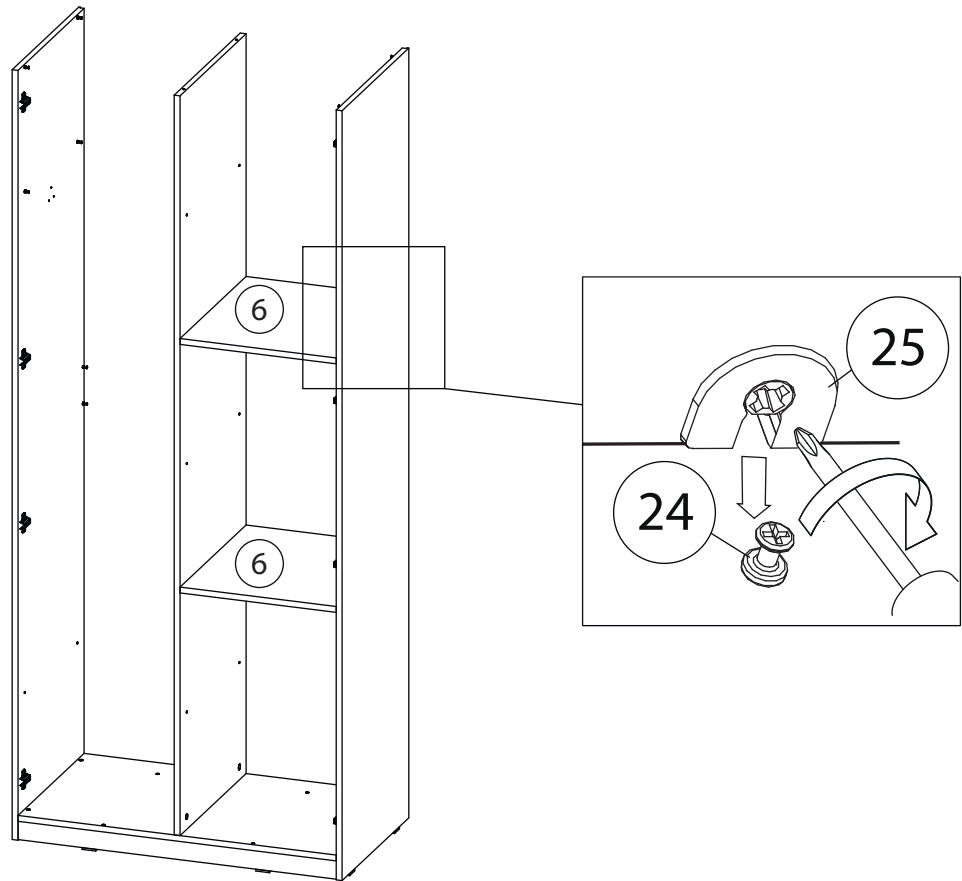

20

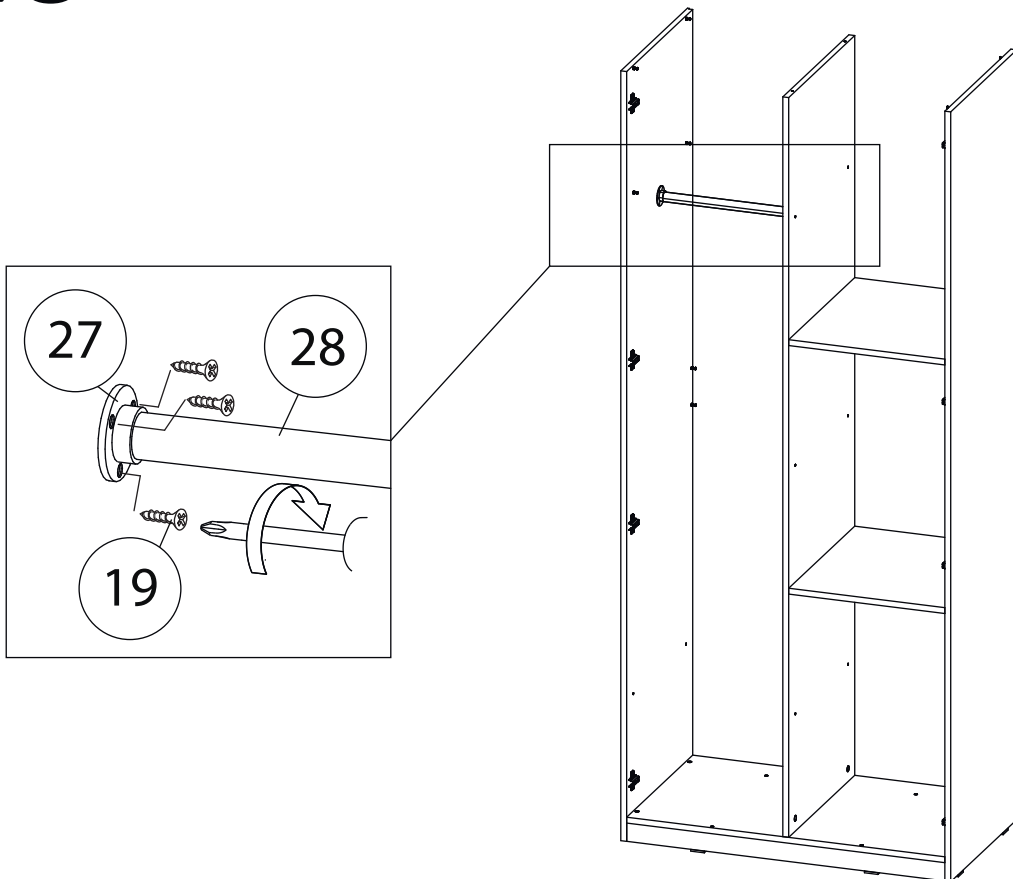

21

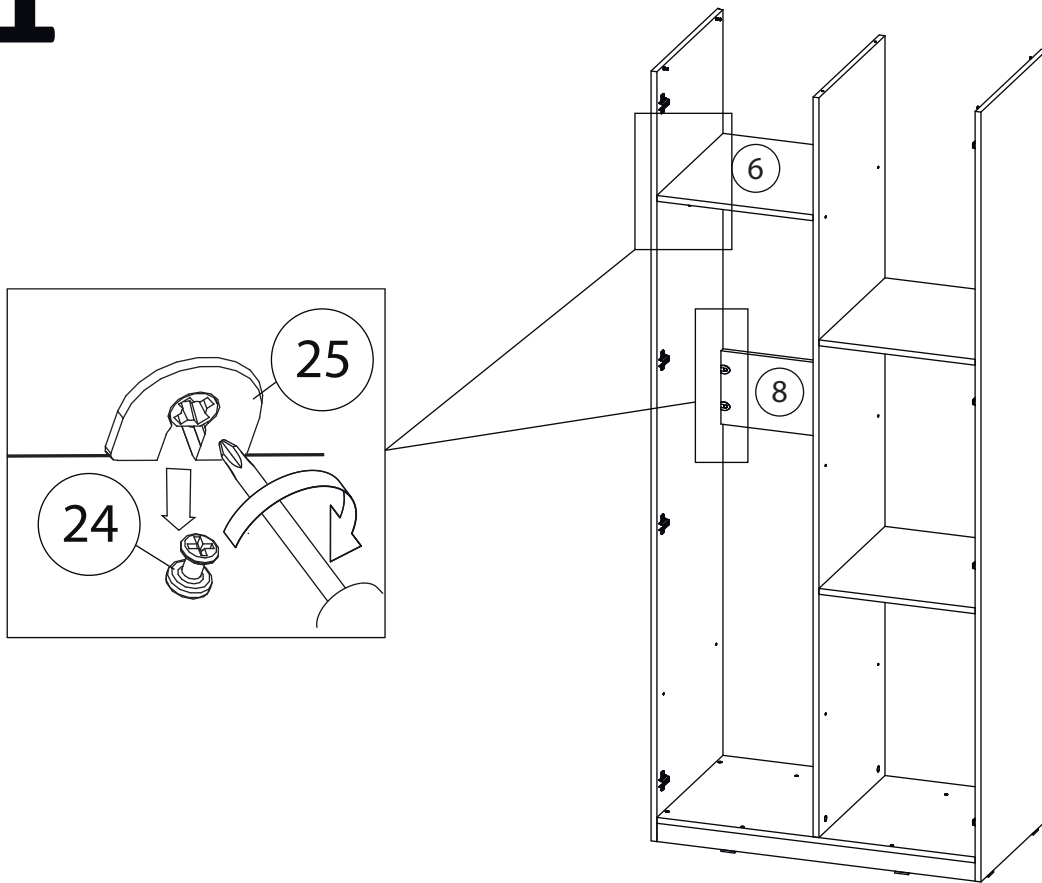

22

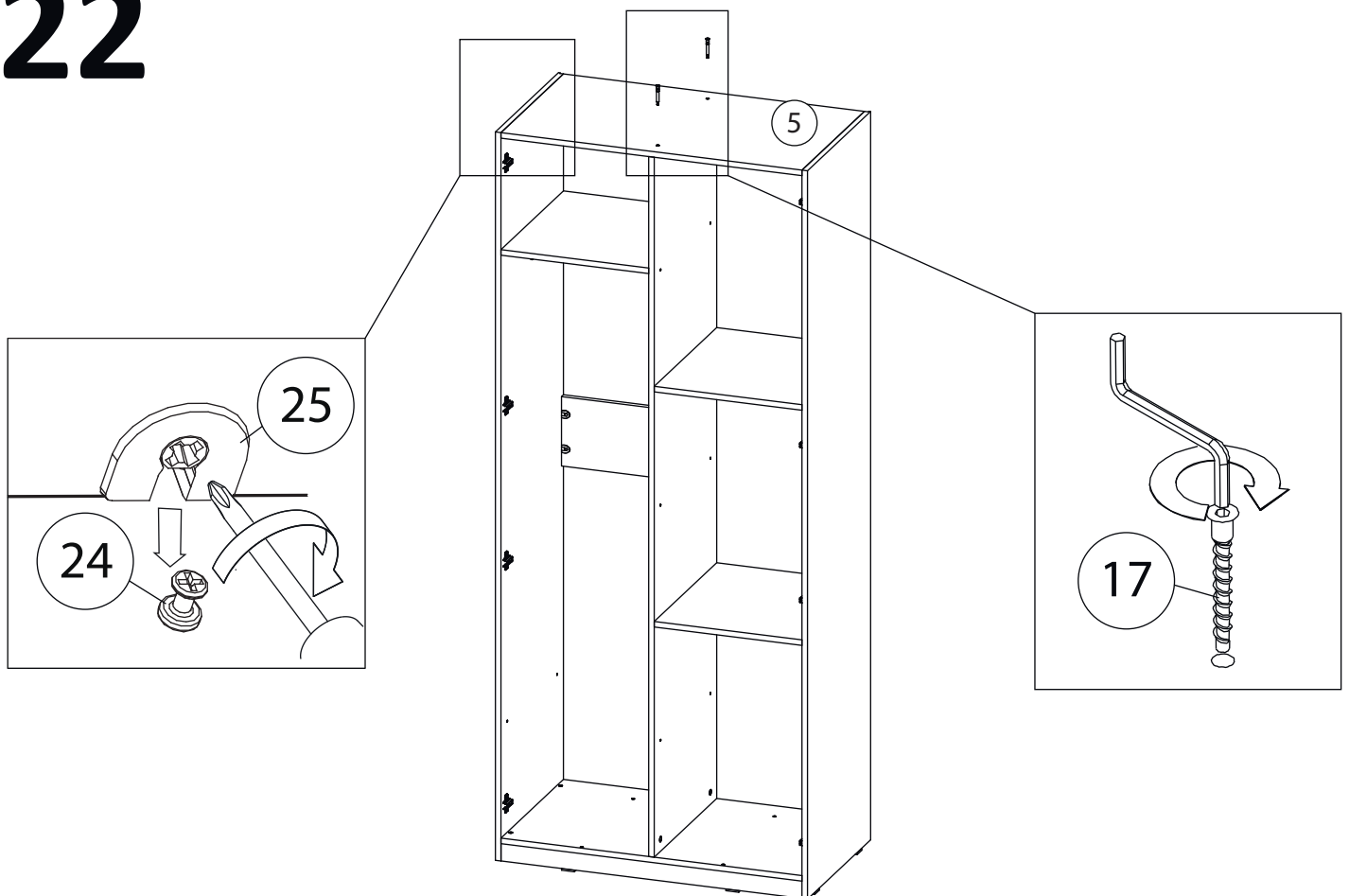

23

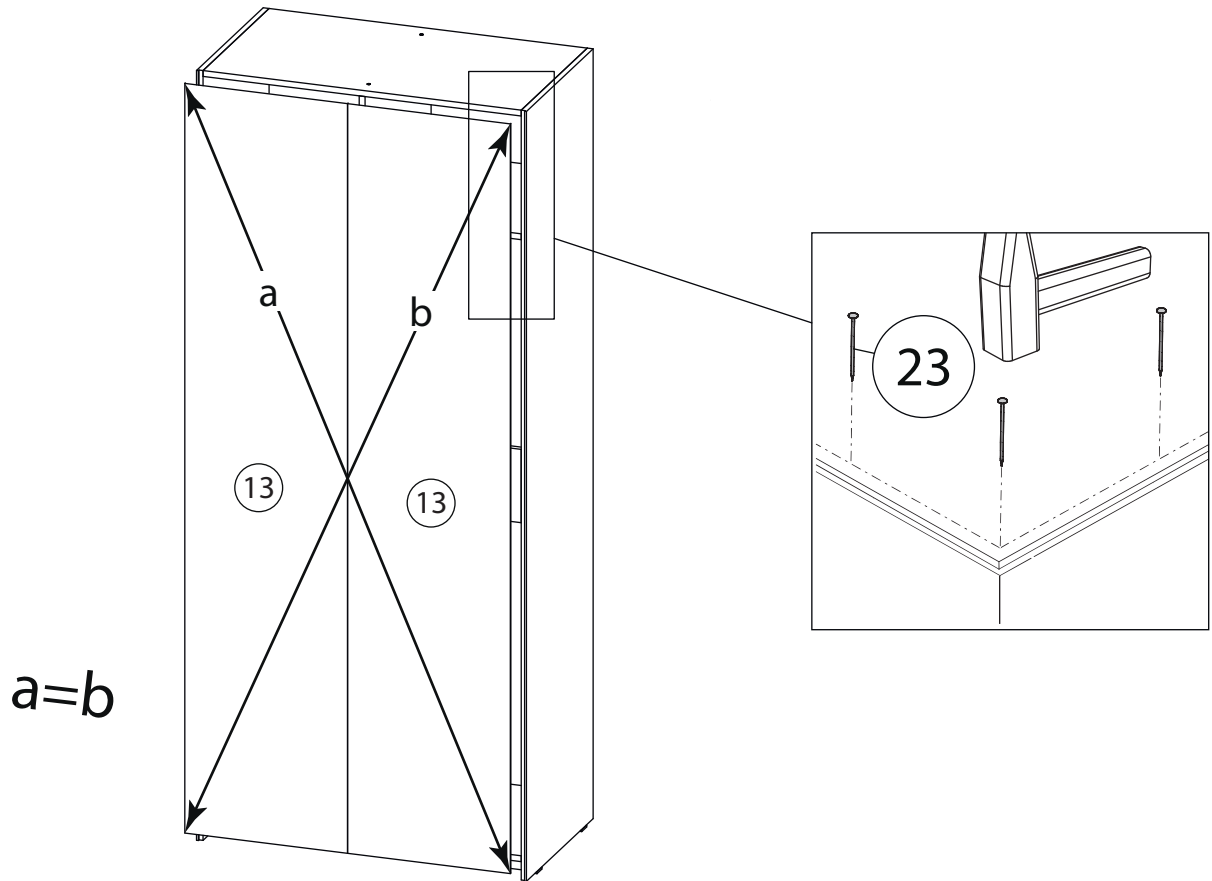

24

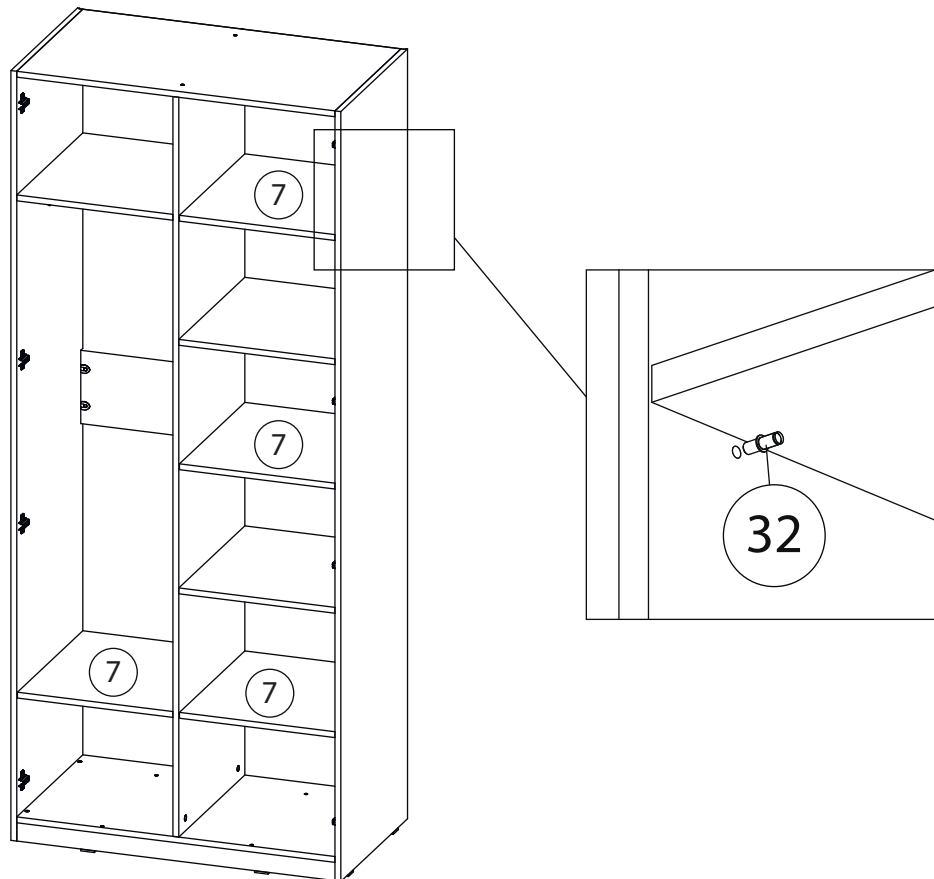

25

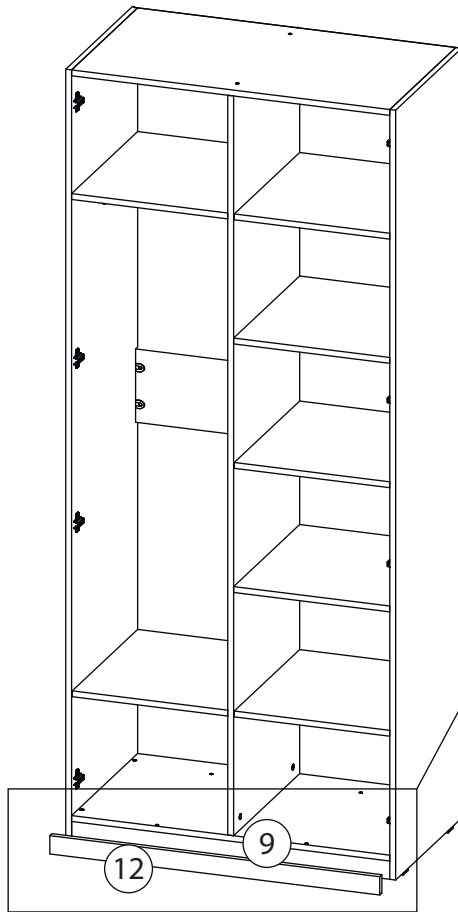

Наклеить липкую ленту (26) на фальш панель (12) и прижать к цоколю (9) согласно рисунка

26

Фасад2 (11) собирается зеркально

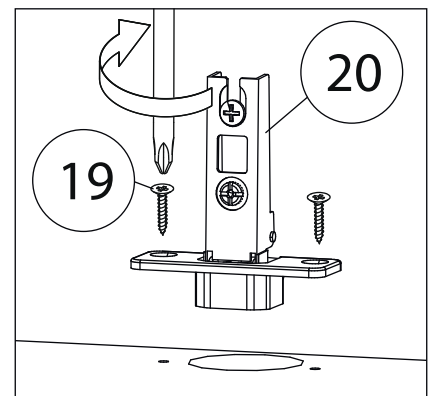
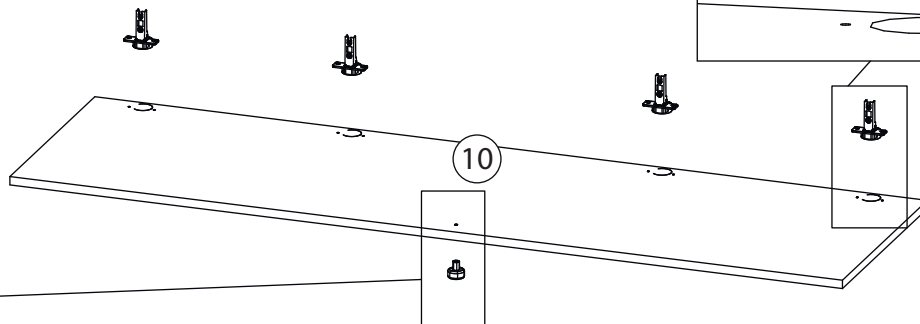
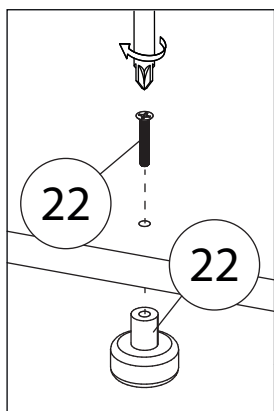

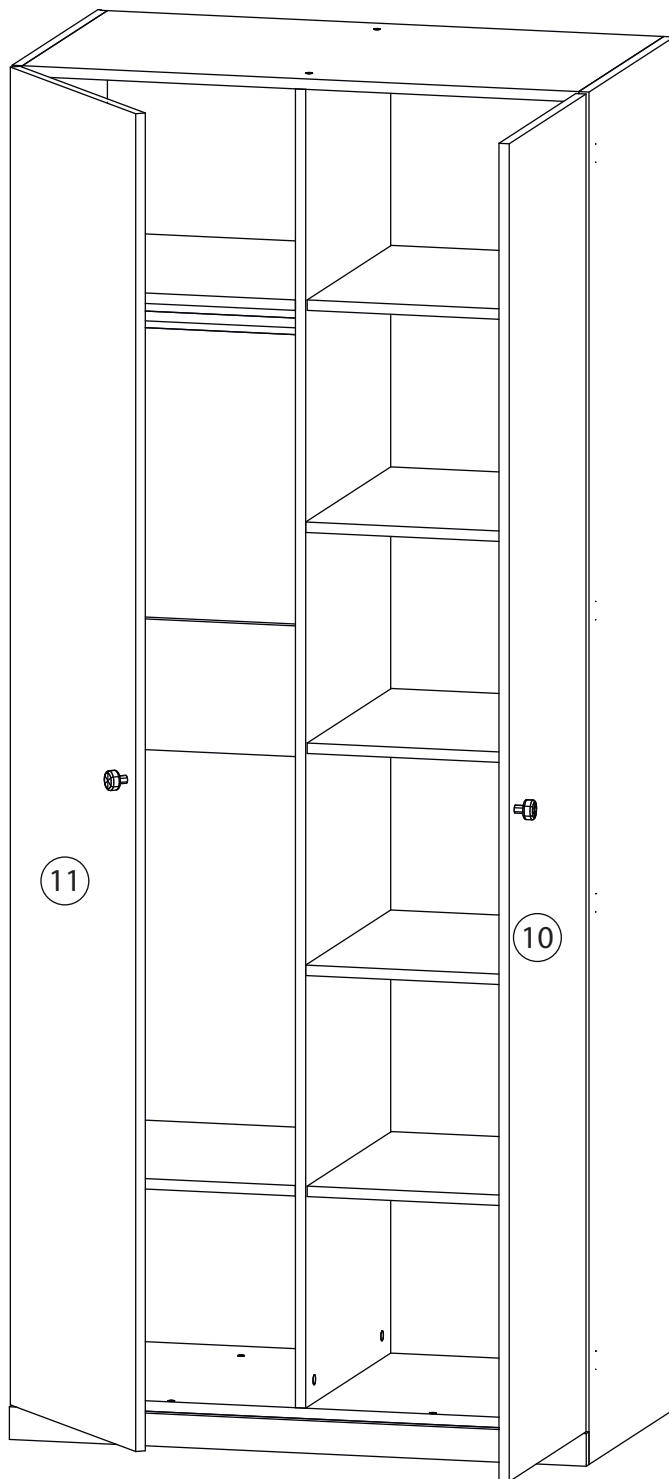
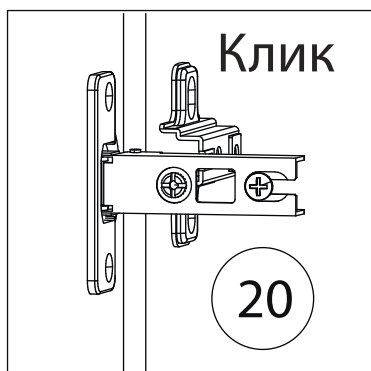

Заклеить технические отверстия заглушками.

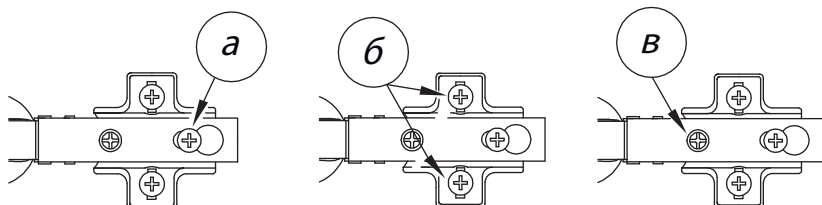

Регулировка петель



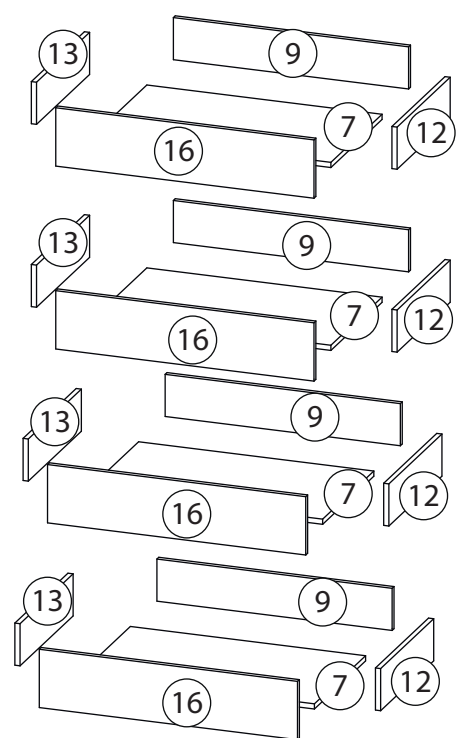
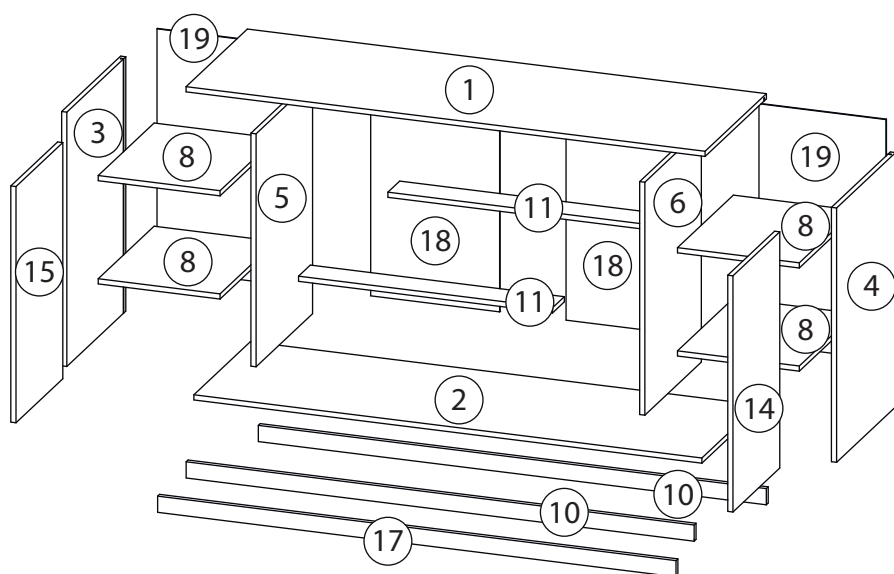

а - регулировка расстояния между дверью и корпусом
 б - регулировка положения двери по-вертикали
 в - регулировка положения двери по-горизонтали

Детали

Поз.	Наименование	Кол-во	Длина	Ширина
1	Крыша	1	1602	520
2	Дно	1	1568	479
3	Бок левый	1	785	500
4	Бок правый	1	785	500
5	Вертикаль 1	1	719	479
6	Вертикаль 2	1	719	479
7	Дно ящика	4	726	434
8	Горизонталь	4	376	474
9	Задн. пан. ящика	4	726	130
10	Цоколь	2	50	1568
11	Ребро жесткости	2	784	100
12	Бок. ящ. правая	4	450	130
13	Бок. ящ. левая	4	450	130
14	Фасад правый	1	729	397
15	Фасад левый	1	729	397
16	Фасад ящика	4	180	
17	Фальш панель	1	50	1600
18	Задняя стенка 2	2	742	398
19	Задняя стенка 1	2	742	392

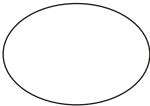
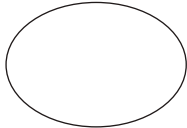
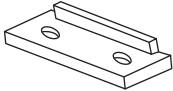
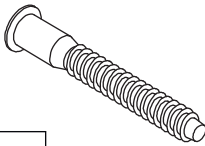
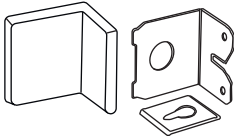

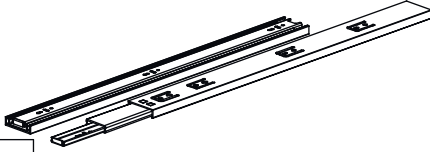
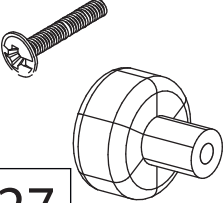
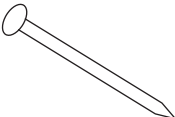
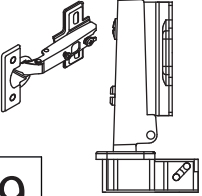
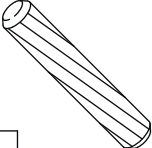
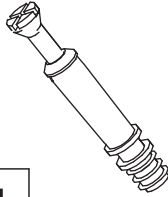
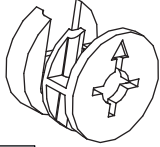
Фурнитура

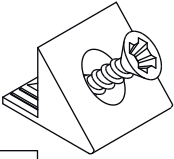
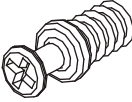
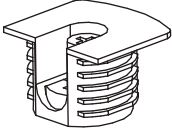
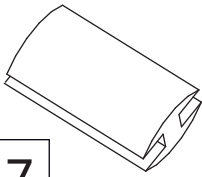
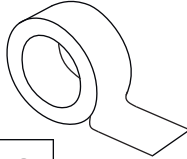
				
20	21	22	23	24
<u>Заглушка</u> Ø13	<u>Заглушка</u> Ø17-20	<u>Подпятник</u>	<u>Евровинт 7x50</u>	<u>Крепежный уголок</u>
				
25	26	27	28	
<u>Саморез 3,5x16</u>	<u>Шариковые направляющие</u>	<u>Ручка</u> <u>кнопка</u>	<u>Гвоздь 1,6x25</u>	
				
29	30	31	32	33
<u>Петля накладная</u>	<u>Шкант бук</u>	<u>Шток эксцентрика</u>	<u>Эксцентрик</u>	<u>Евровинт 6,3x13</u>
				
34	35	36	37	38
<u>Фиксатор задней</u> <u>стенки</u>	<u>Винт для стяжки</u> <u>VB35</u>	<u>Стяжка VB35</u>	<u>Профиль для ДВП</u>	<u>2-х сторонний</u> <u>скотч</u>

1

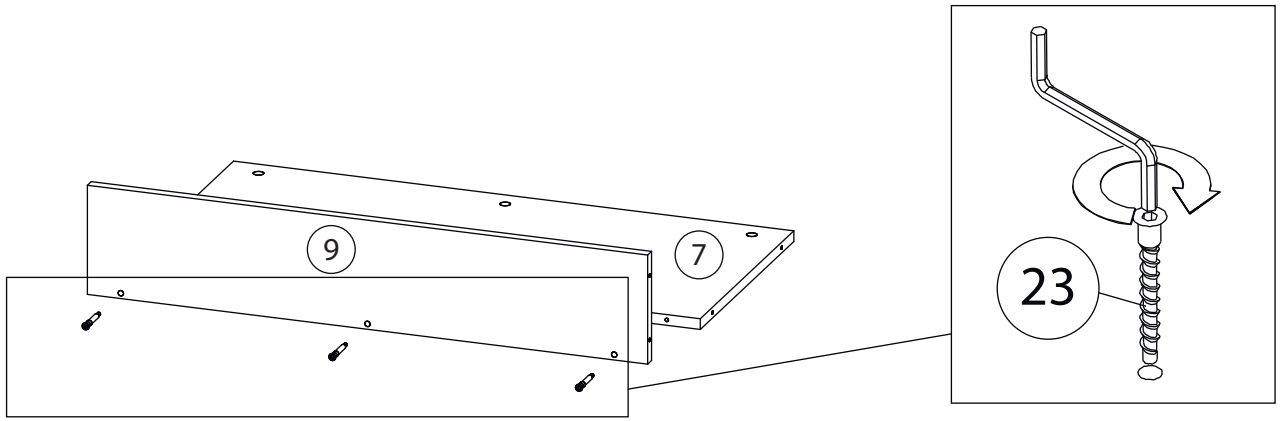

2

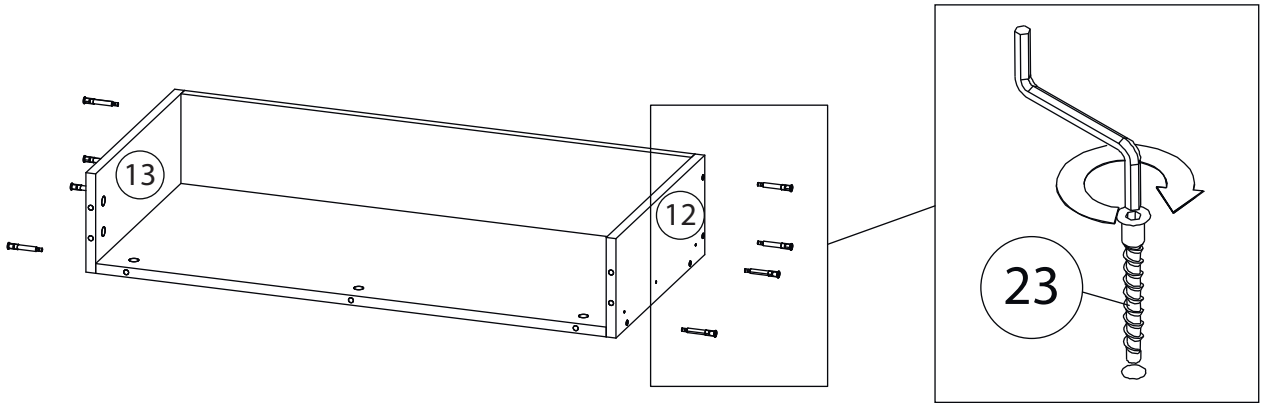

3

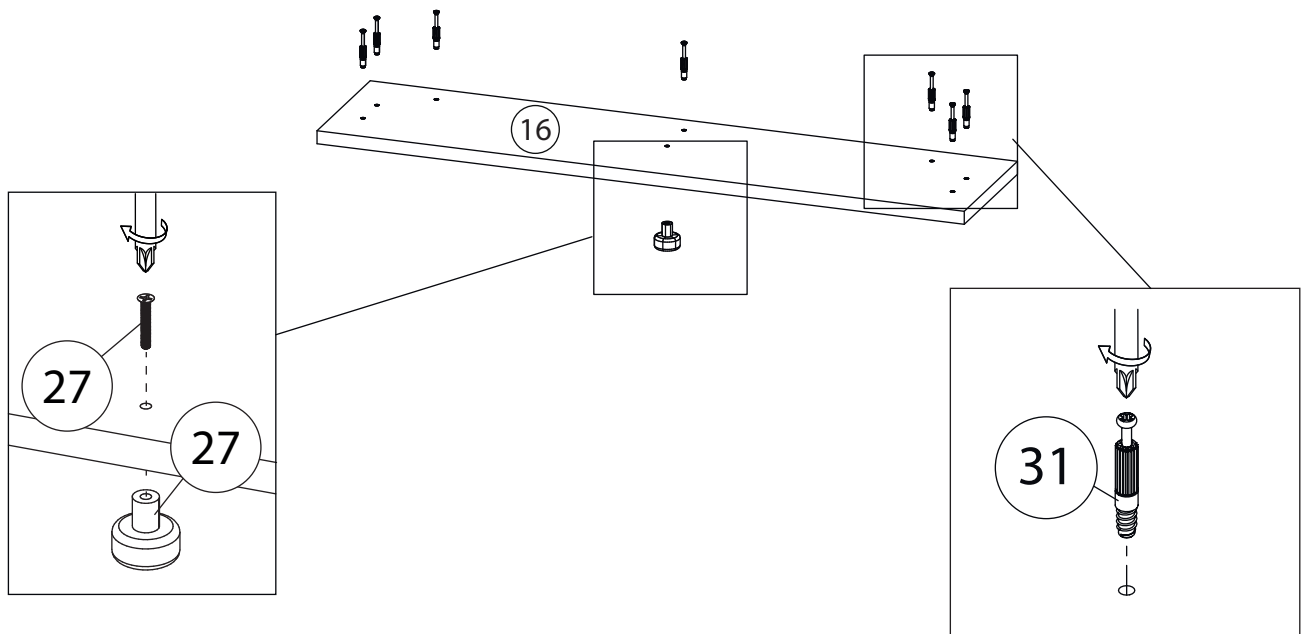

4

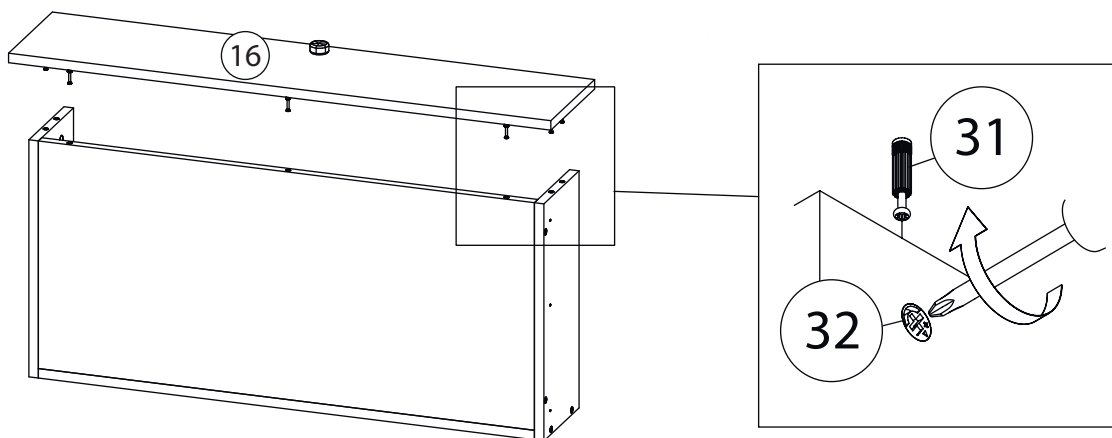

5

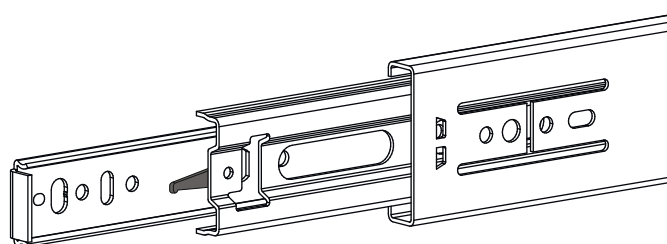

Внимание! Во избежание заклинивания механизма не устанавливайте заглушки винтов и эксцентриков над направляющими!

Схема установки шариковых направляющих.

Для установки шариковых направляющих в изделие необходимо разъединить их на две части. Широкая часть устанавливается на боковую стенку каркаса, а узкая на боковую стенку выдвижного ящика. Разъединение производится путем нажатия на пластиковый рычажок при выдвижении узкой части направляющей (смотри рисунок). Если направляющие крепятся на одной боковине с двух сторон, то саморезы необходимо крепить в разные отверстия направляющей. Для регулировки выкатных ящиков по высоте необходимо крепить узкую часть направляющей через ее овальные отверстия.

6

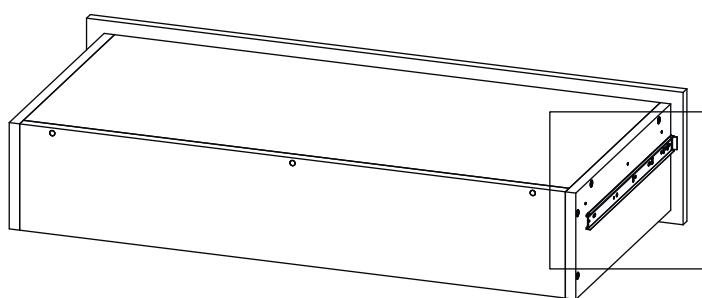

Шариковые направляющие

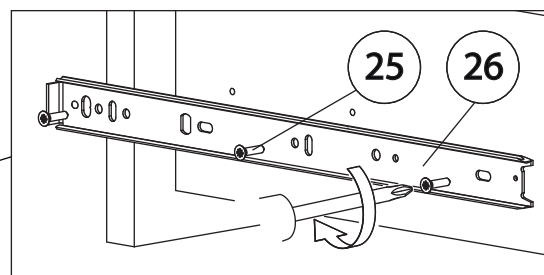

7

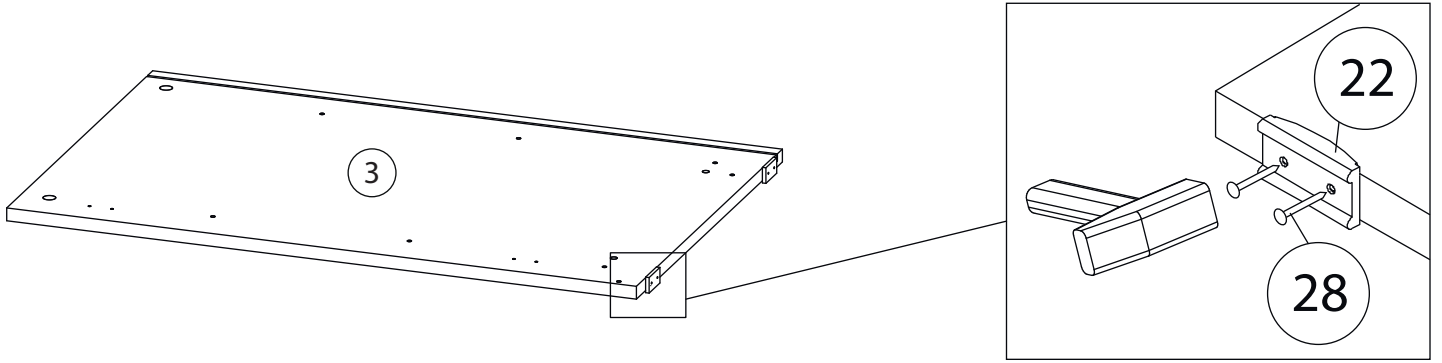

8

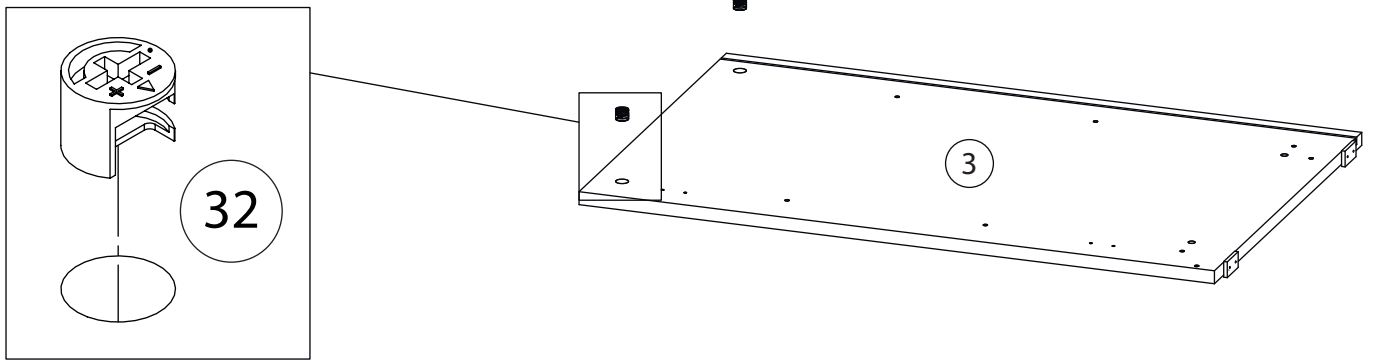

9

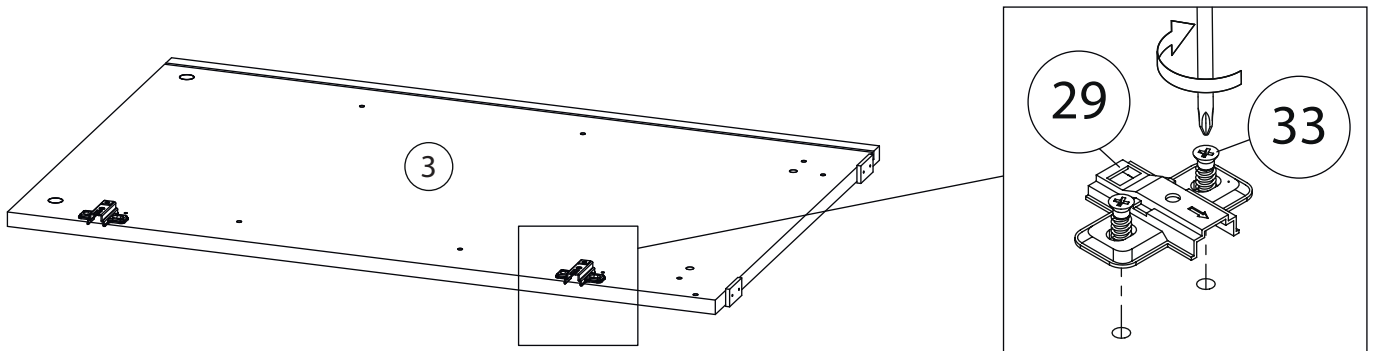

10

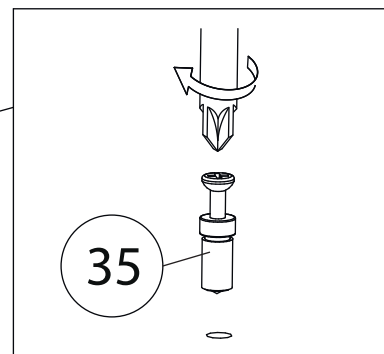
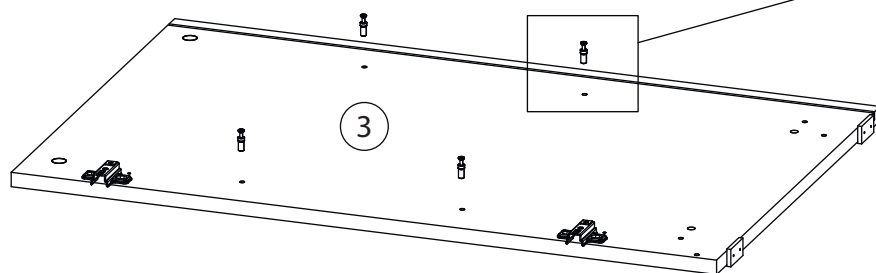

11

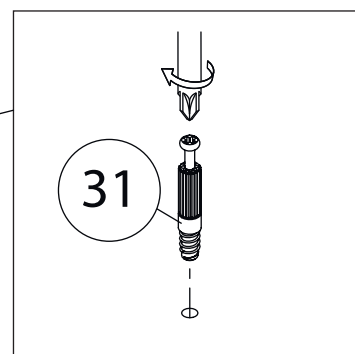
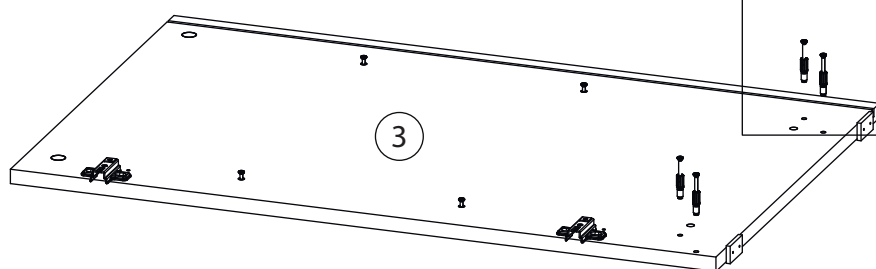

Бок правый (4)
собирается зеркально

12

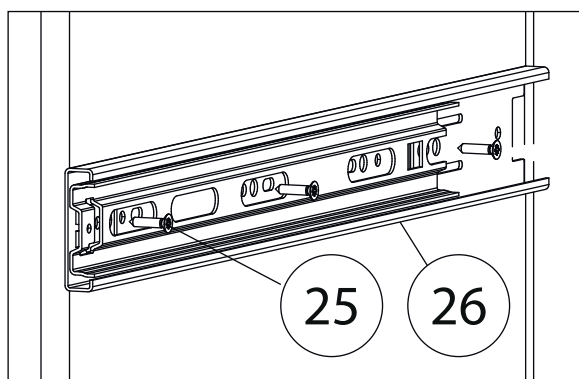
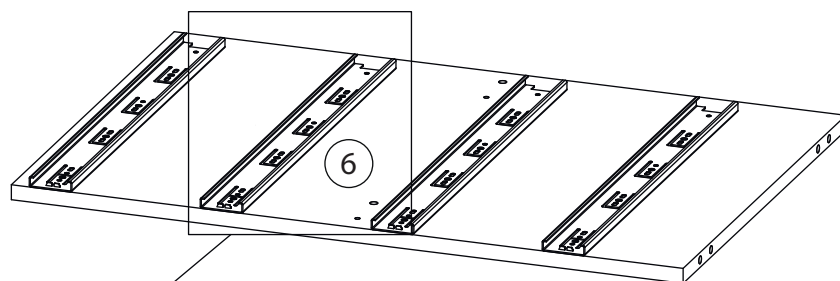

13

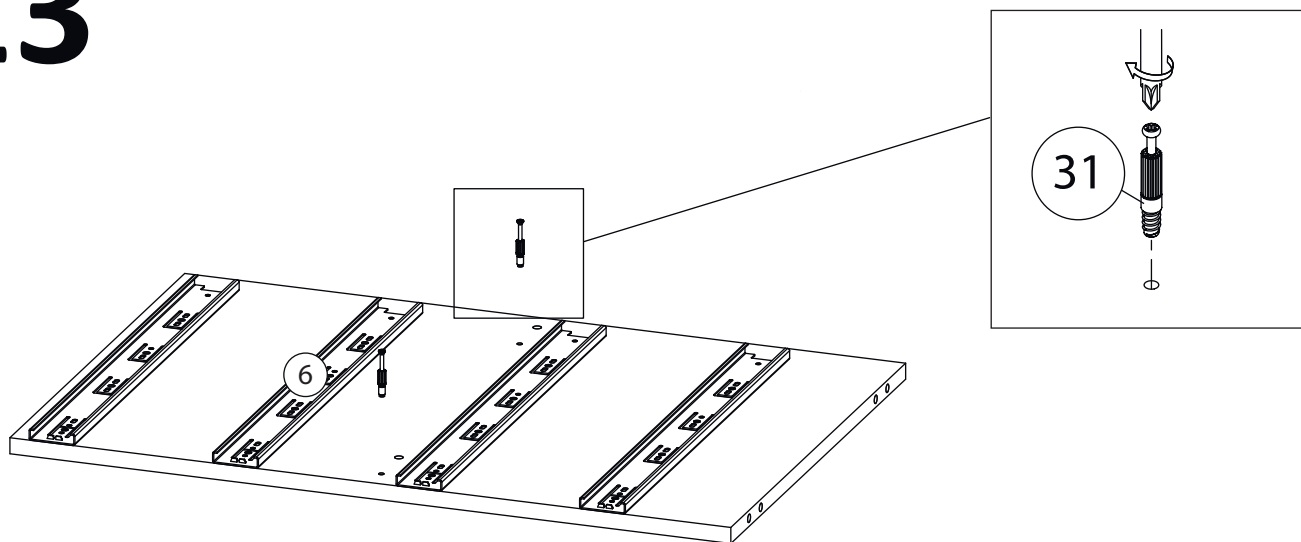

14

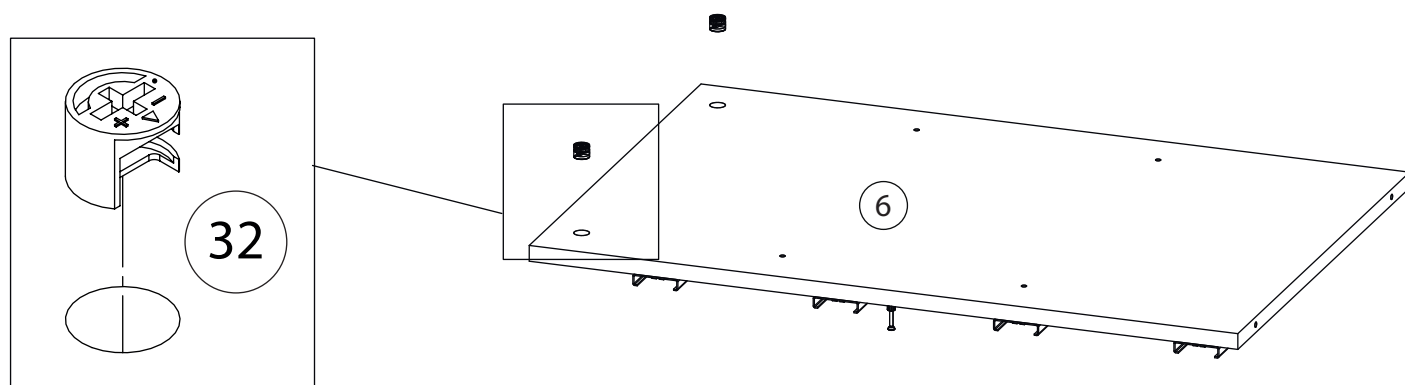

15

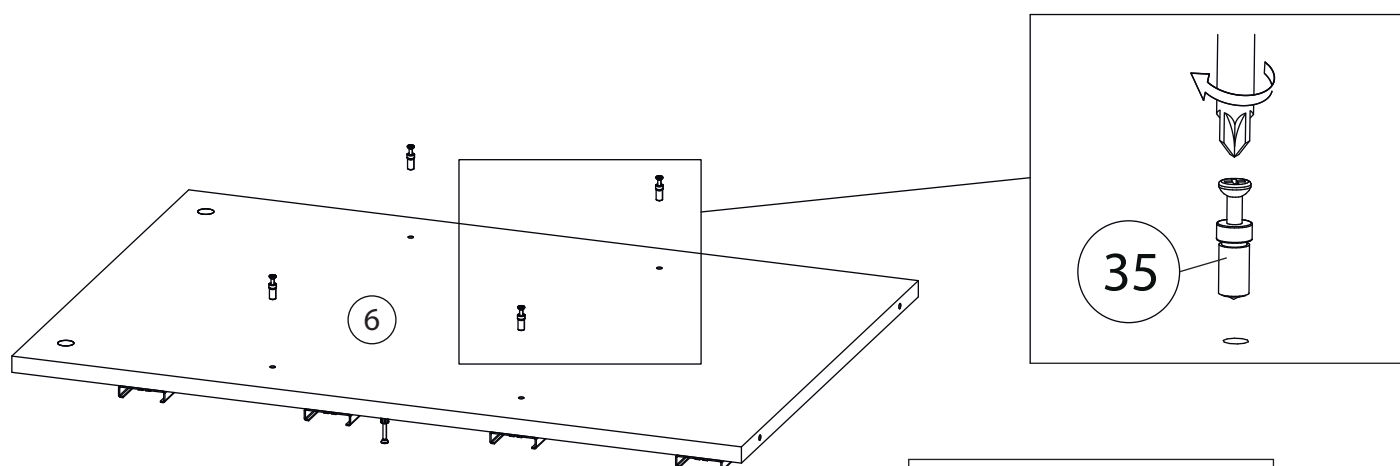

Вертикаль 1 (5)
собирается зеркально

16

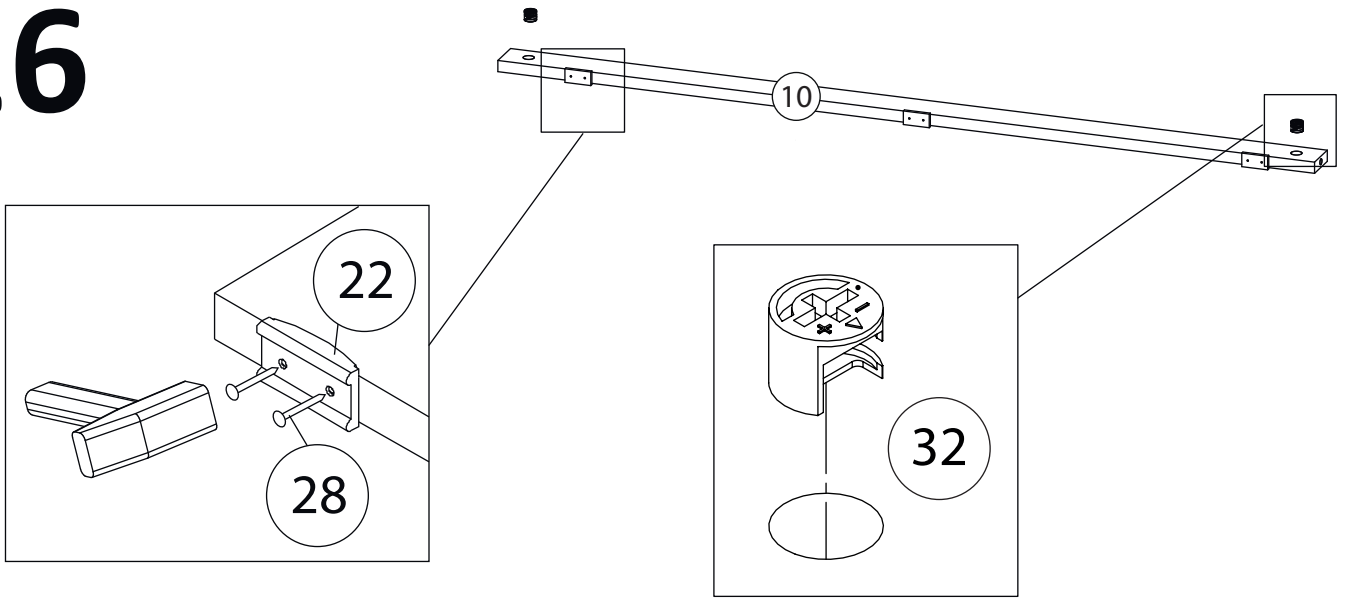

17

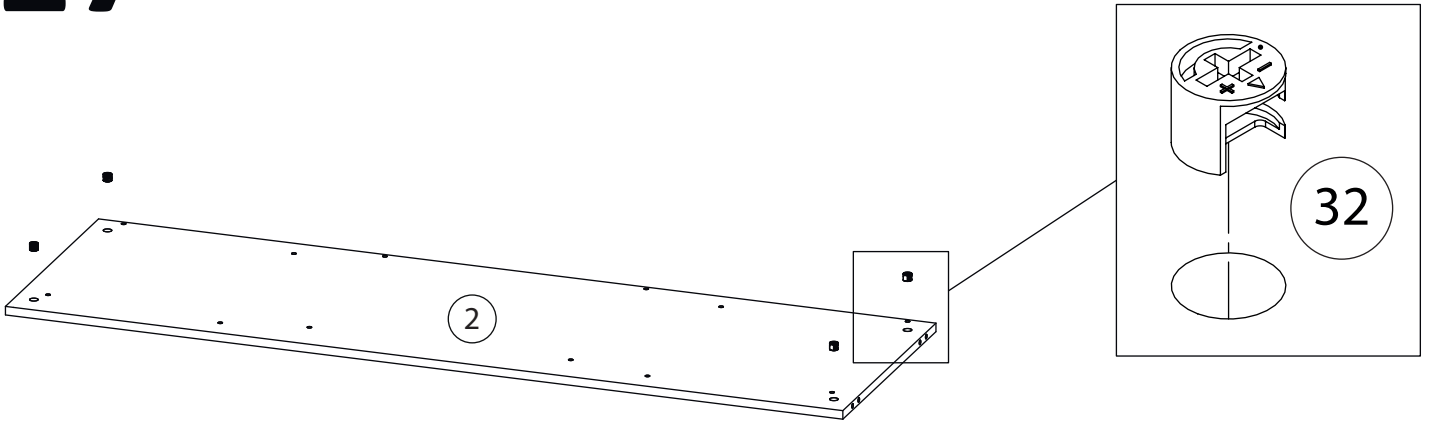

18

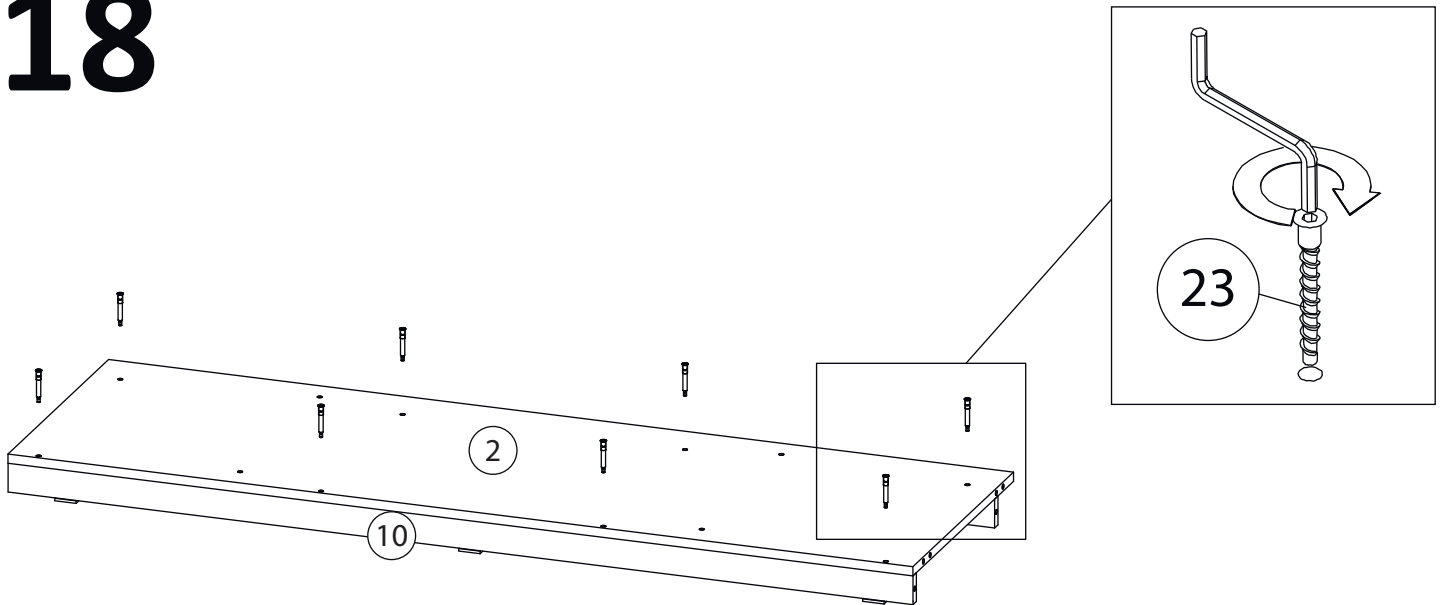

19

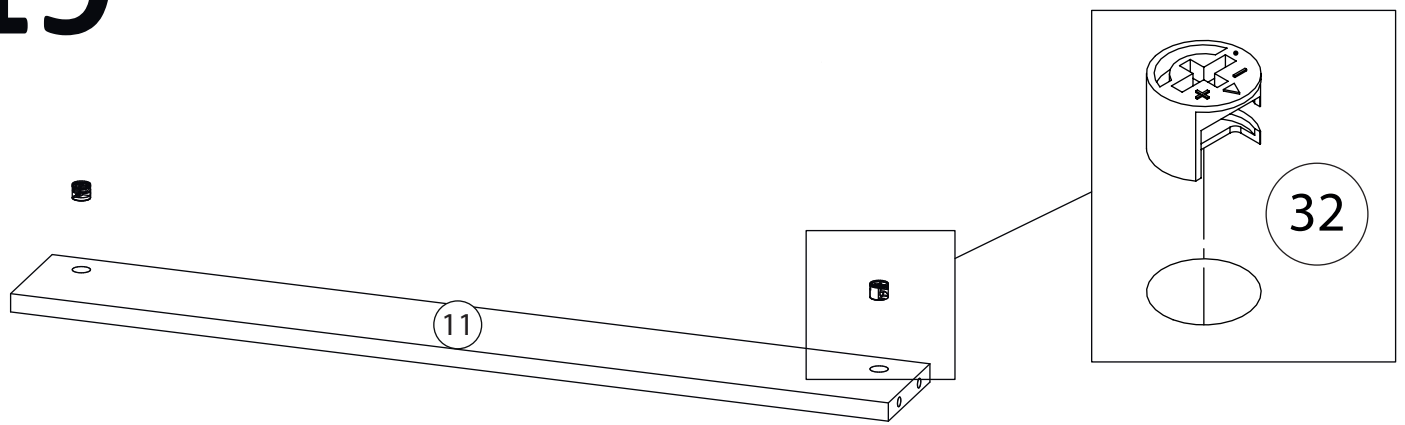

20

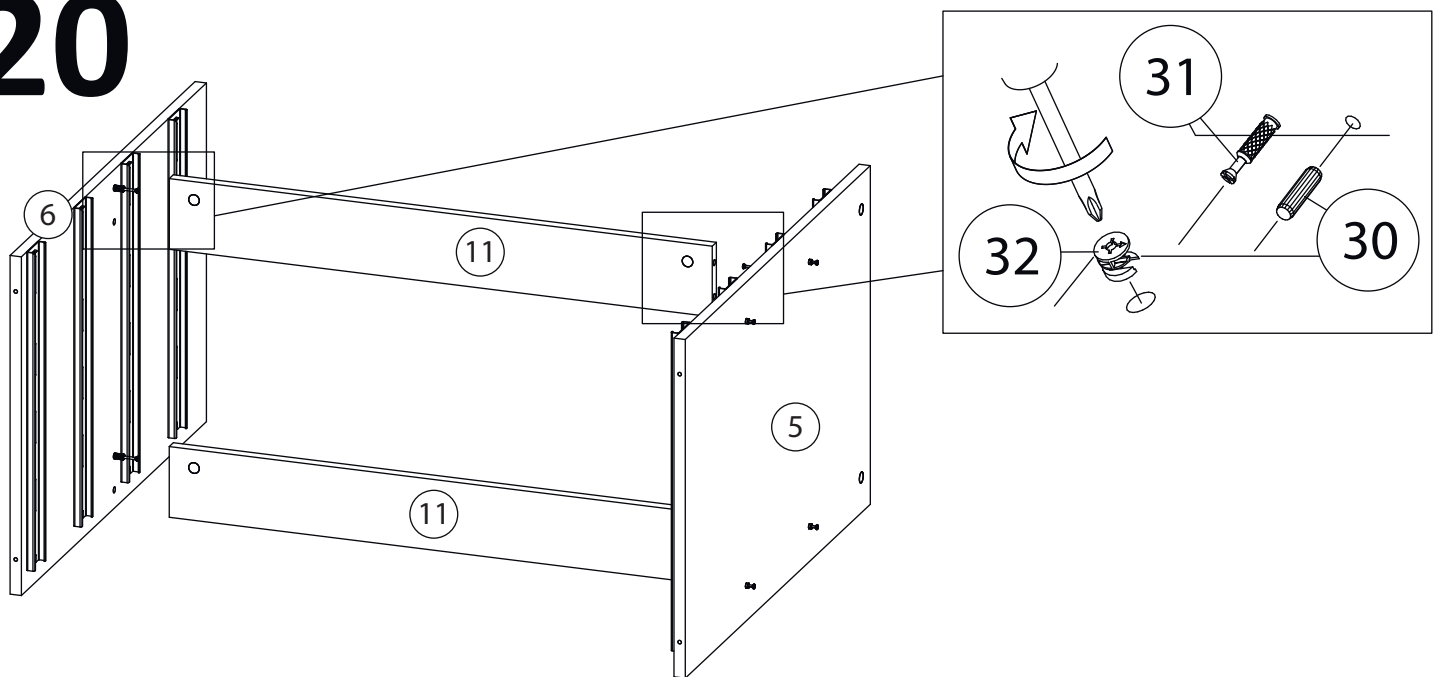

21

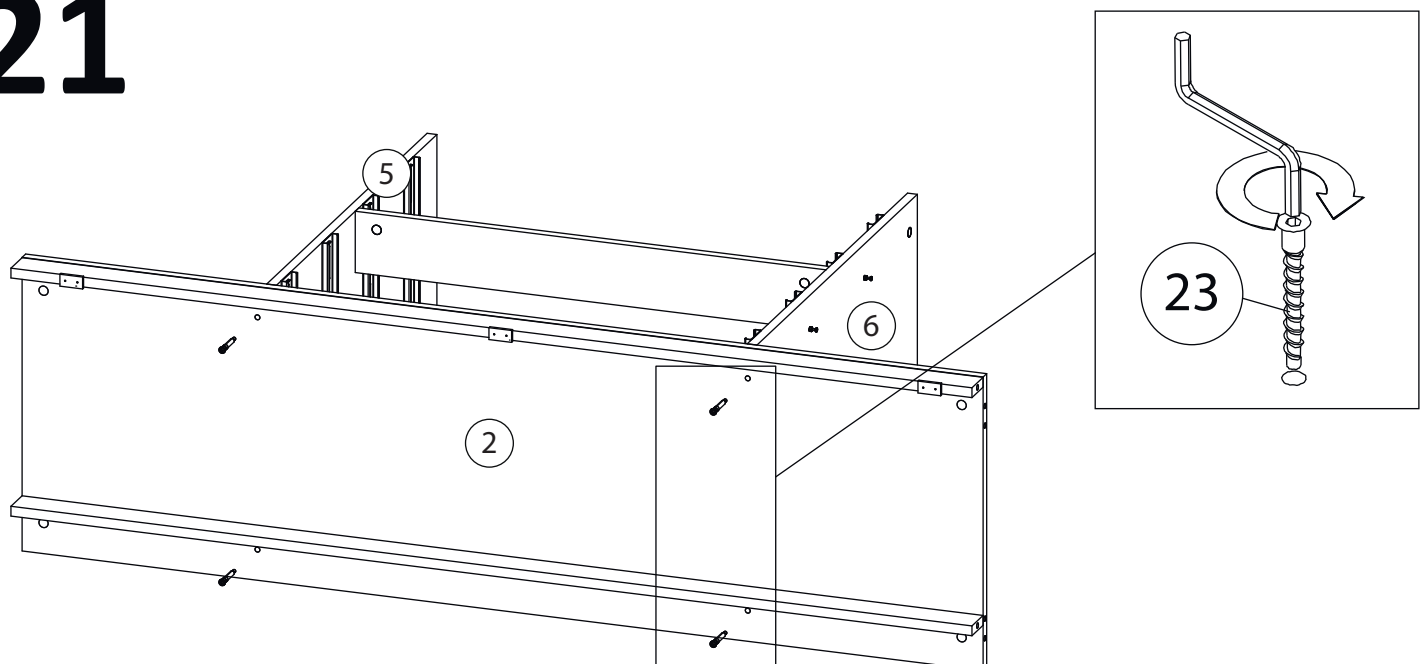

22

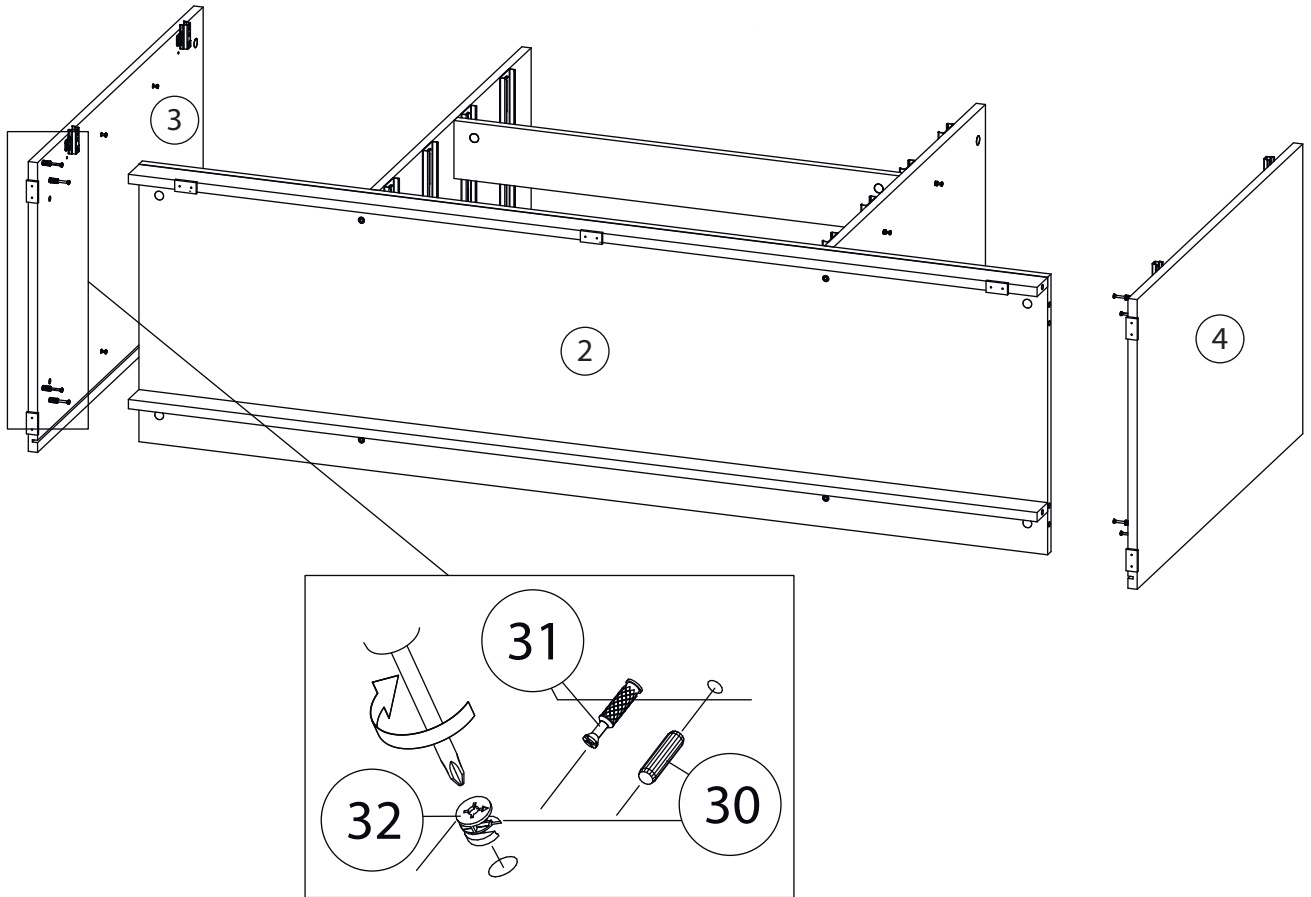

23

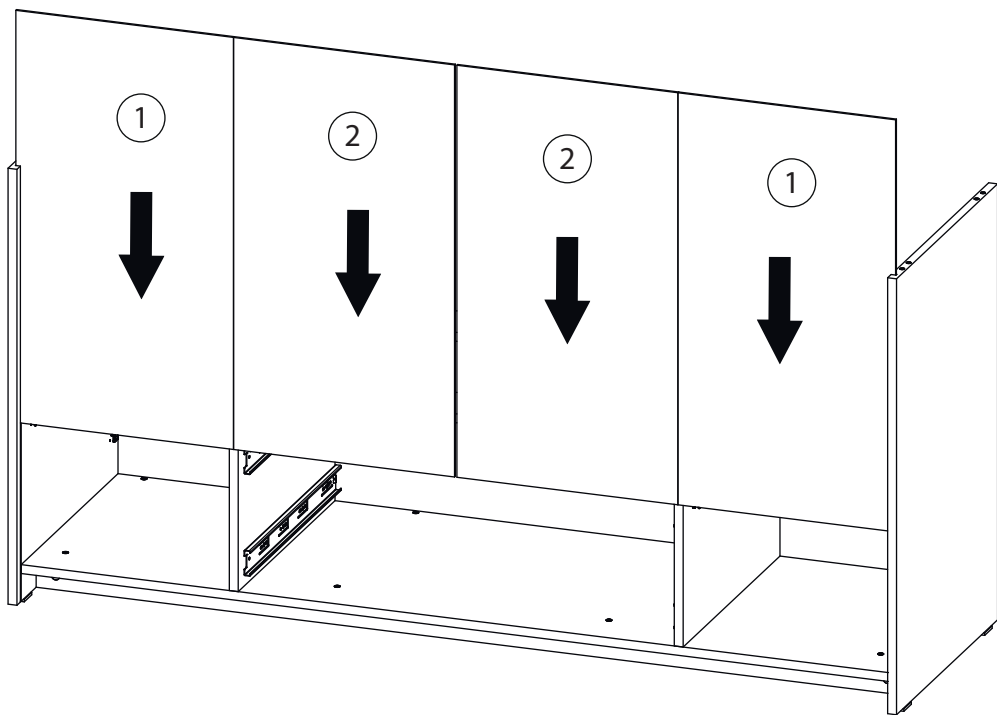

24

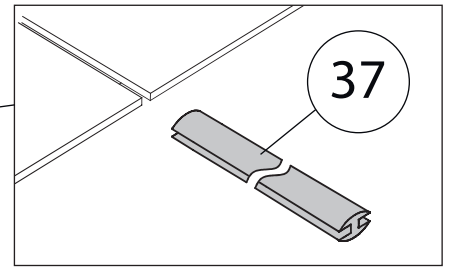
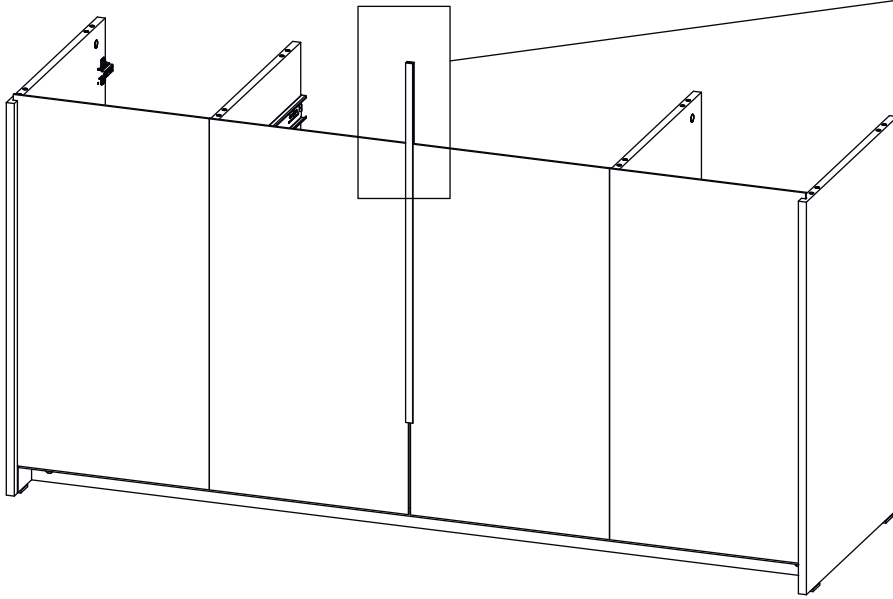

25

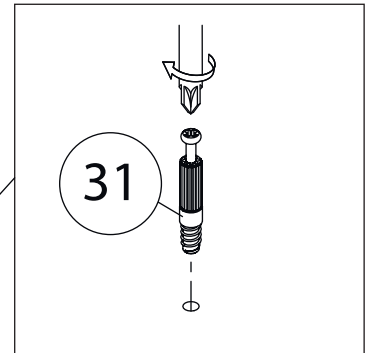
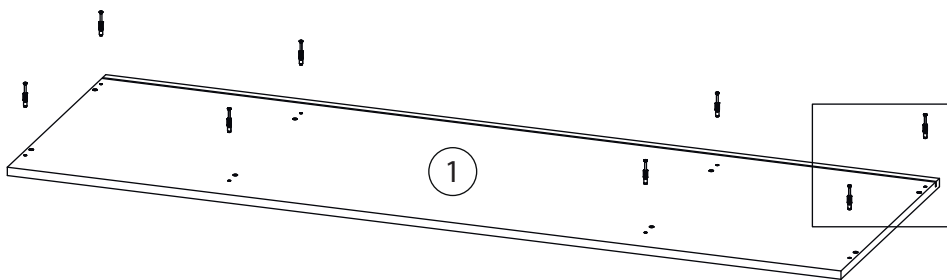

26

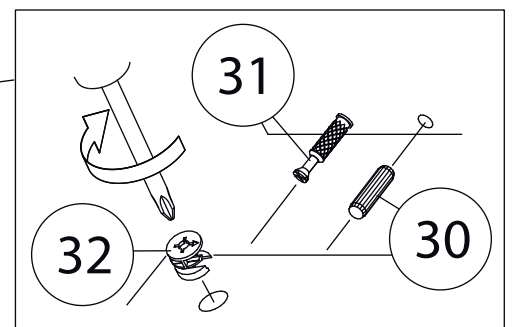
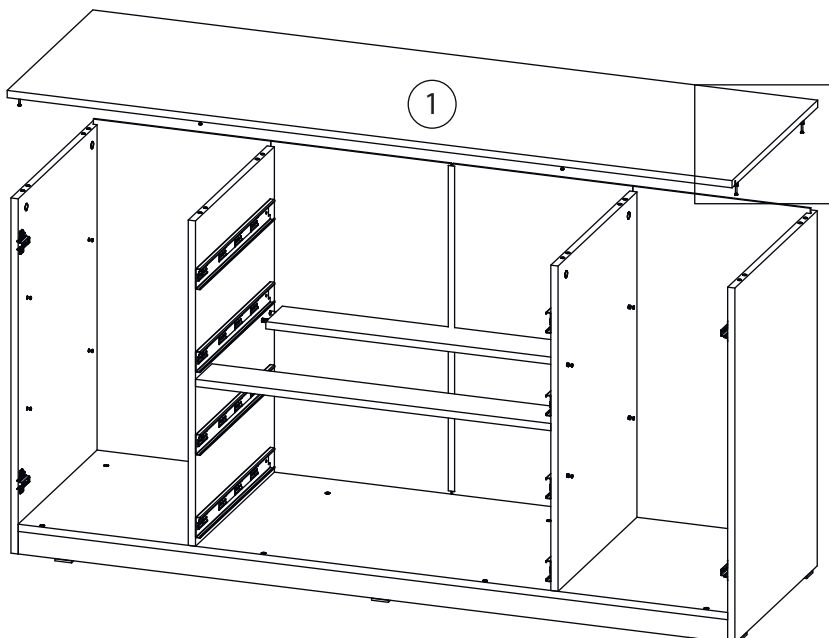

27

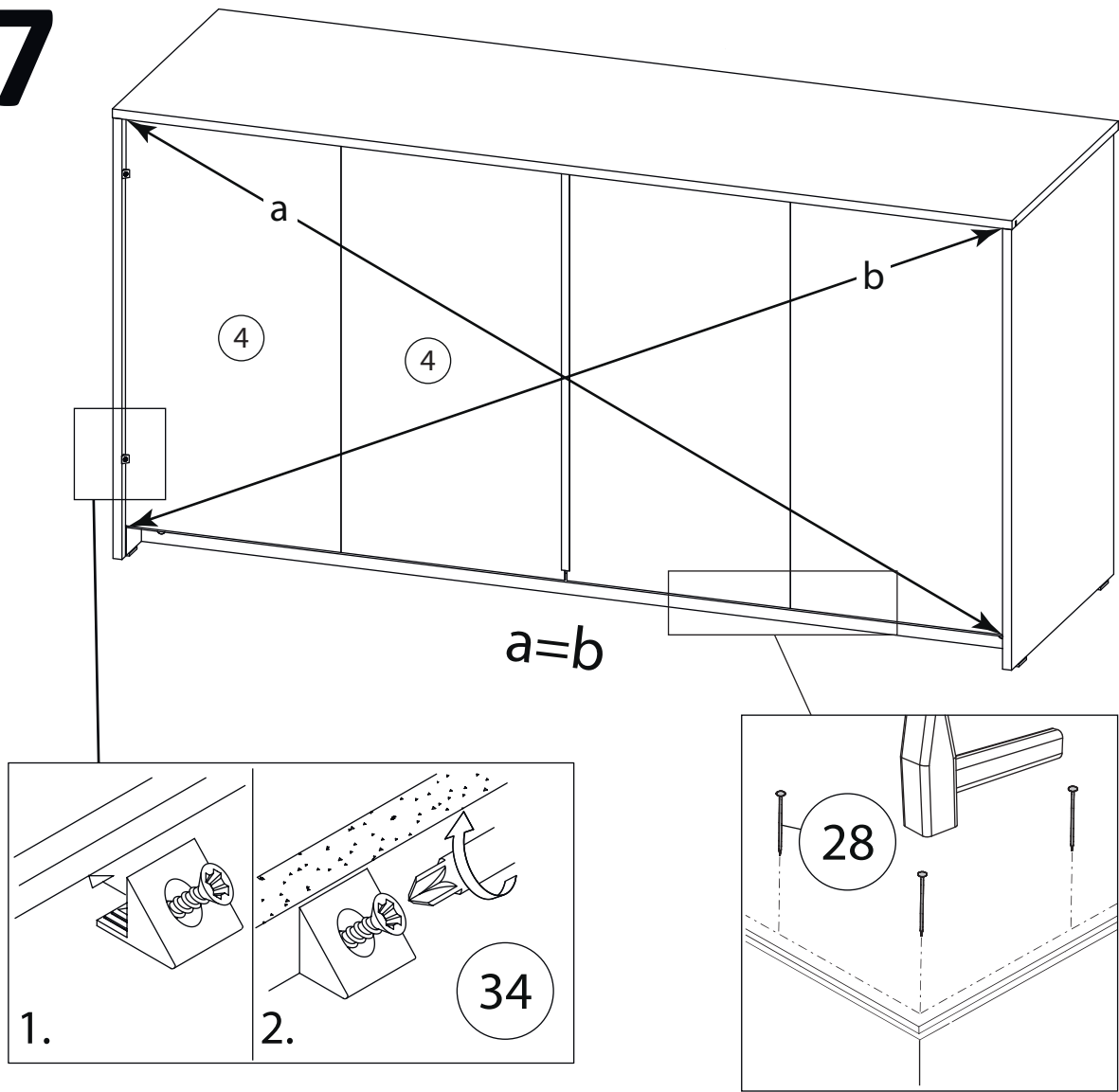

28

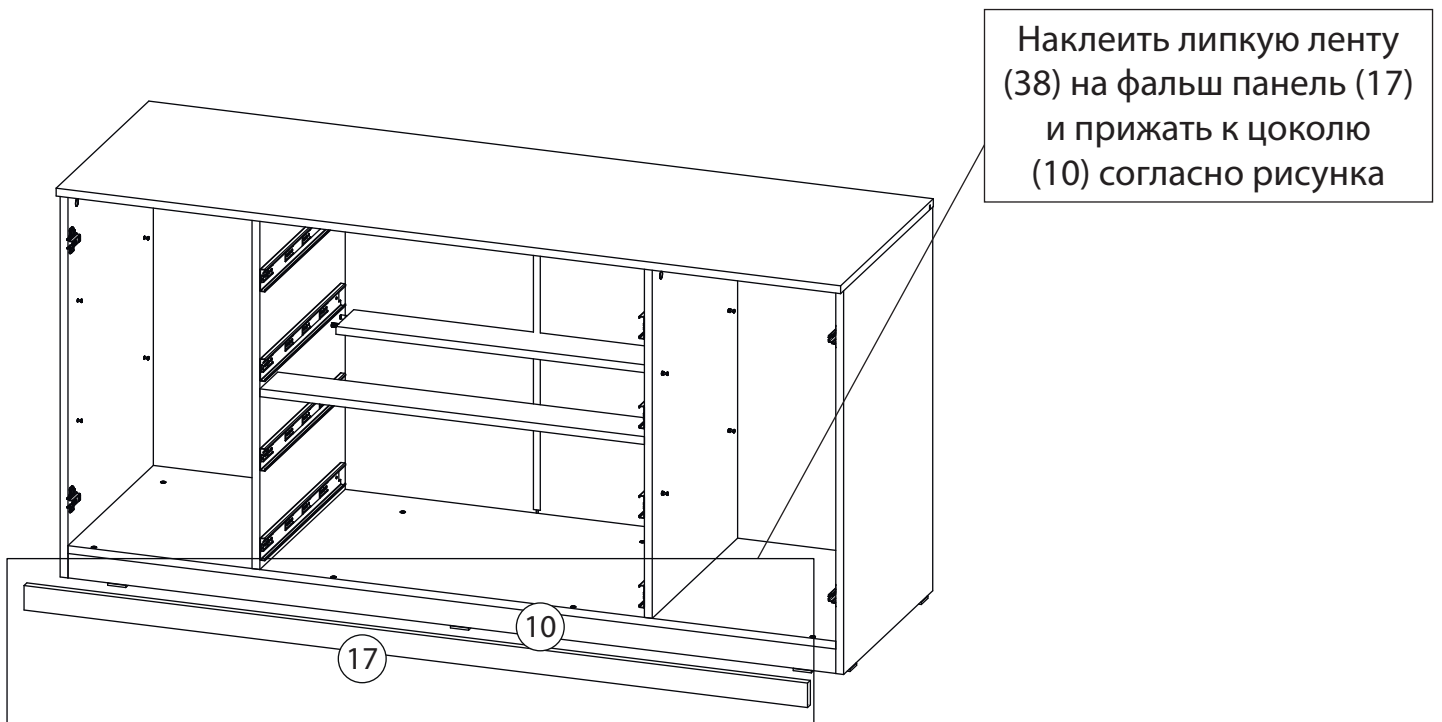

29

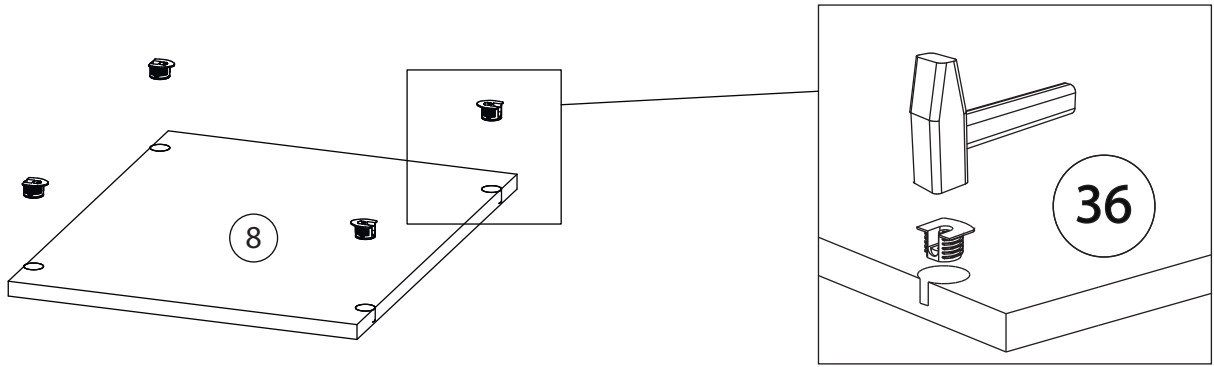

30

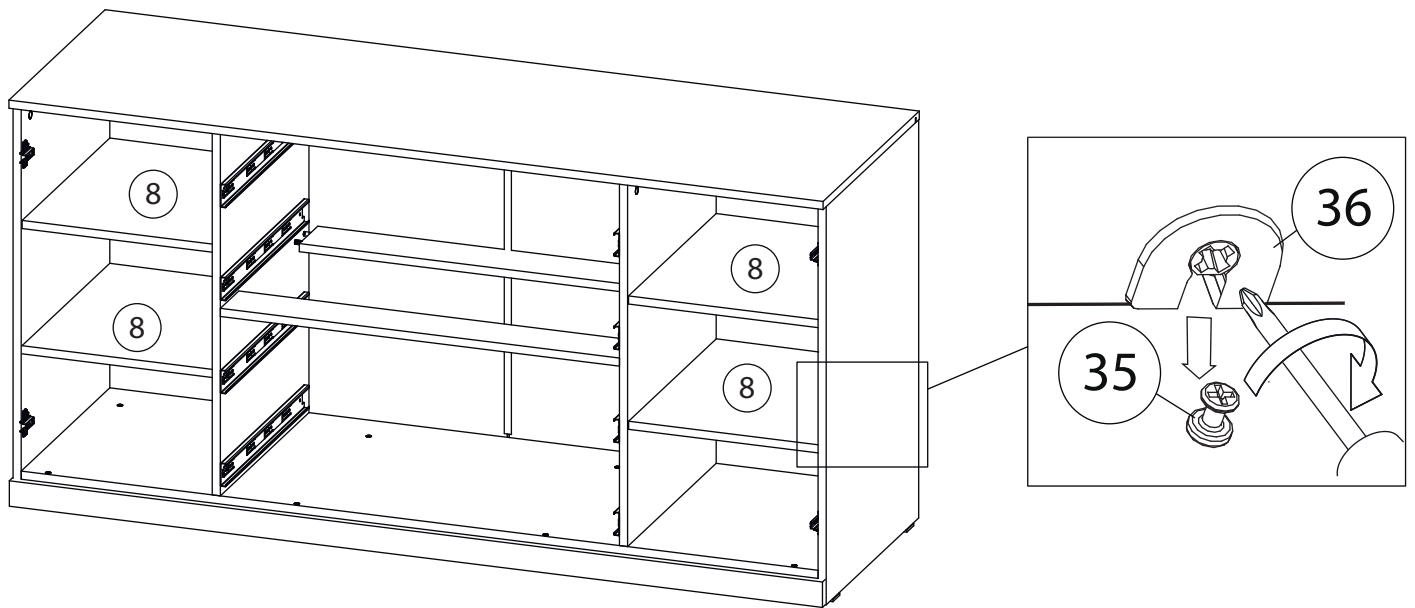

31

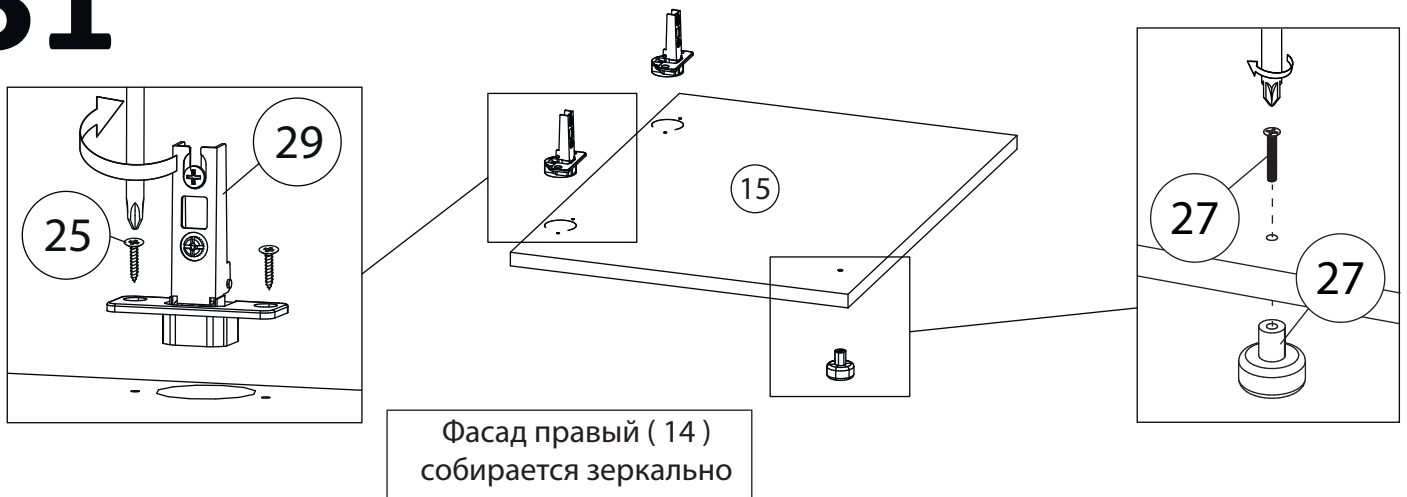

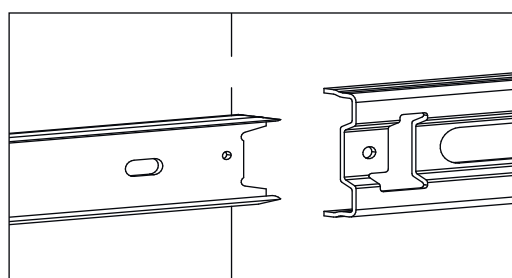
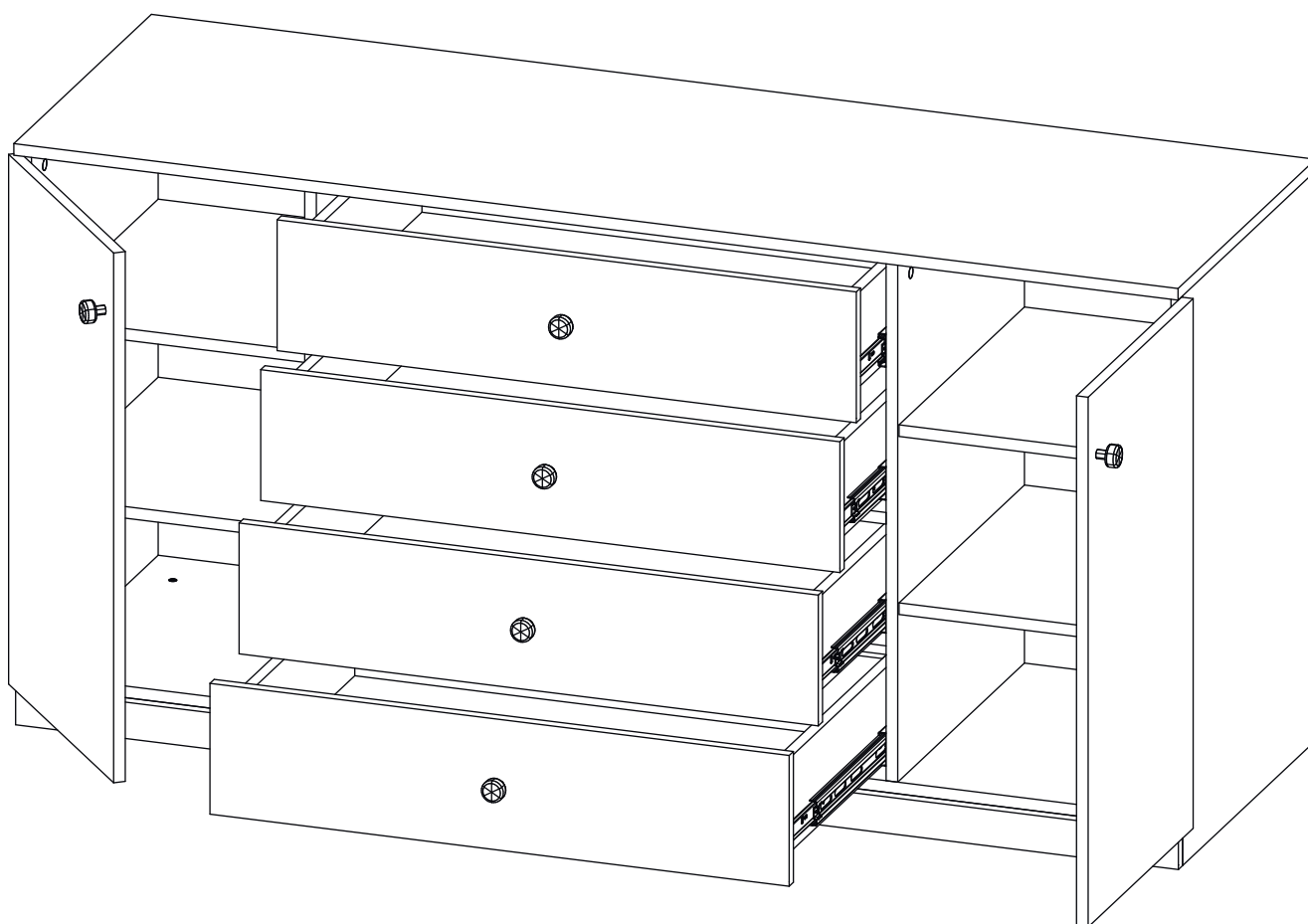

Заклеить технические отверстия заглушками.

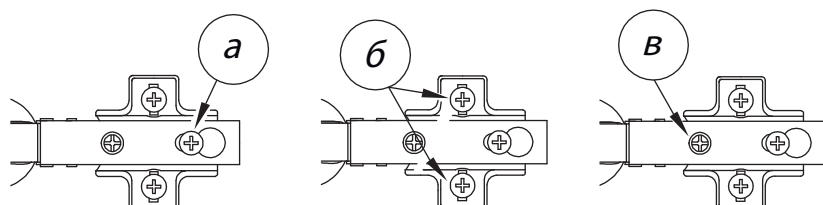

Регулировка петель

а - регулировка расстояния между дверью и корпусом
 б - регулировка положения двери по-вертикали
 в - регулировка положения ТТдвери по-горизонтали