

Инструкция по сборке

София

Комод - 3

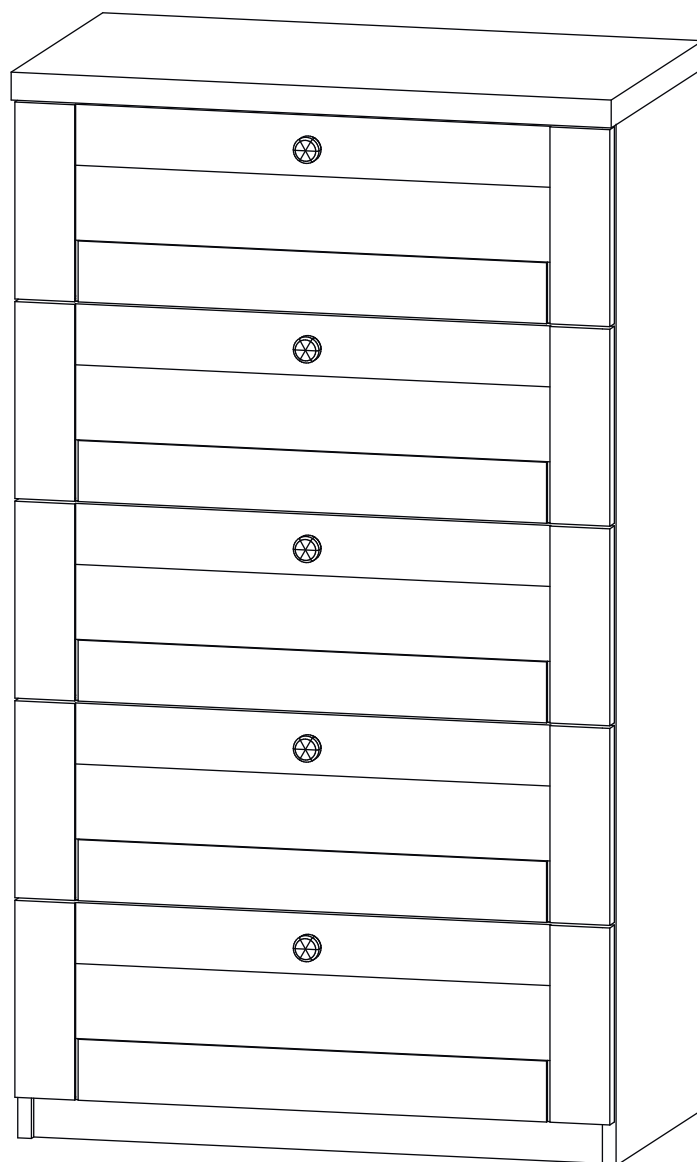





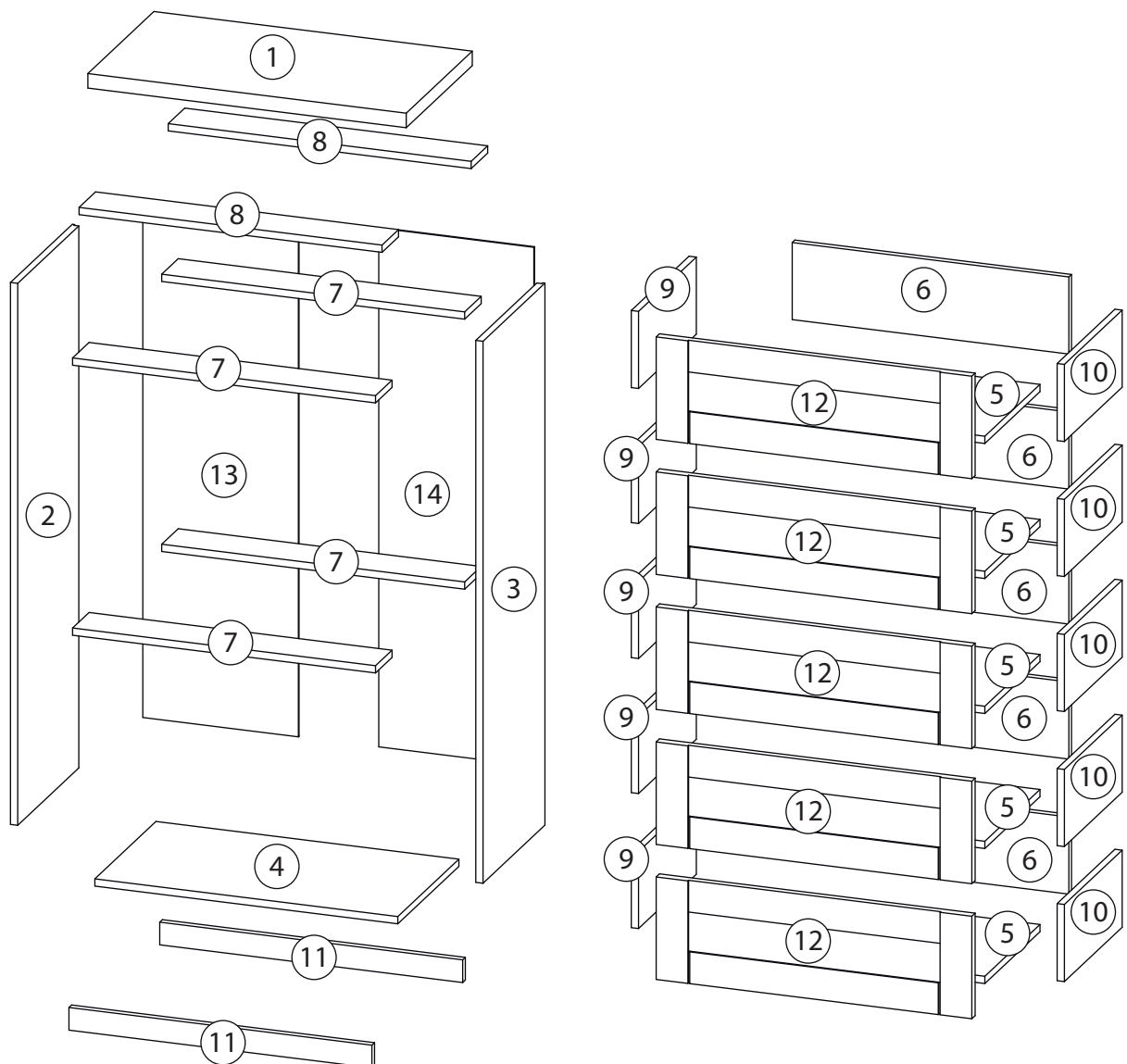

Детали

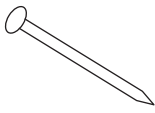
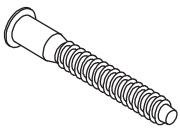
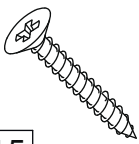
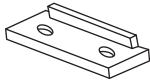
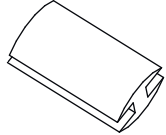
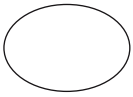
Поз.	Наименование	Кол-во	Длина	Ширина
1	Крыша	1	702	400
2	Бок левый	1	1195	375
3	Бок правый	1	1195	375
4	Дно	1	668	370
5	Дно ящика	5	610	334
6	Задн. пан. ящика	5	170	610
7	Горизонтальная	4	668	100
8	Горизонтальная	2	668	100
9	Бок. ящ. левая	5	170	350
10	Бок. ящ. правая	5	170	350
11	Цоколь	2	668	50
13	Фронтальная	1	1144	343
14	Фронтальная	1	1144	342
12	Фасад	5	226	696

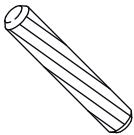
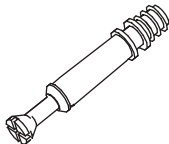

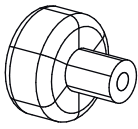
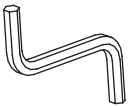
Фурнитура

					
<p>13</p> <p><u>Гвоздь 1,6x25</u></p>	<p>14</p> <p><u>Евровинт 7x50</u></p>	<p>15</p> <p><u>Саморез 3,5x30</u></p>	<p>16</p> <p><u>Подпятник</u></p>	<p>17</p> <p><u>Профиль для ДВП</u></p>	<p>18</p> <p><u>Заглушка самоклеющаяся</u></p>
					
<p>19</p> <p><u>Саморез 3,5x16</u></p>	<p>20</p> <p><u>Шкант бук</u></p>	<p>21</p> <p><u>Шток эксцентрика</u></p>	<p>22</p> <p><u>Эксцентрик</u></p>	<p>23</p> <p><u>Ручка кнопка</u></p>	<p>24</p> <p><u>Ключ зиг-заг к шестиграннику</u></p>
					
<p>25</p> <p><u>Шариковые направляющие</u></p>					

1

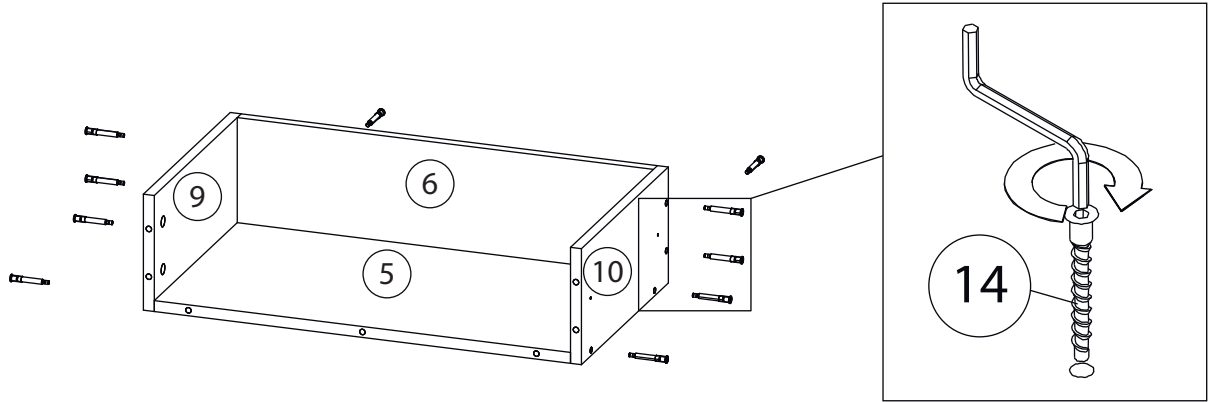

2

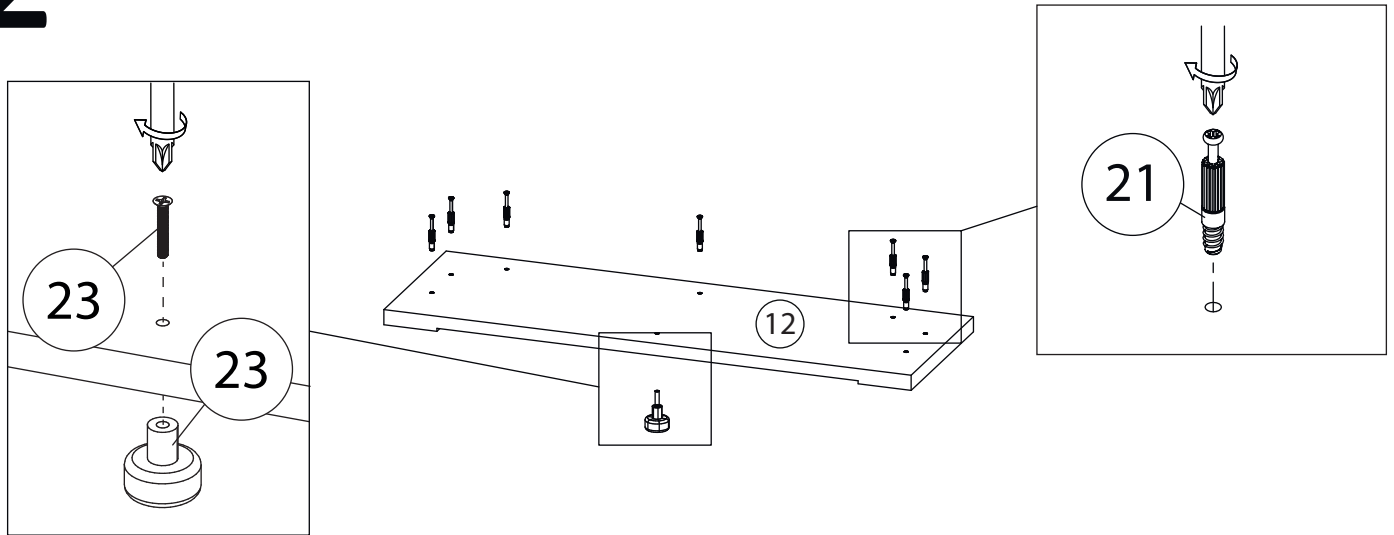

3

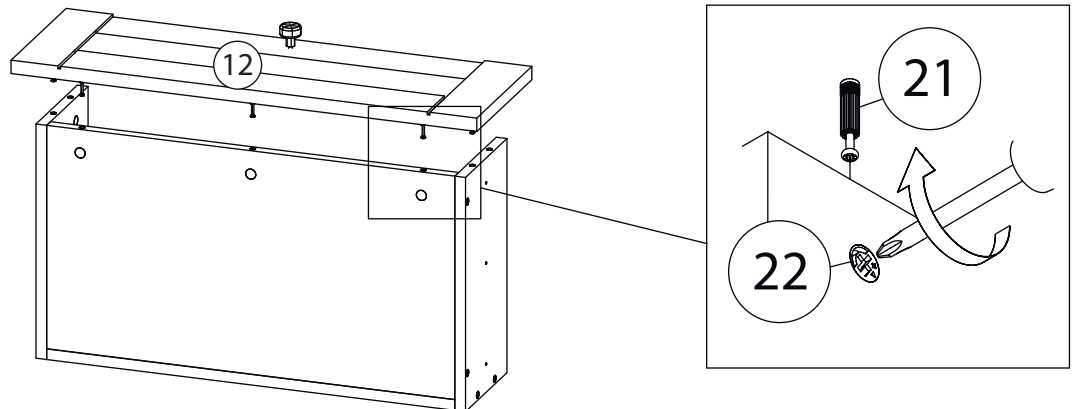

4

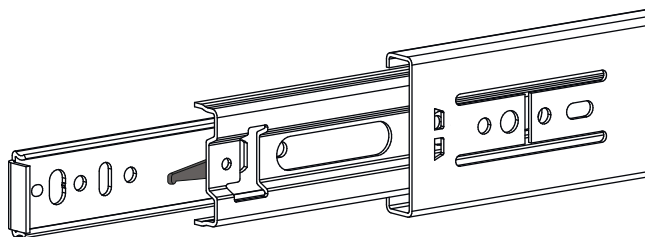

Внимание! Во избежание заклинивания механизма не устанавливайте заглушки винтов и эксцентриков над направляющими!

Схема установки шариковых направляющих.

Для установки шариковых направляющих в изделие необходимо разъединить их на две части. Широкая часть устанавливается на боковую стенку каркаса, а узкая на боковую стенку выдвижного ящика. Разъединение производится путем нажатия на пластиковый рычажок при выдвижении узкой части направляющей (смотри рисунок). Если направляющие крепятся на одной боковине с двух сторон, то саморезы необходимо крепить в разные отверстия направляющей. Для регулировки выкатных ящиков по высоте необходимо крепить узкую часть направляющей через ее овальные отверстия.

5

Шариковые направляющие

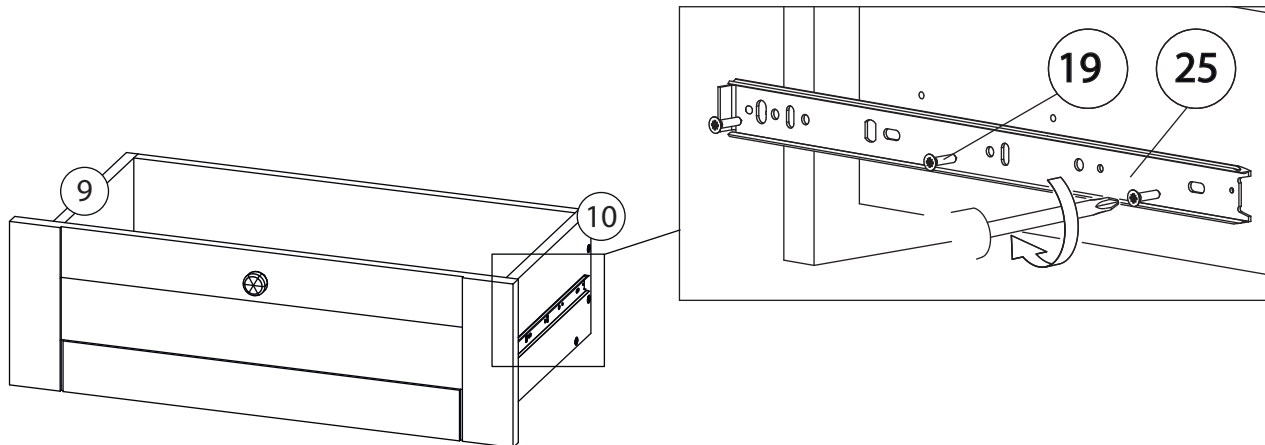

6

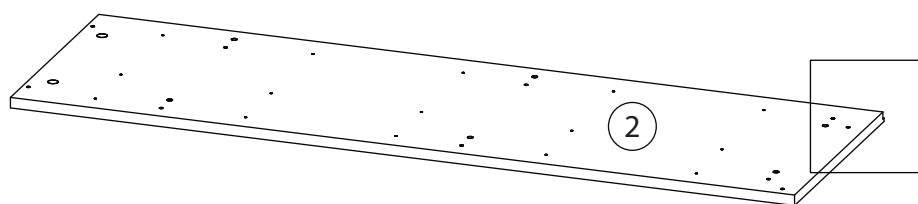

Бок правый (3)
собирается зеркально

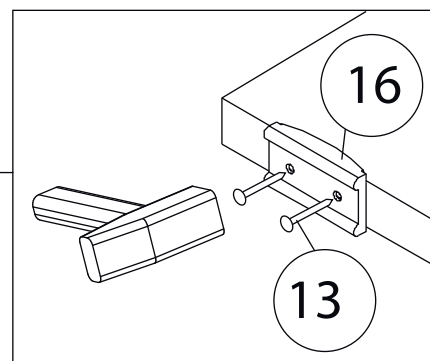

7

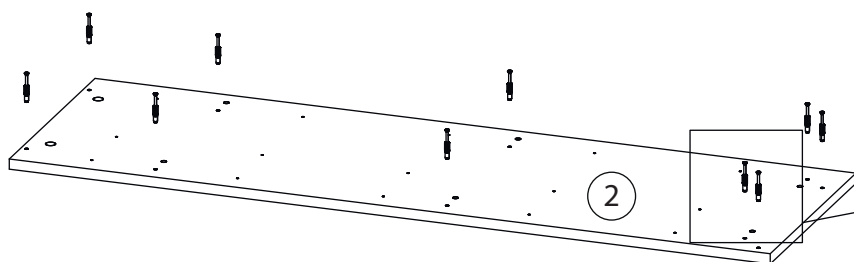

Бок правый (3)
собирается зеркально

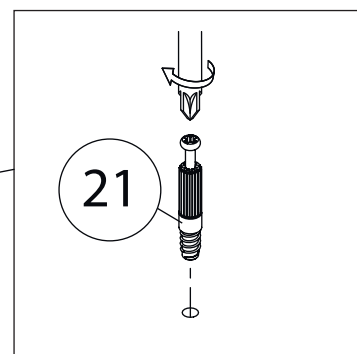

8

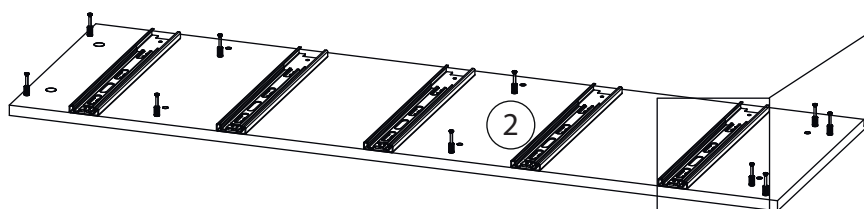

Бок правый (3)
собирается зеркально

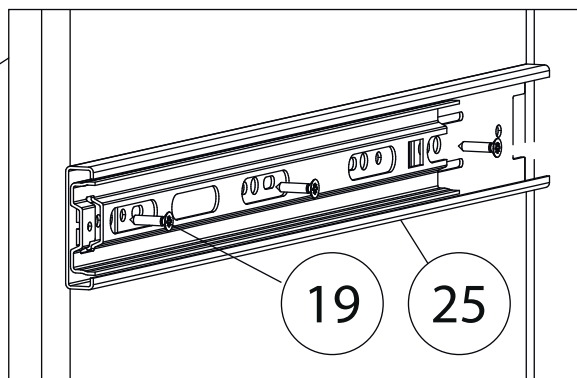

9

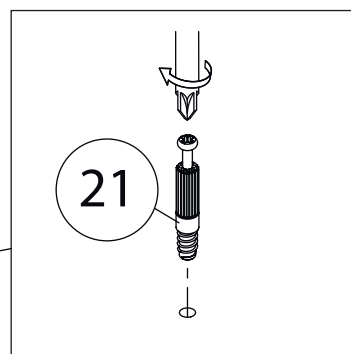
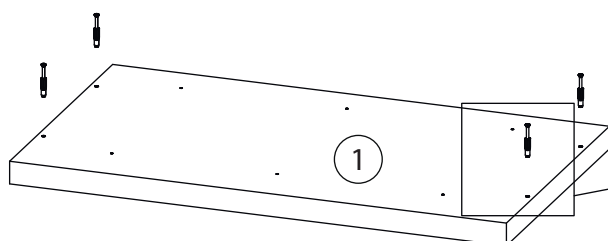

10

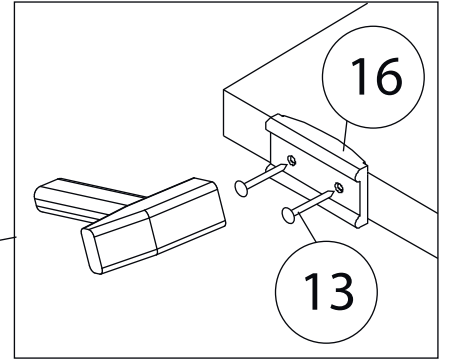
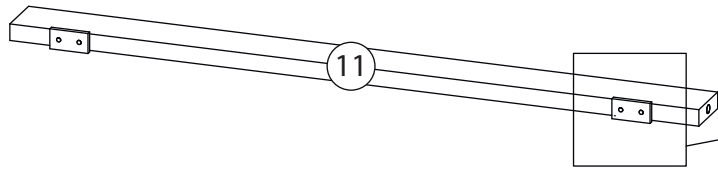

Второй цоколь (11)
собирается аналогично

11

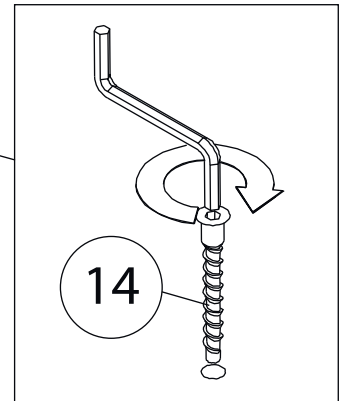
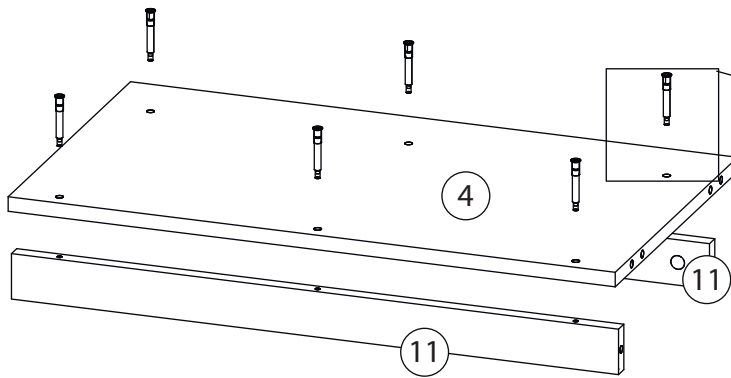

12

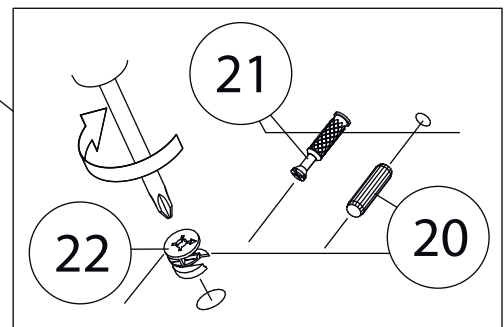
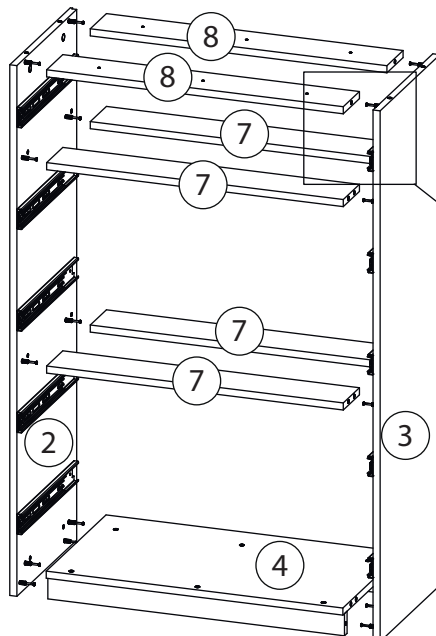

13

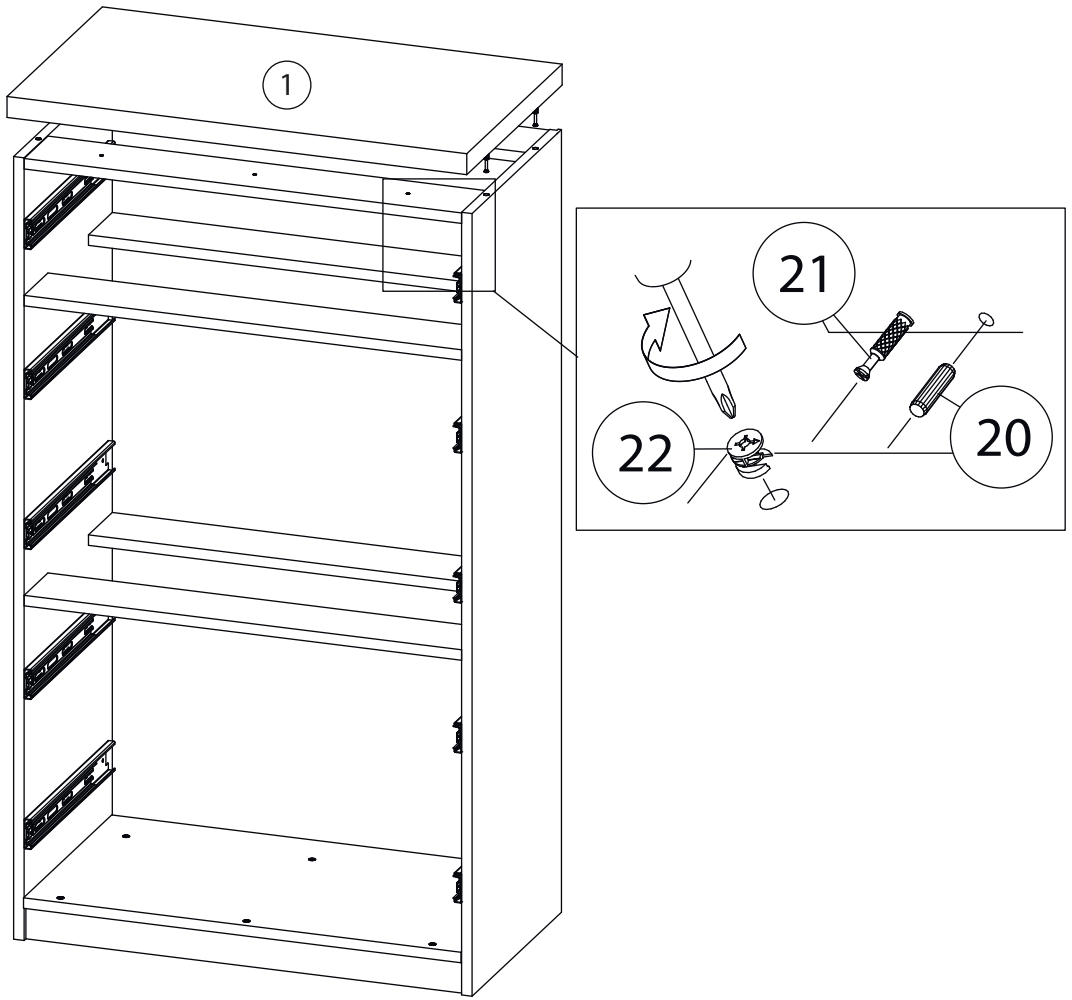

14

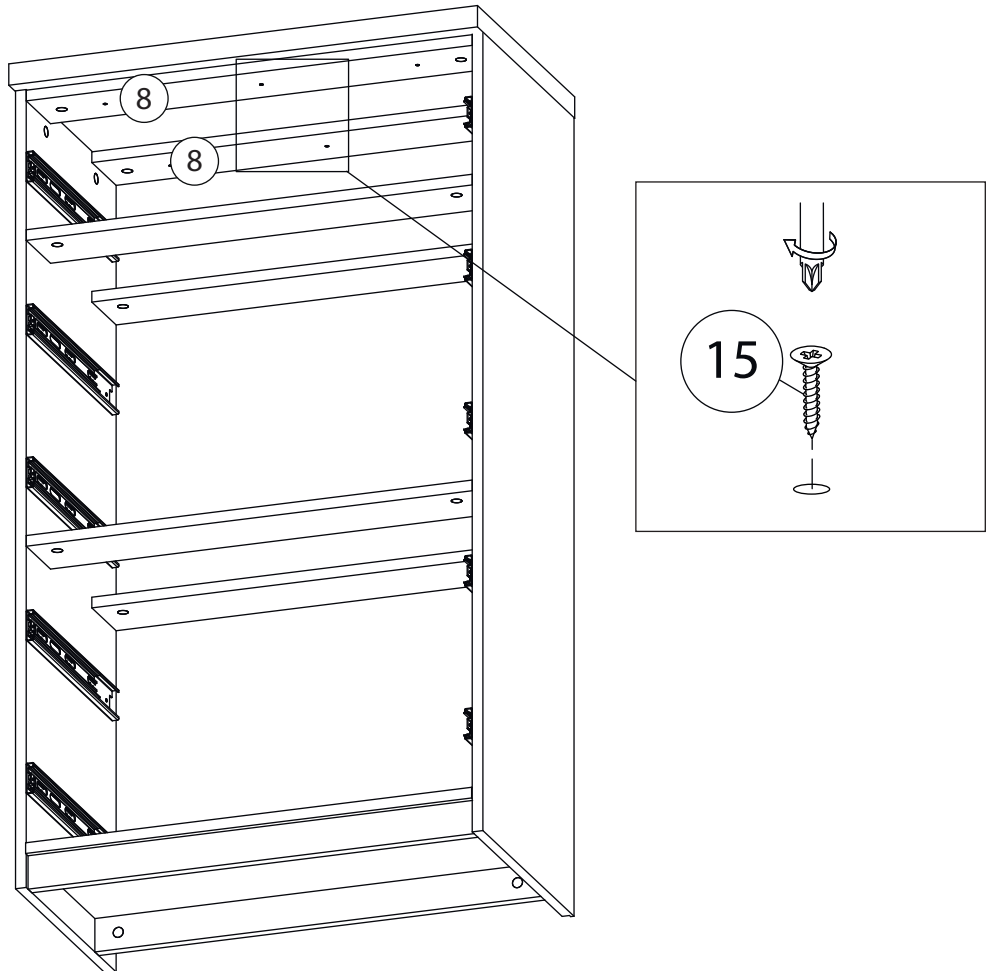

15

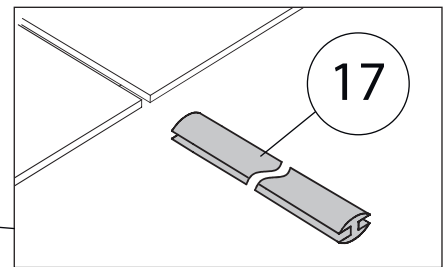
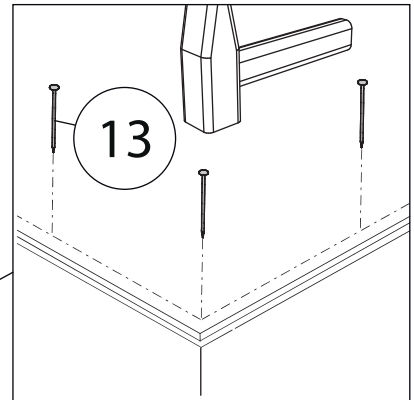
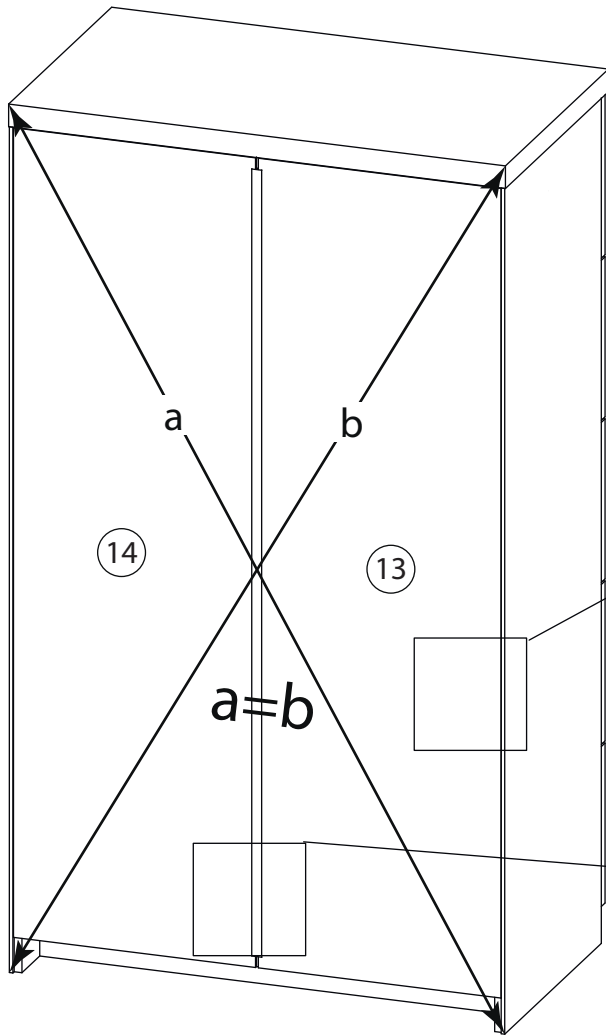

16

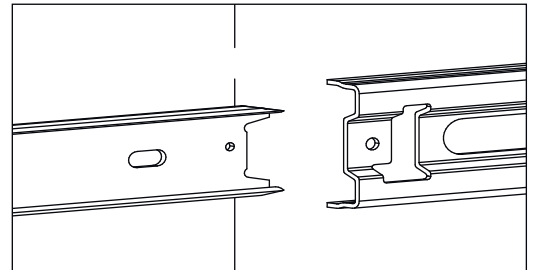
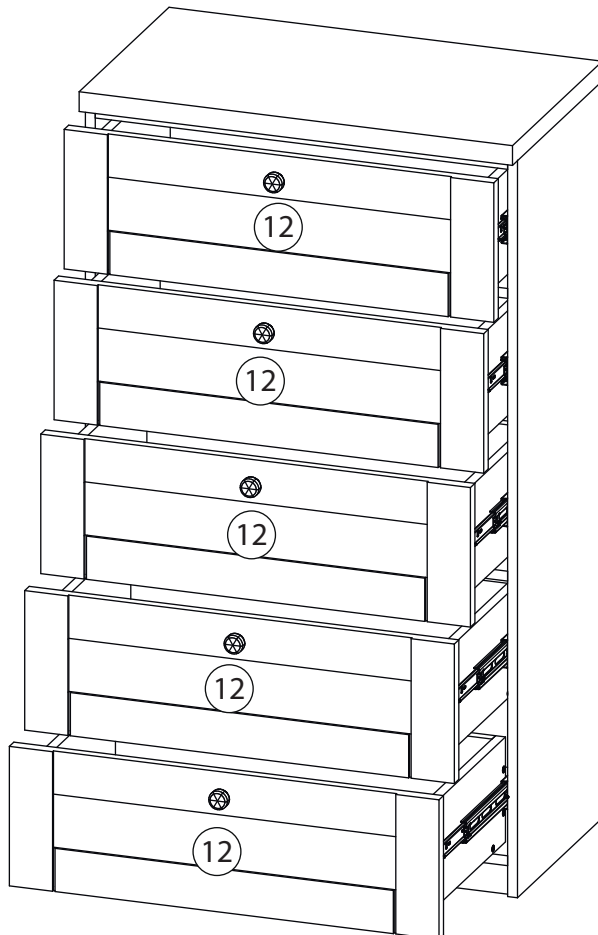

Заклеить технические отверстия заглушками.