

Инструкция по сборке

Торина

Шкаф распашной - 3

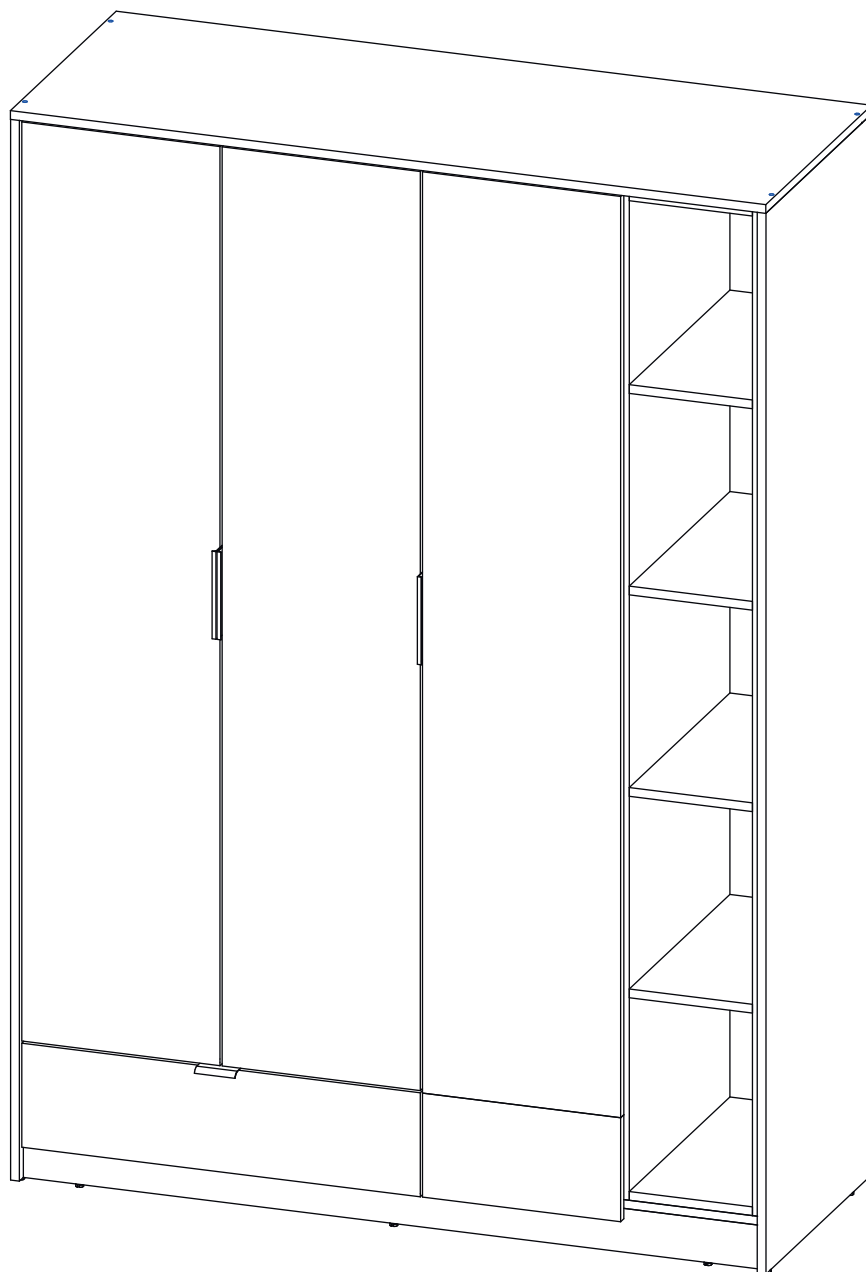

Детали

Поз.	Наименование	Кол-во	Длина	Ширина	Поз.	Наименование	Кол-во	Длина	Ширина
1	Бок правый	1	1938	530	13	Бок. ящ. правая	1	110	500
2	Бок левый	1	1938	530	14	Бок. ящ. левая	1	110	500
3	Средник	1	1842	505	15	Бок Пр	1	1842	505
4	Крыша	1	1380	531	16	Бок Л	1	1842	505
5	Фасад Пр Верх	1	1683	362	17	Дно	1	1348	510
6	Фасад Л	1	1679	362	18	Полка	4	225	505
7	Фасад Ср	1	1679	362	19	Дно	2	225	505
8	Полка	2	725	505	20	Цоколь	2	1348	80
9	Дно ящика	1	667	484	21	Фасад ящика	1	190	728
10	Полка	4	350	505	22	Фасад Пр Низ	1	190	362
11	Ребро жесткости	1	200	725	23	Задняя стенка	4	1860	372
12	Задн. пан. ящика	1	110	667					

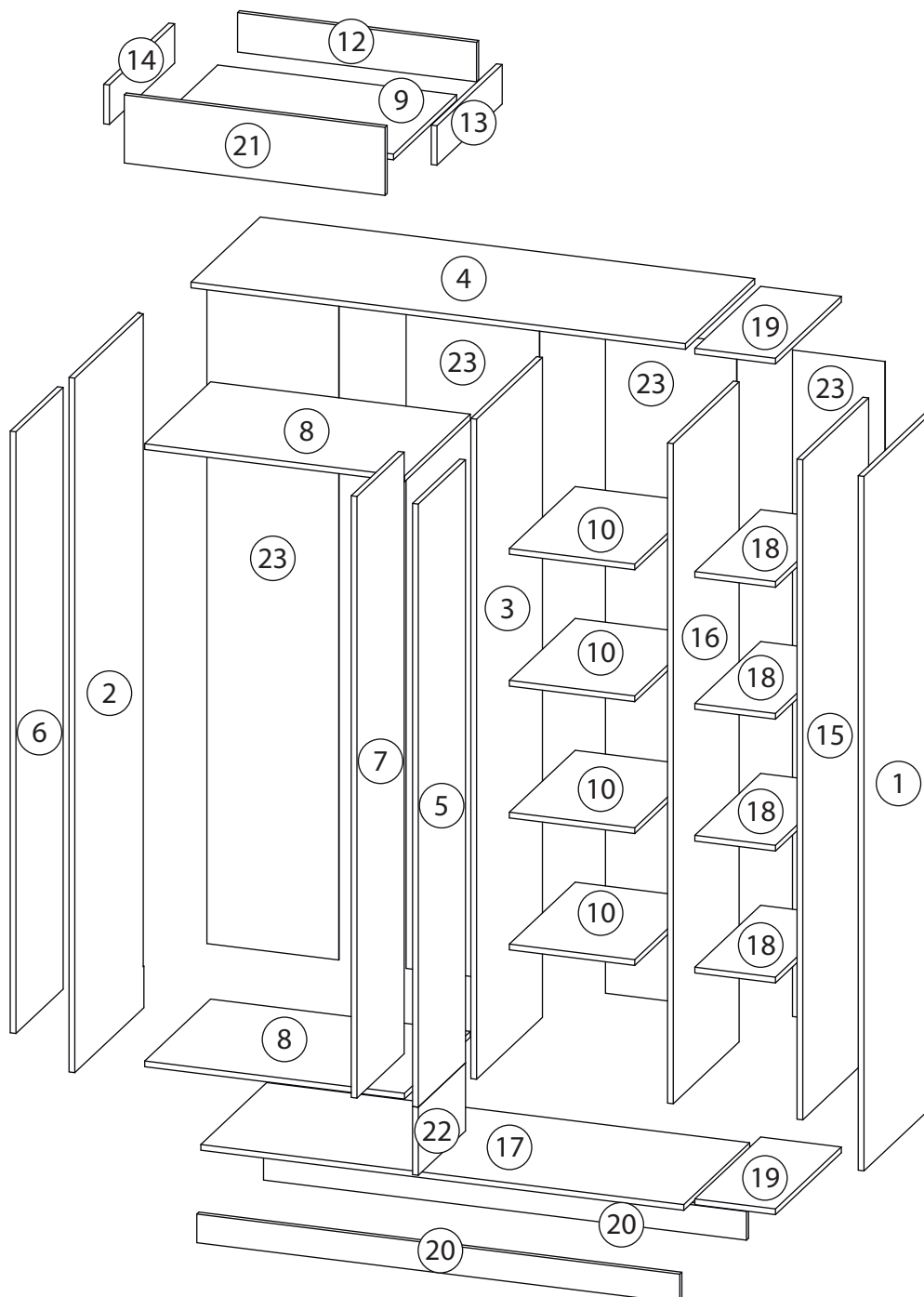

Фурнитура

 <p>24</p>	 <p>25</p>	 <p>26</p>	 <p>27</p>	 <p>28</p>
<p><u>Гвоздь 1,6x25</u></p>	<p><u>Шкант бук</u></p>	<p><u>Шток эксцентрика</u></p>	<p><u>Евровинт 7x50</u></p>	<p><u>Эксцентрик</u></p>
 <p>29</p>	 <p>30</p>	 <p>31</p>	 <p>32</p>	
<p><u>Саморез 3,5x16</u></p>	<p><u>Шариковые направляющие</u></p>	<p><u>Ручка</u></p>	<p><u>Штанга Штангодержатель</u></p>	
 <p>33</p>	 <p>34</p>	 <p>35</p>	 <p>36</p>	 <p>37</p>
<p><u>Петля</u></p>	<p><u>Евровинт 6,3x13</u></p>	<p><u>Стяжка VB35</u></p>	<p><u>Винт для стяжки VB35</u></p>	<p><u>Профиль для ДВП</u></p>

1

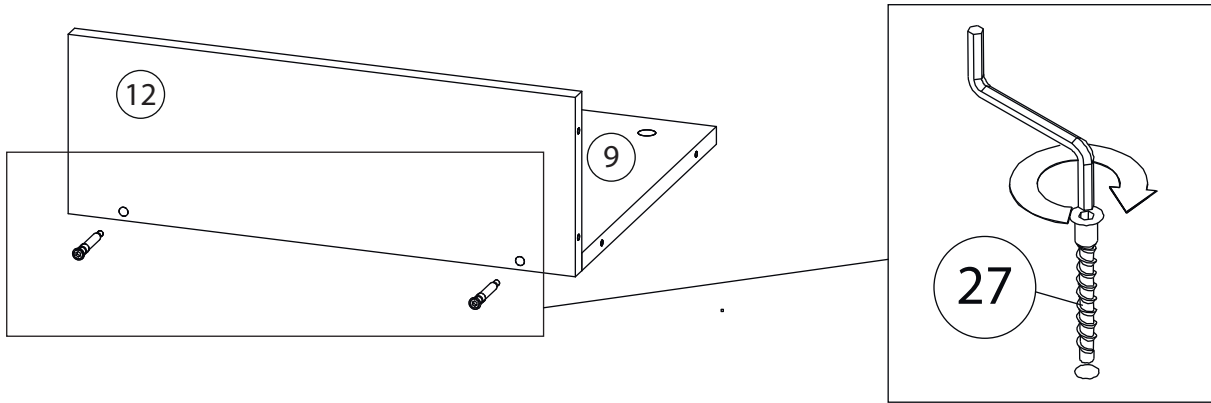

2

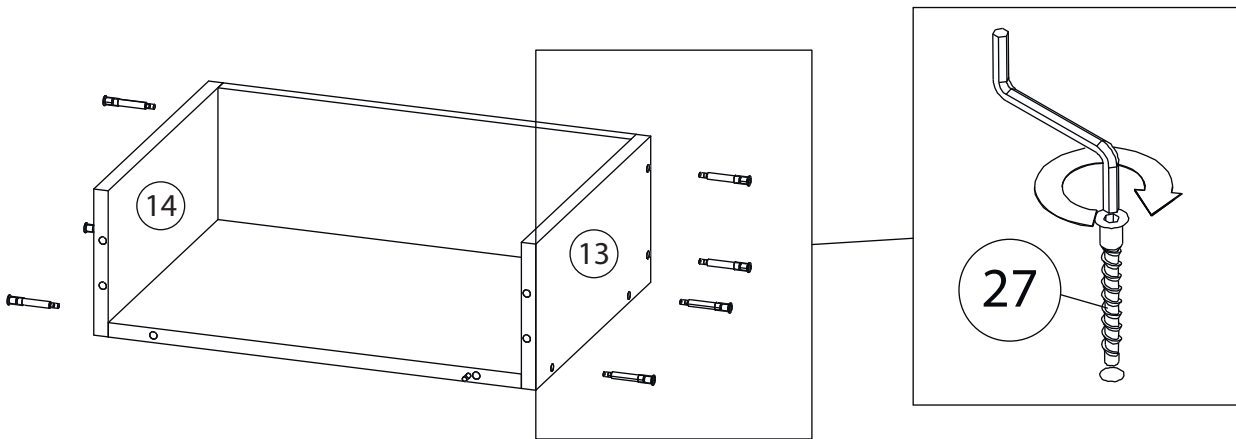

3

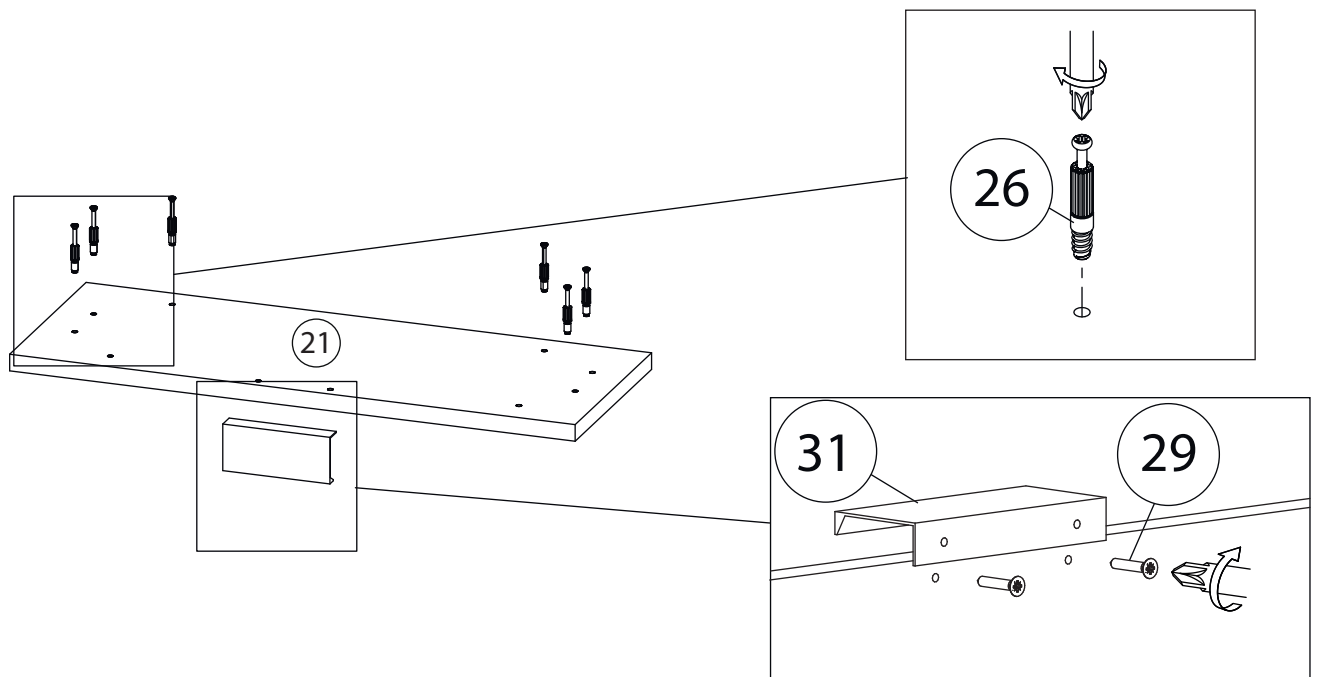

4

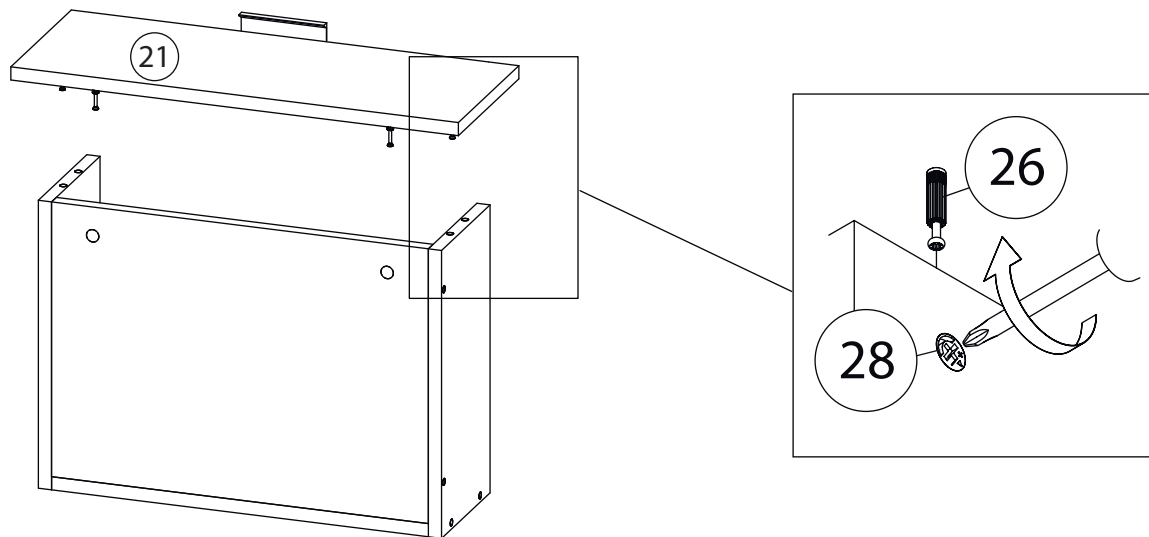

Внимание! Во избежание заклинивания механизма не устанавливайте заглушки винтов и эксцентриков над направляющими!

Схема установки шариковых направляющих.

Для установки шариковых направляющих в изделие необходимо разъединить их на две части. Широкая часть устанавливается на боковую стенку каркаса, а узкая на боковую стенку выдвижного ящика. Разъединение производится путем нажатия на пластиковый рычажок при выдвижении узкой части направляющей (смотри рисунок). Если направляющие крепятся на одной боковине с двух сторон, то саморезы необходимо крепить в разные отверстия направляющей. Для регулировки выкатных ящиков по высоте необходимо крепить узкую часть направляющей через ее овальные отверстия.

5

Шариковые направляющие

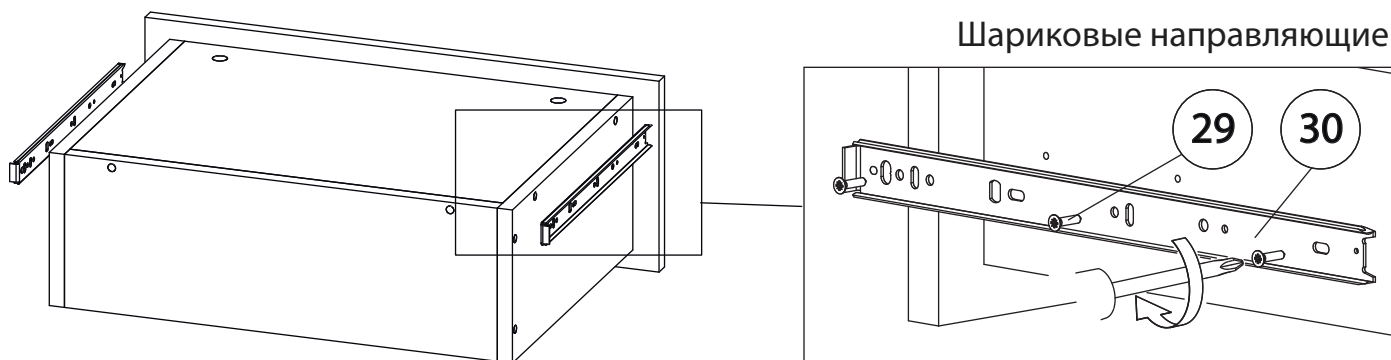

6

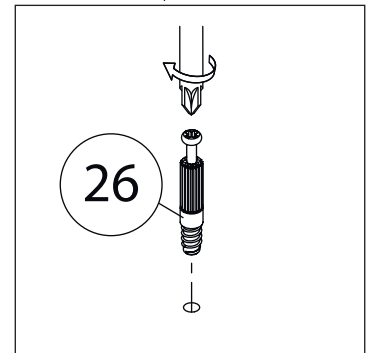
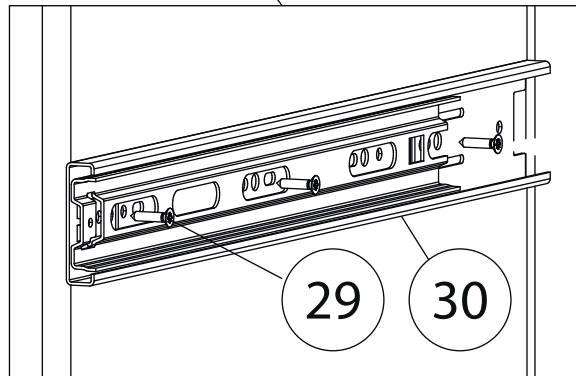
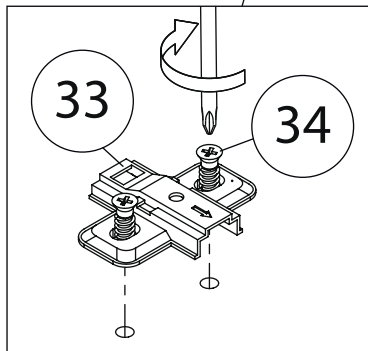
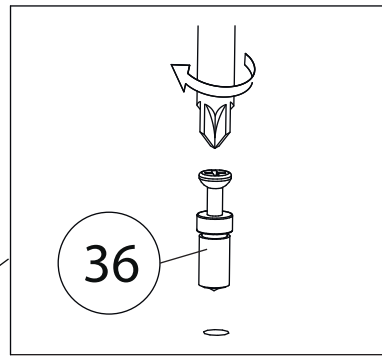
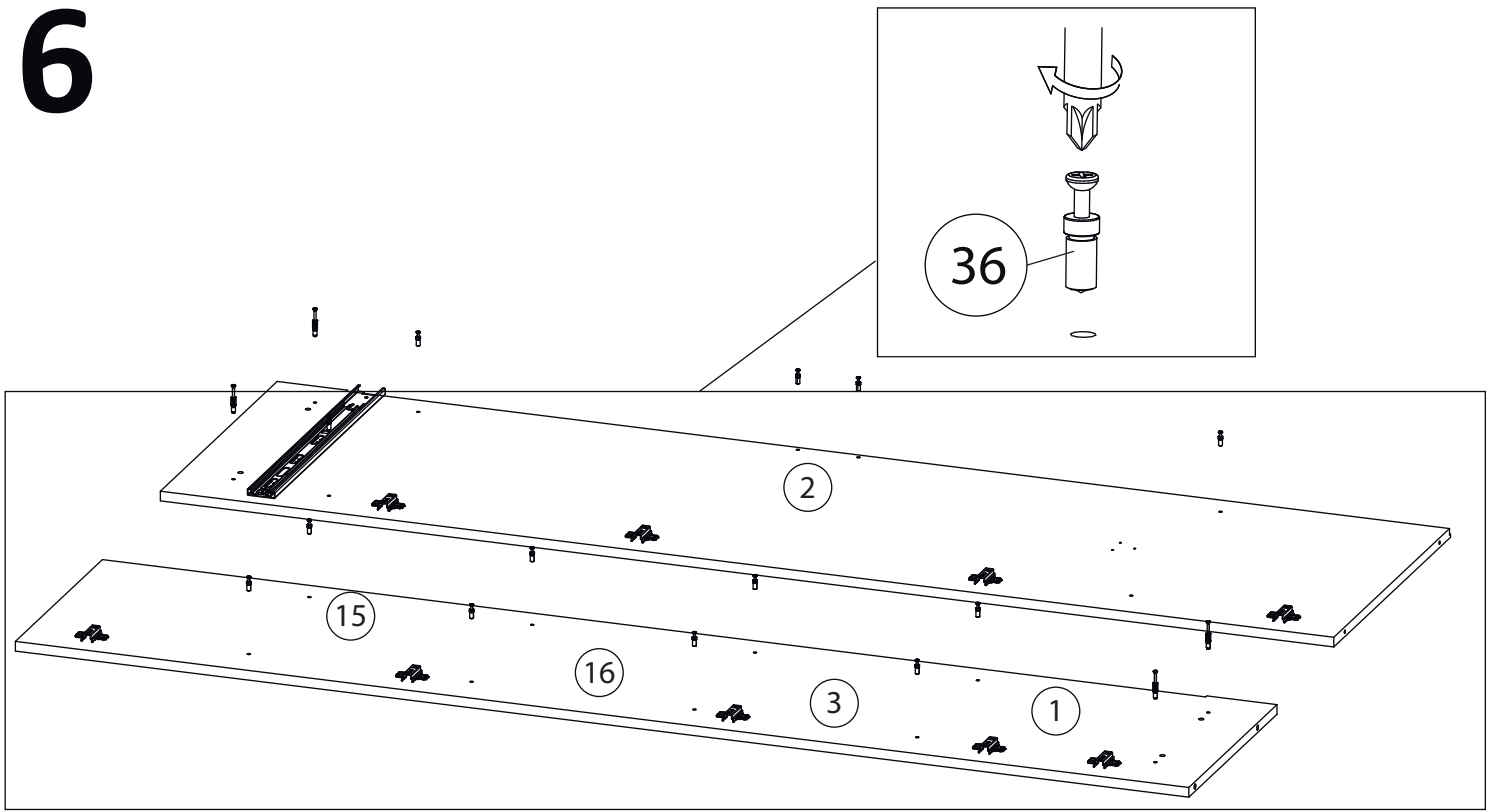

7

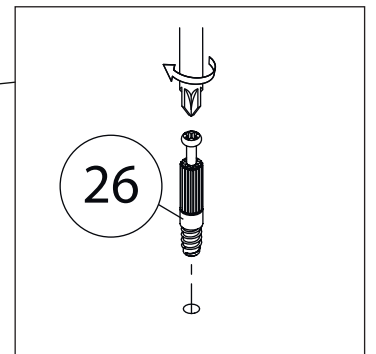
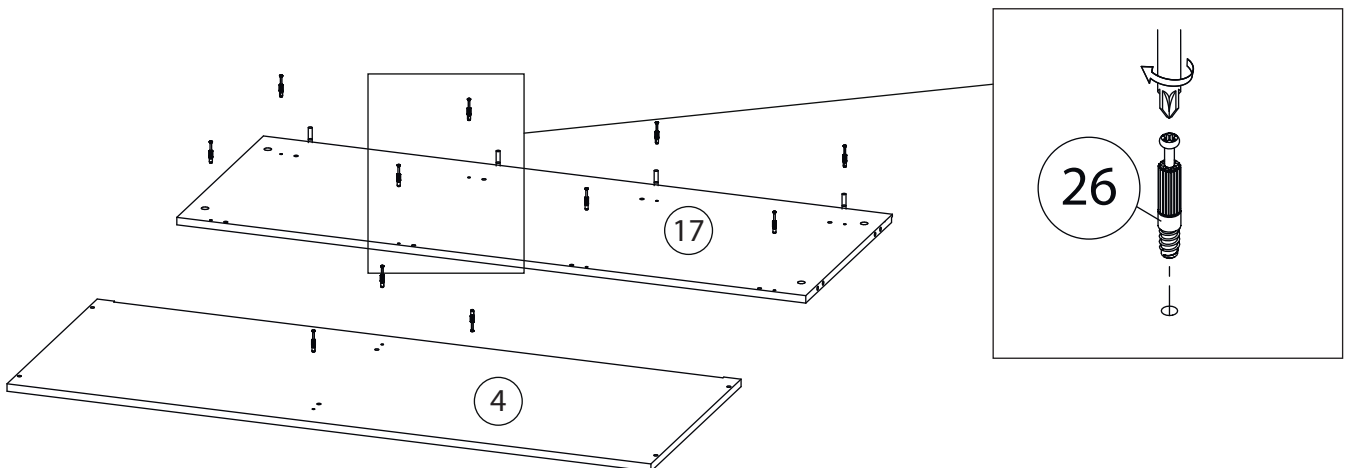

8

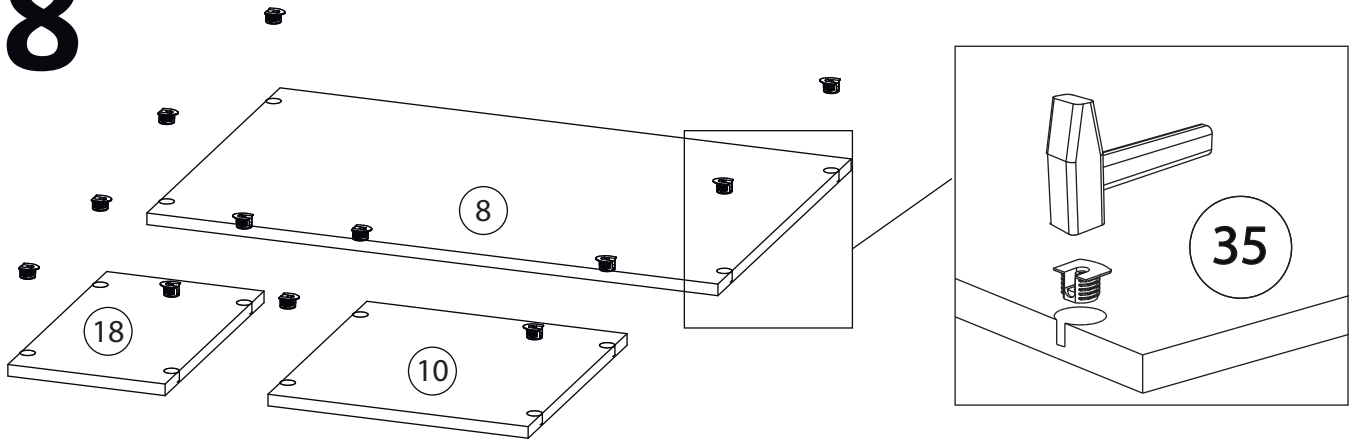

9

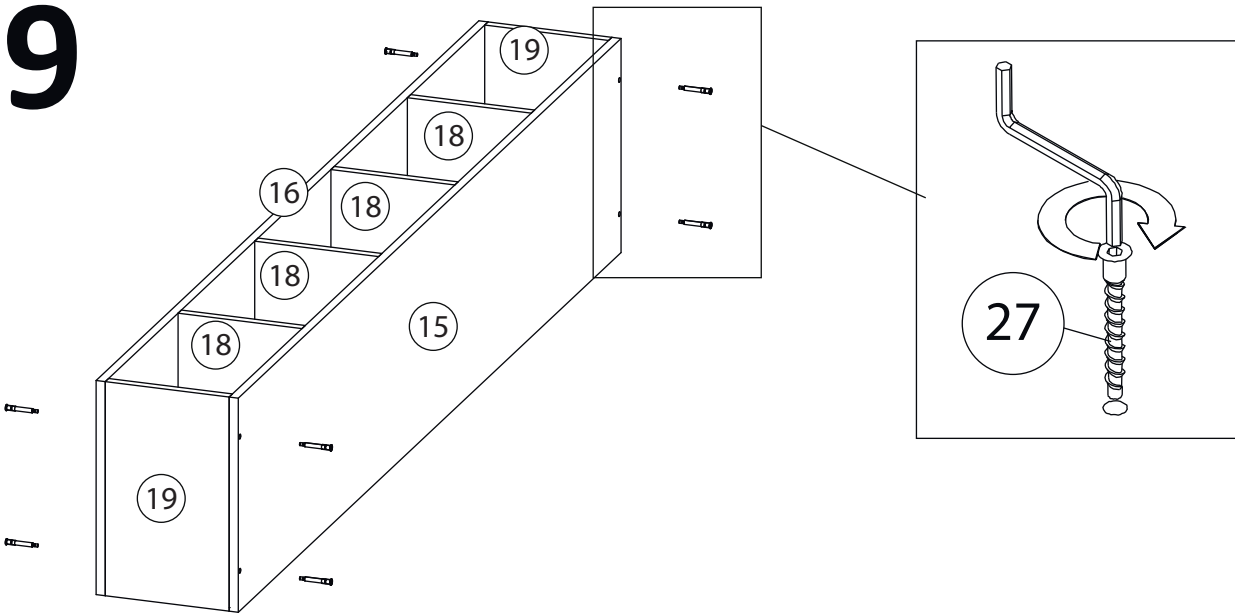

10

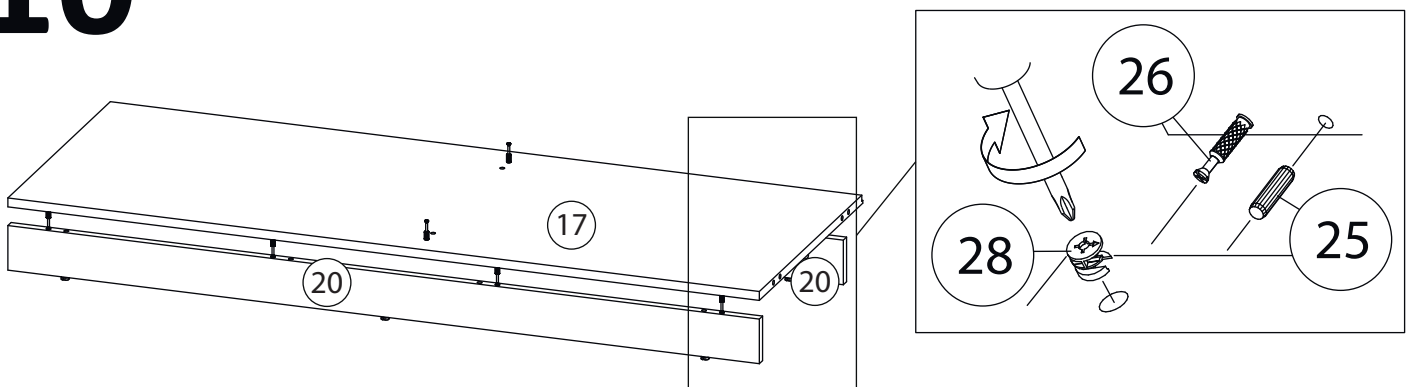

11

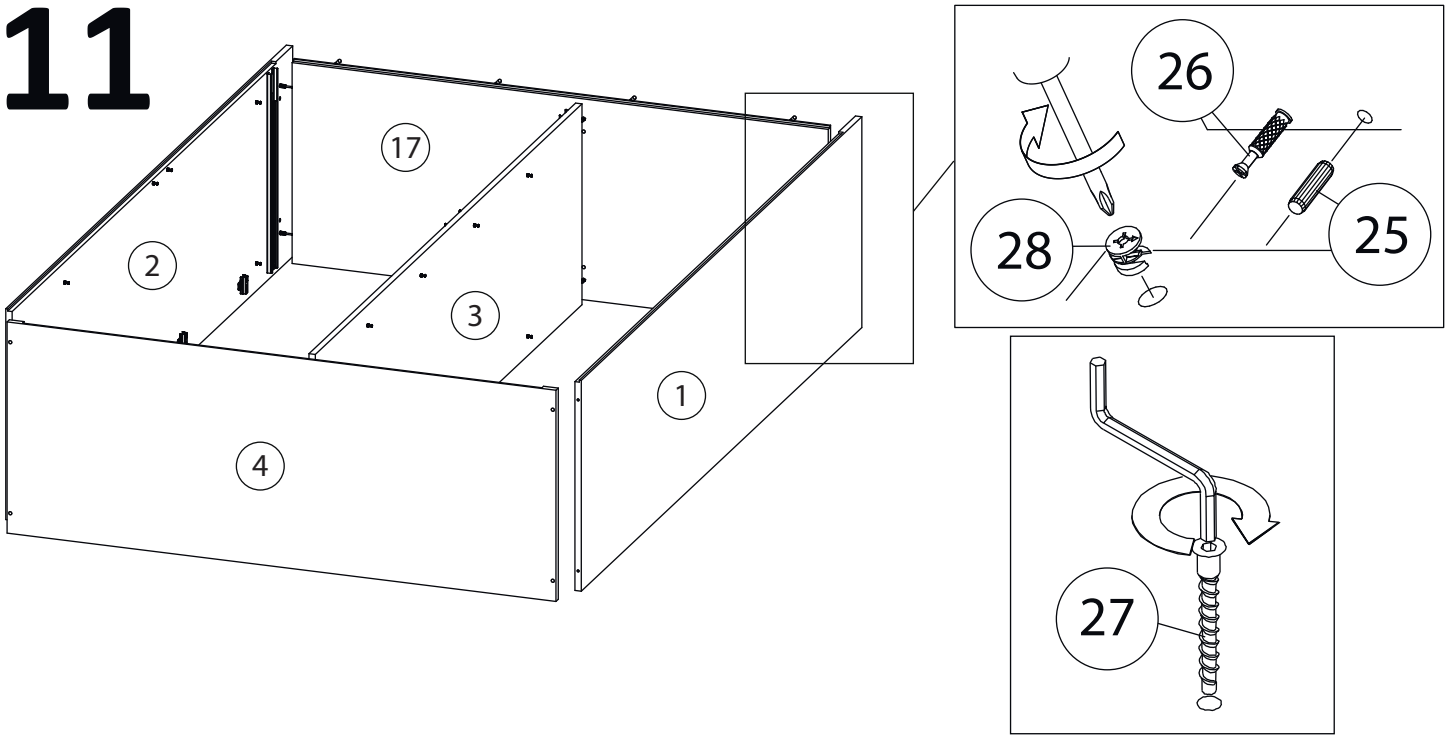

12

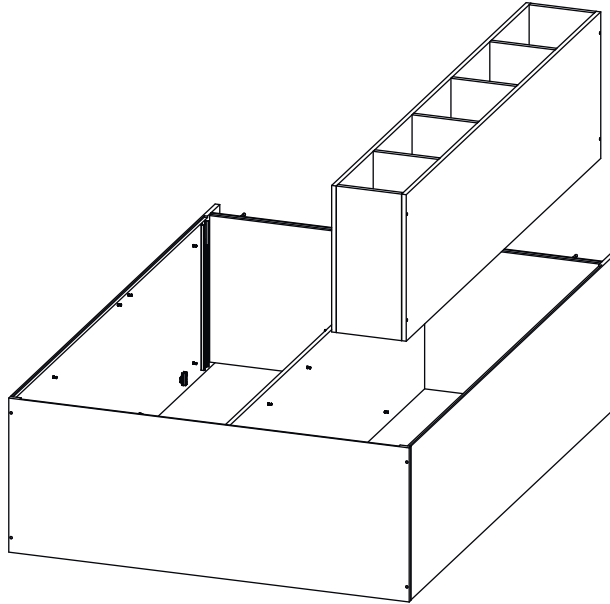

13

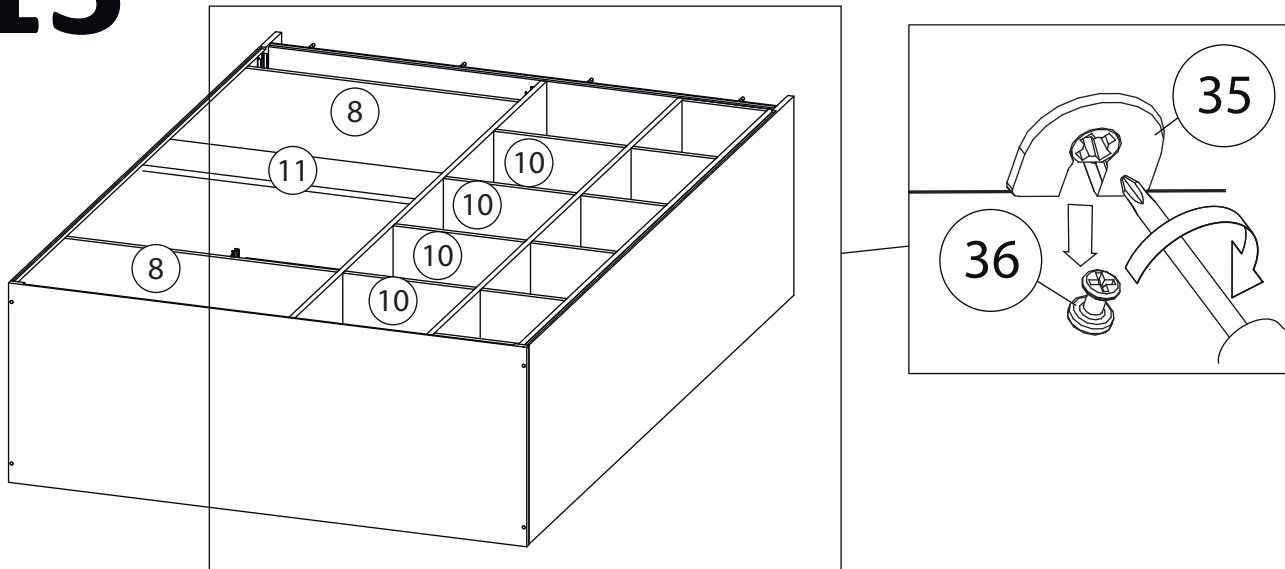

14

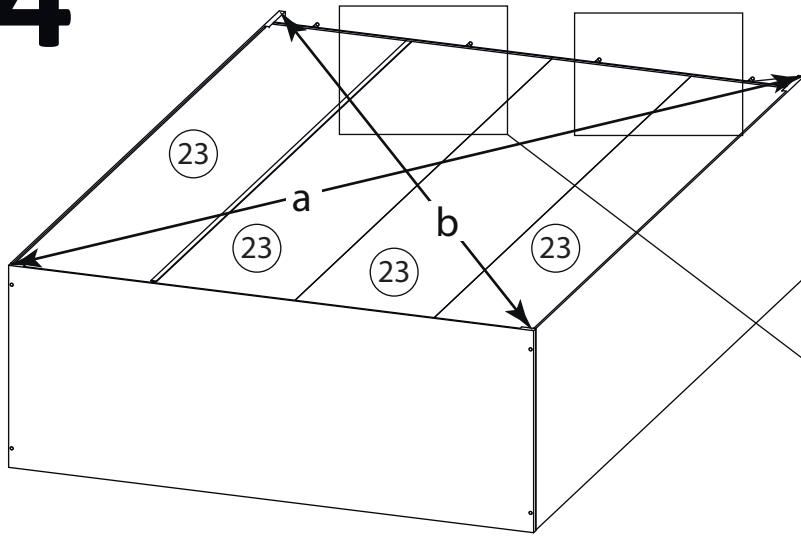

a=b

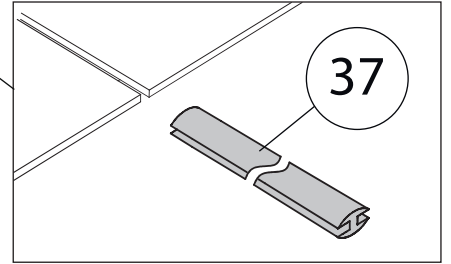
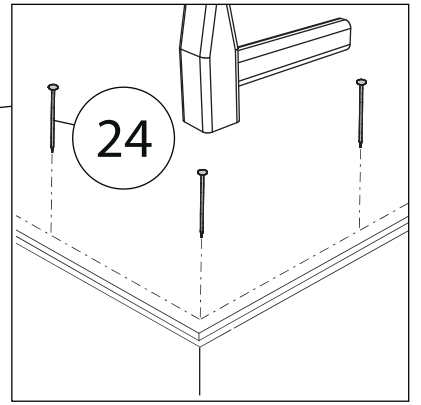

15

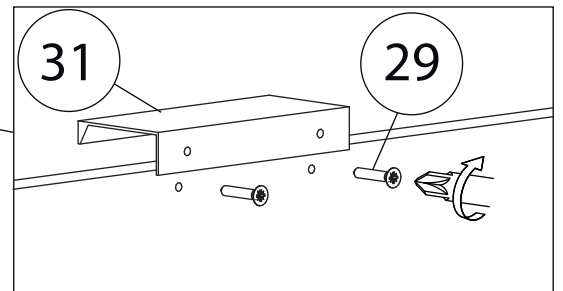
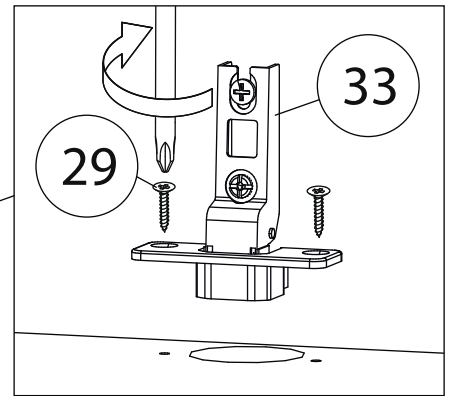
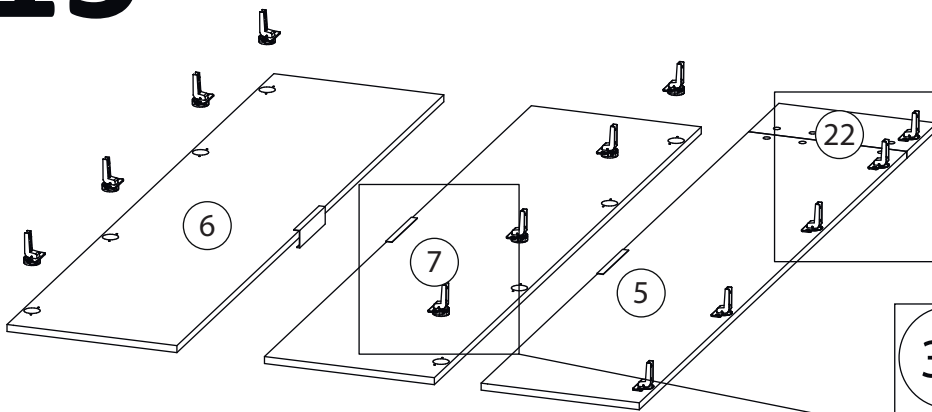

16

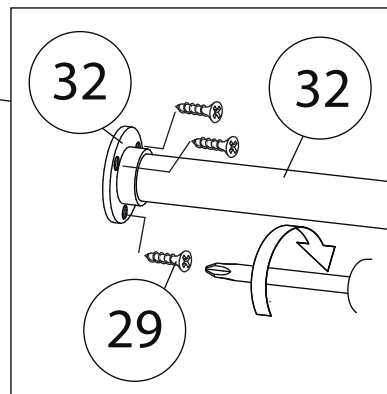
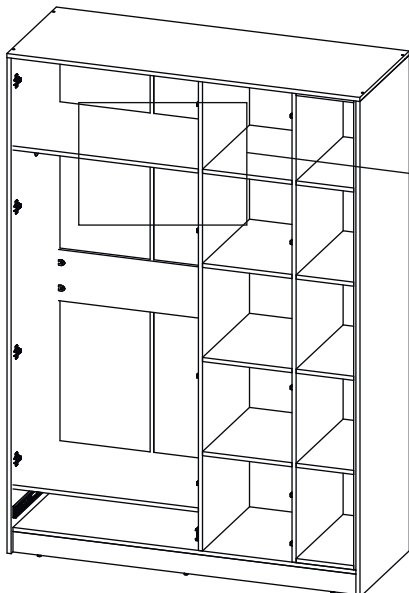

17

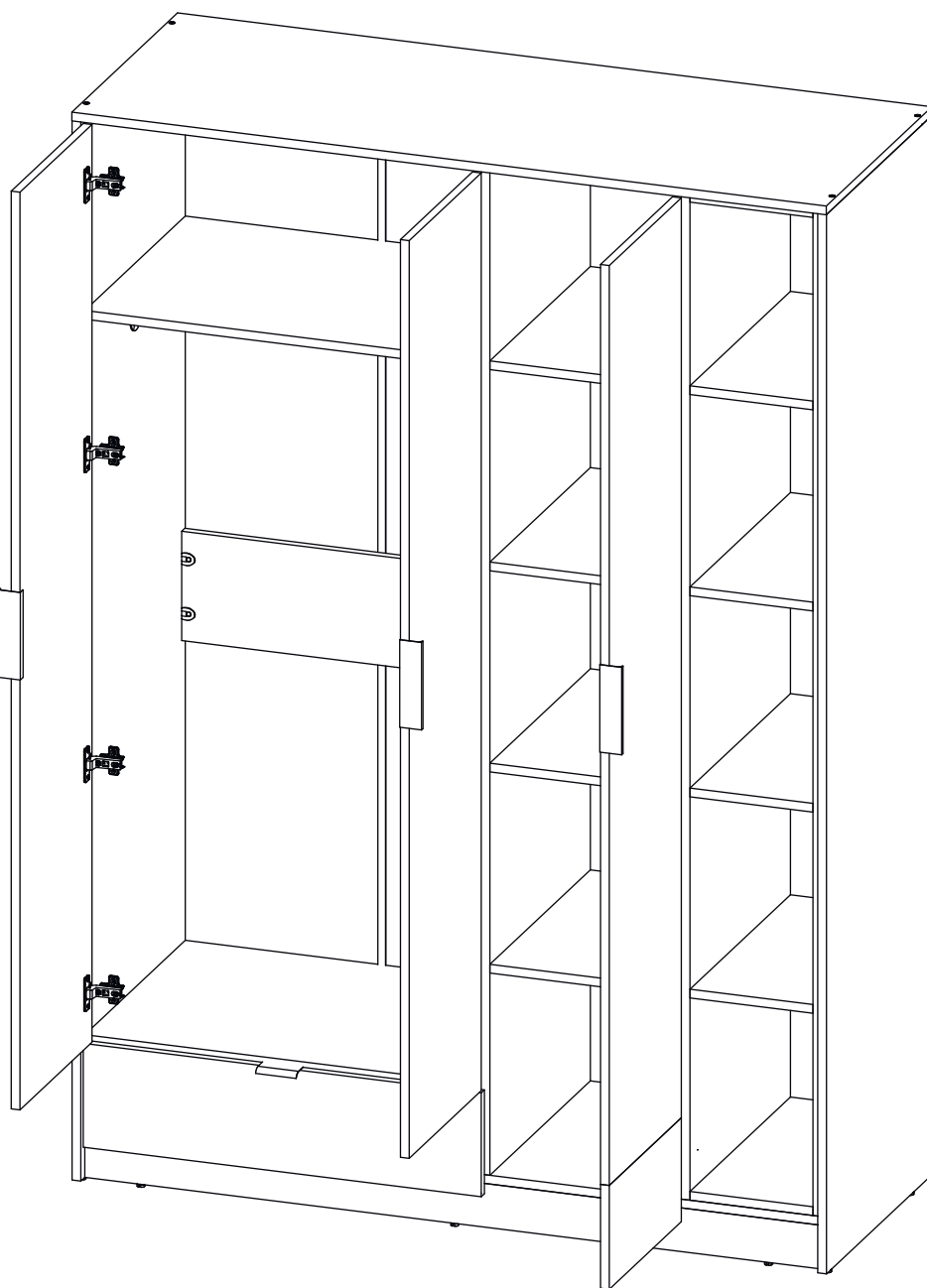
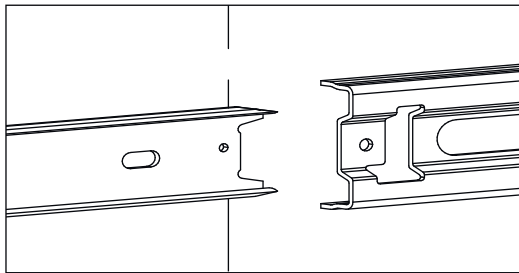

Заклеить технические отверстия заглушками.