

Инструкция по сборке

Генри

Комод №8

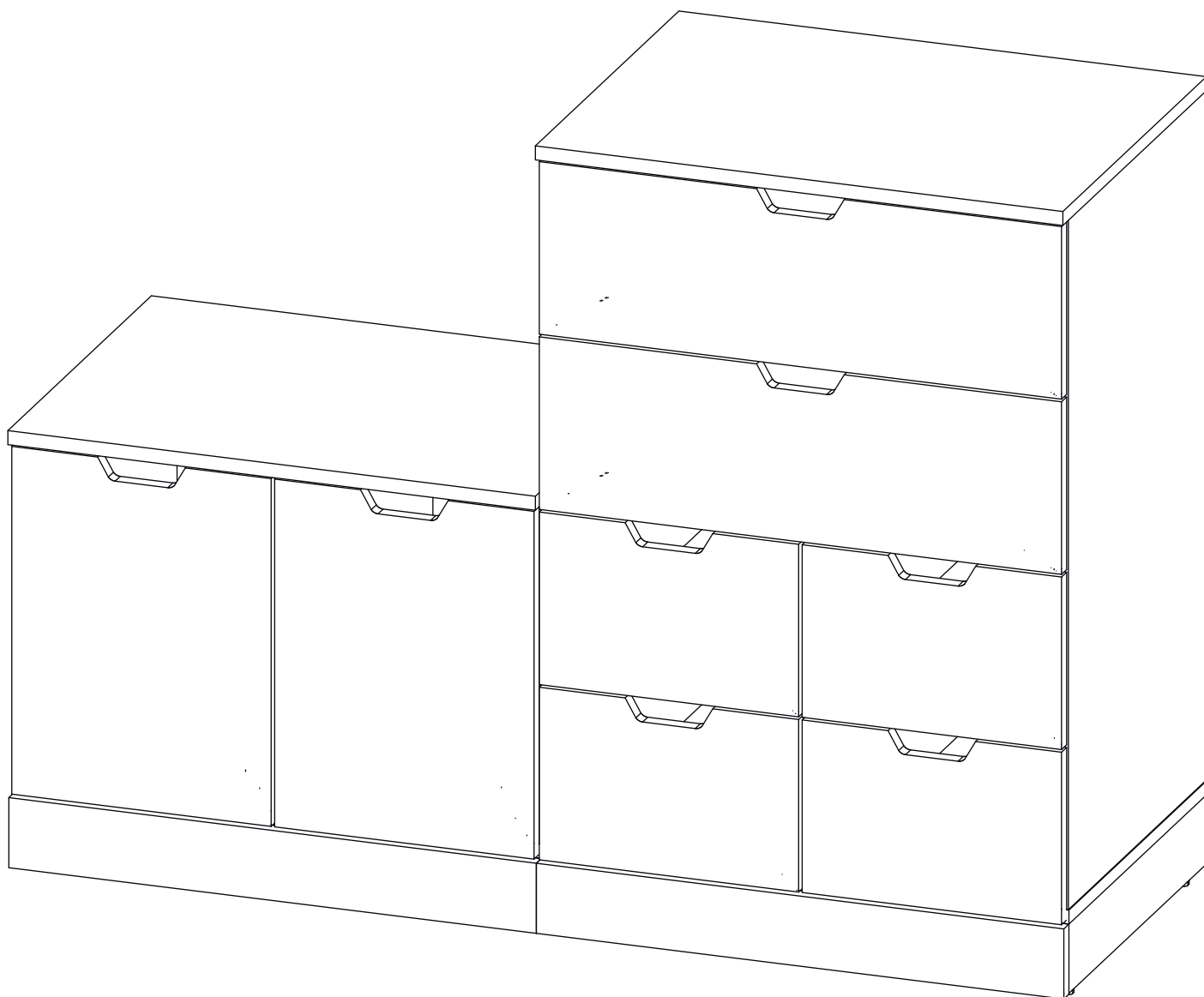

Детали

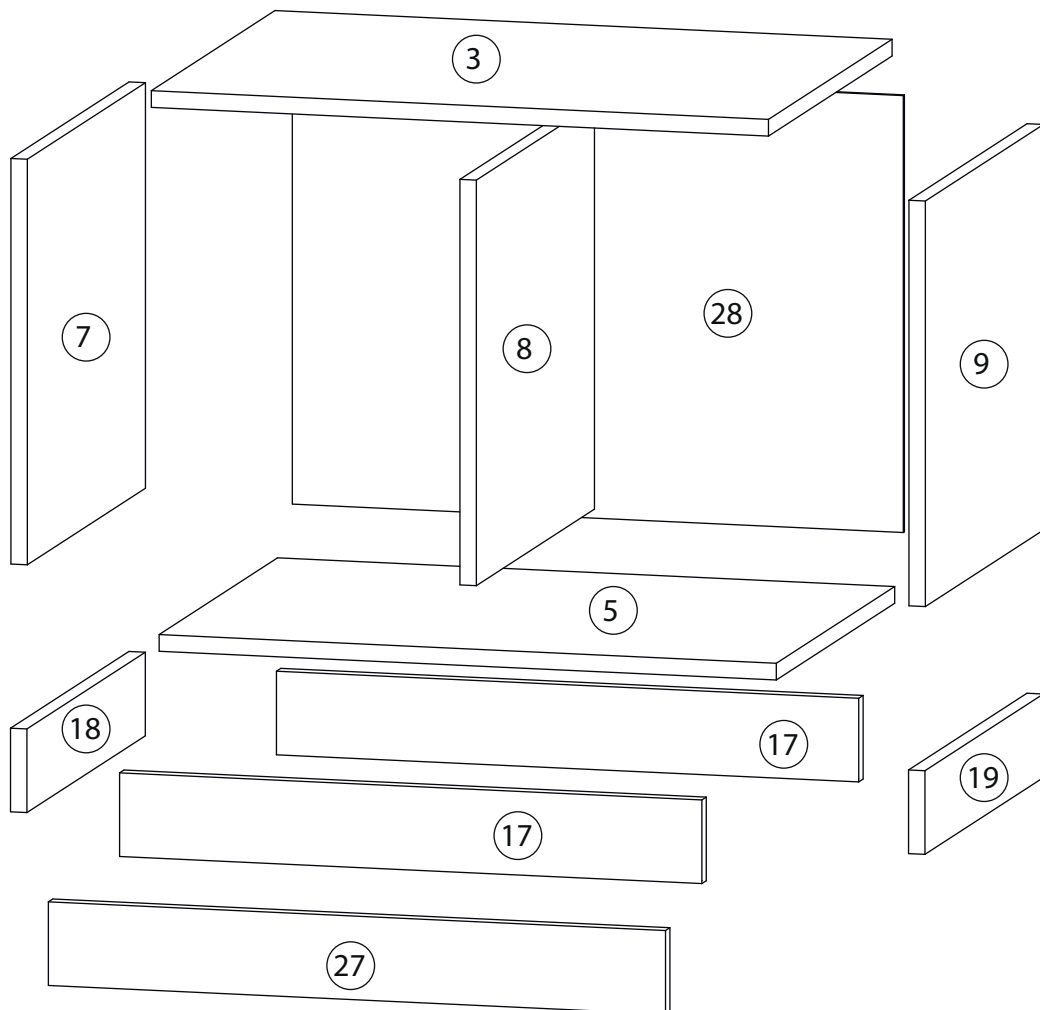
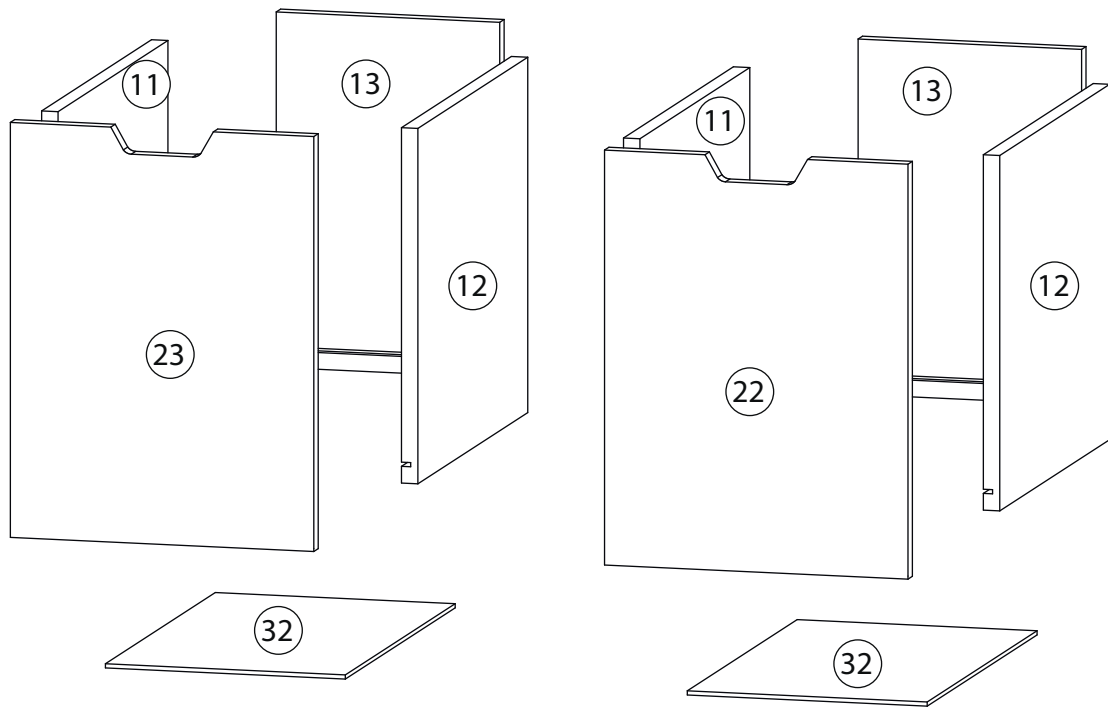

Детали

согласно заказанной комплектации

Поз.	Наименование	Кол-во	Длина	Ширина	Поз.	Наименование	Кол-во	Длина	Ширина
1	Бок левый	1	788	430	17	Цоколь	4	80	568
2	Бок правый	1	788	430	18	Цоколь	2	80	431
3	Крыша	1	602	450	19	Цоколь	2	80	431
4	Крыша	1	602	450	20	Ребро ящика	2	80	384
5	Дно	2	602	431	21	Задняя панель ящика	4	218	140
6	Горизонталь	1	568	430	22	Фасад ящика	1	397	296
7	Бок левый	1	388	430	23	Фасад ящика	1	397	296
8	Вертикаль	1	388	430	24	Фасад ящика	2	197	596
9	Бок правый	1	388	430	25	Фасад ящика	2	197	296
10	Вертикаль	1	388	430	26	Фасад ящика	2	197	296
11	Боковина ящика левая	2	400	340	27	Фальш панель	2	80	602
12	Боковина ящика правая	2	400	340	28	Задняя стенка ЛХДФ	1	418	596
13	Задняя панель ящика	2	218	340	29	Задняя стенка ЛХДФ	1	414	596
14	Задняя панель ящика	2	510	140	30	Задняя стенка ЛХДФ	1	404	596
15	Боковина ящика левая	6	400	140	31	Дно ящика	2	526	400
16	Боковина ящика правая	6	400	140	32	Дно ящика	6	234	400

Фурнитура

					
33	34	35	36	37	38
<u>Винт для стяжки VB35</u>	<u>Стяжка VB35</u>	<u>Гвоздь 1,6x25</u>	<u>Евровинт 7x50</u>	<u>Ключ зиг-заг к шестиграннику</u>	Опора
					
39	40	41	42	43	44
Амортизатор самоклеющийся	2-х сторонний скотч	<u>Саморез 3,5x16</u>	<u>Фиксатор задней стенки</u>	<u>Заглушка самоклеющаяся</u>	<u>Направляющие шариковые</u>
					
45	46	47	48	49	
<u>Скоба для задней стенки</u>	Шкант бук	Шток эксцентрика	<u>Эксцентрик</u>	Стяжка межсекционная	

1 Сборка с дном ДСП

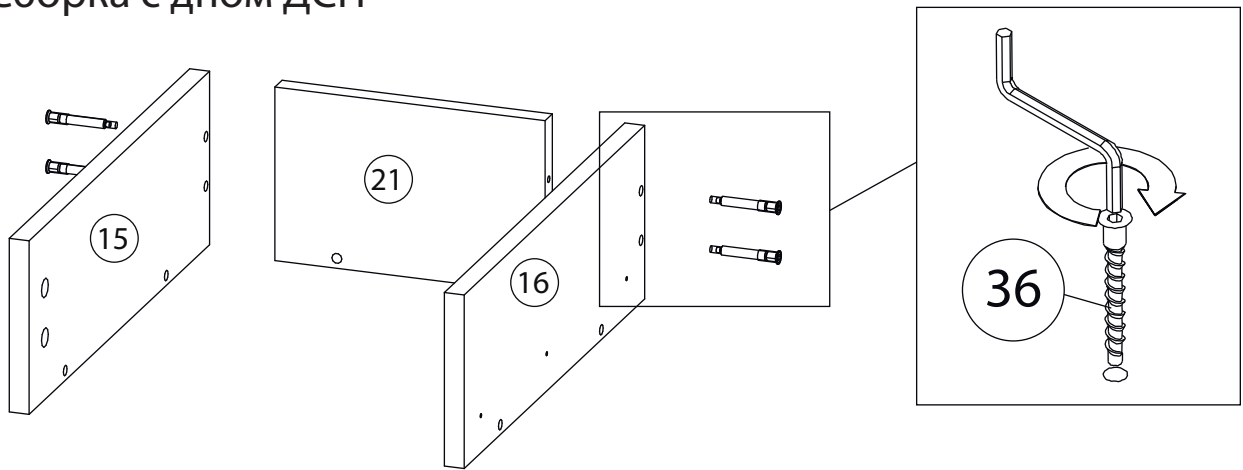

2

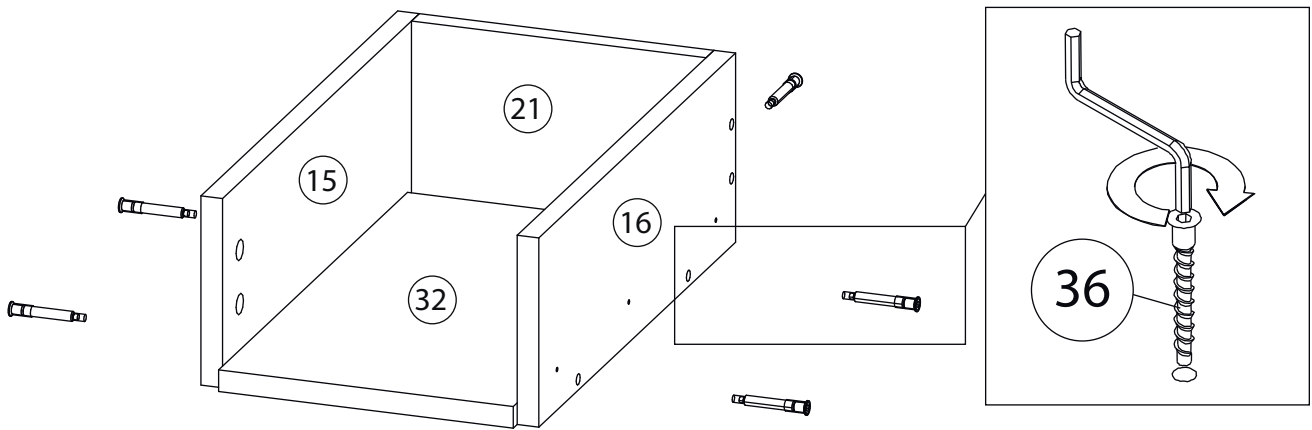

3

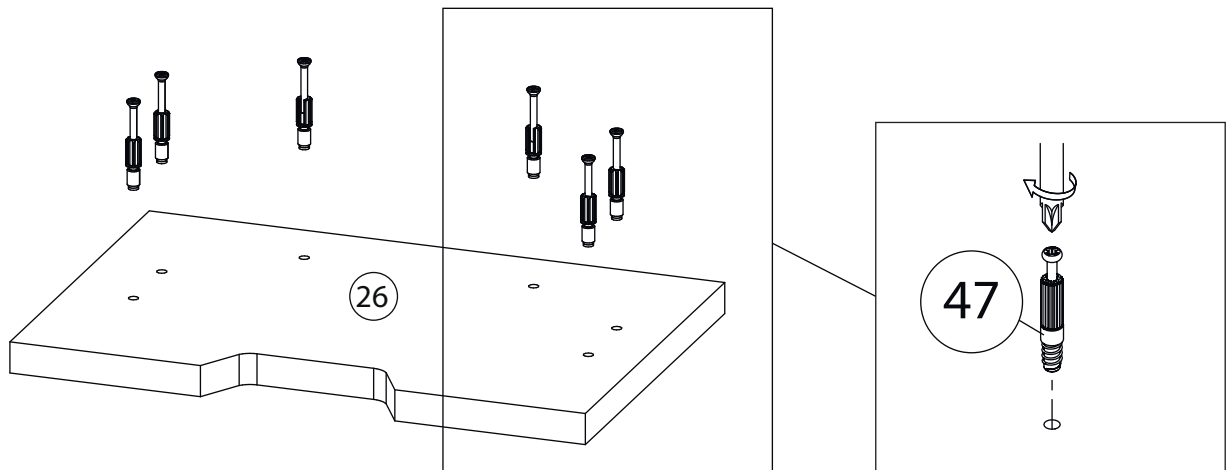

4

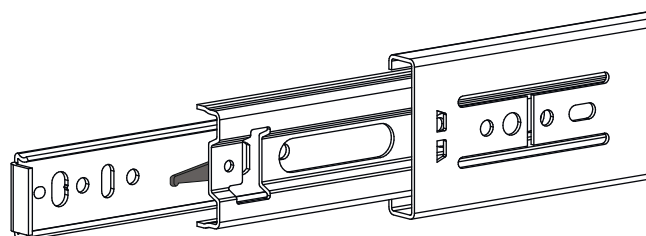
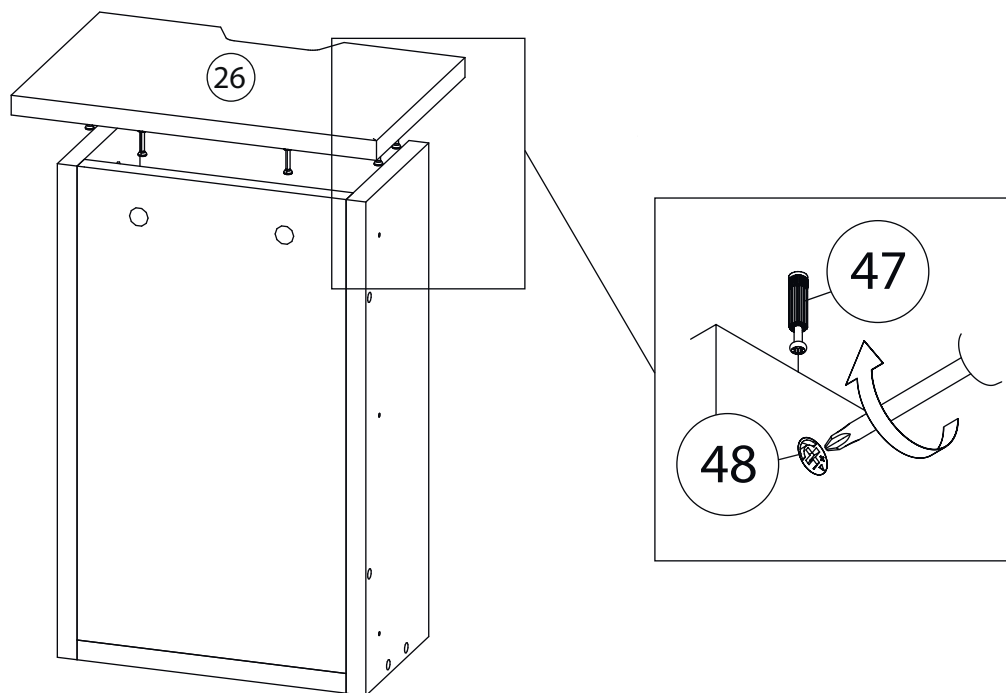

Внимание! Во избежание заклинивания механизма не устанавливайте заглушки винтов и эксцентриков над направляющими!

Схема установки шариковых направляющих.

Для установки шариковых направляющих в изделие необходимо разъединить их на две части. Широкая часть устанавливается на боковую стенку каркаса, а узкая на боковую стенку выдвижного ящика. Разъединение производится путем нажатия на пластиковый рычажок при выдвижении узкой части направляющей (смотри рисунок). Если направляющие крепятся на одной боковине с двух сторон, то саморезы необходимо крепить в разные отверстия направляющей. Для регулировки выкатных ящиков по высоте необходимо крепить узкую часть направляющей через ее овальные отверстия.

5

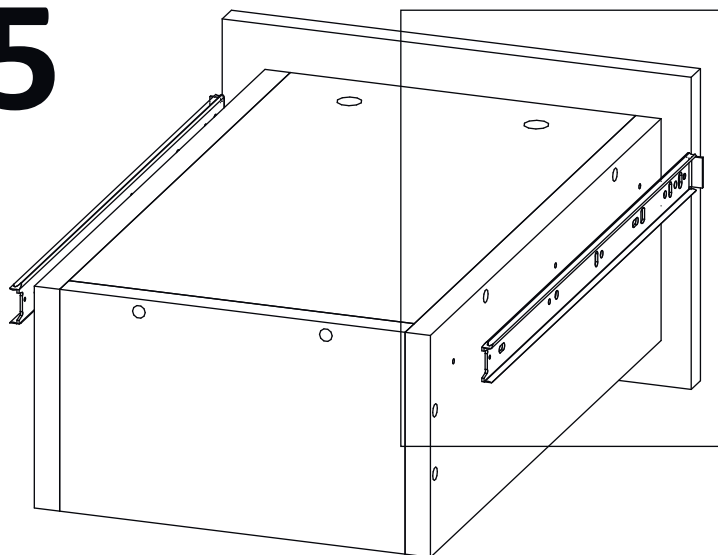

Шариковые направляющие

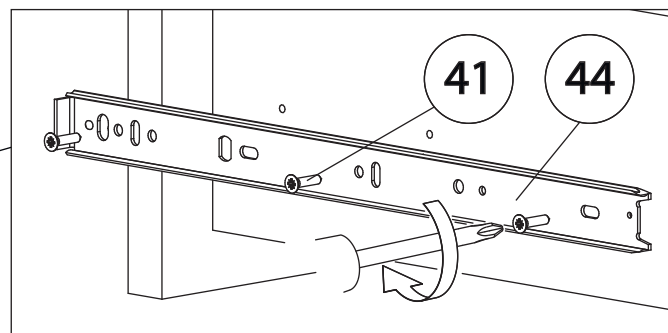

6

Сборка с дном ЛХДФ

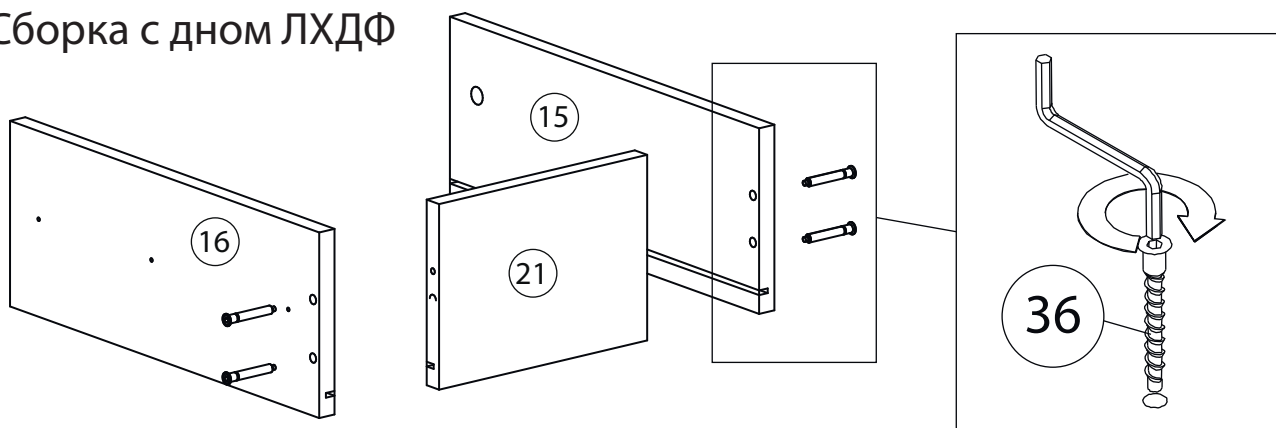

7

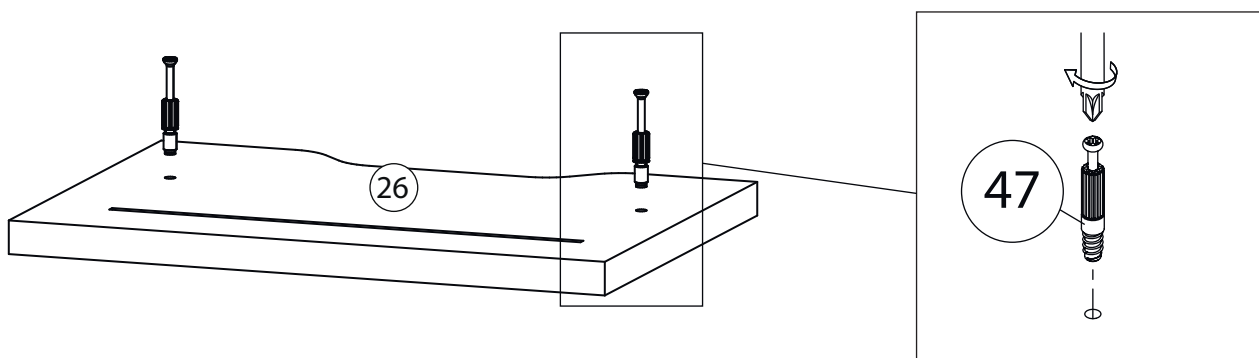

8

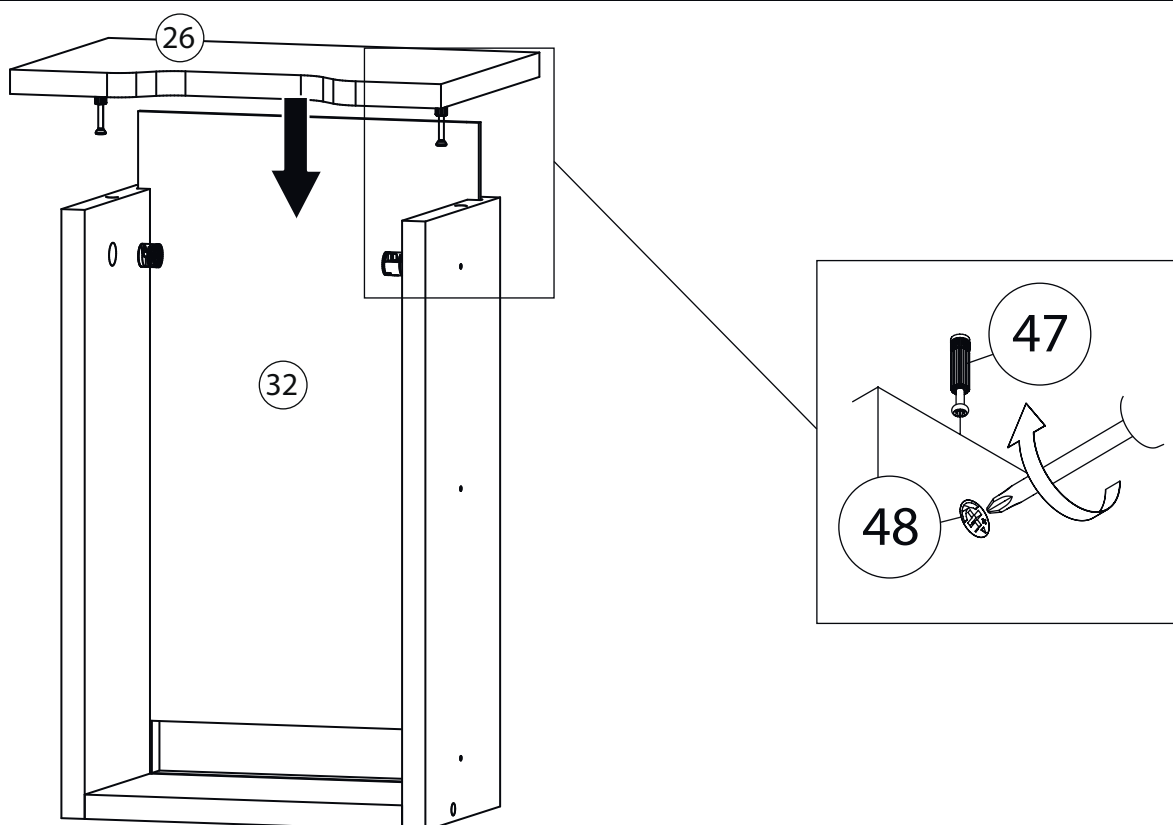

8-1

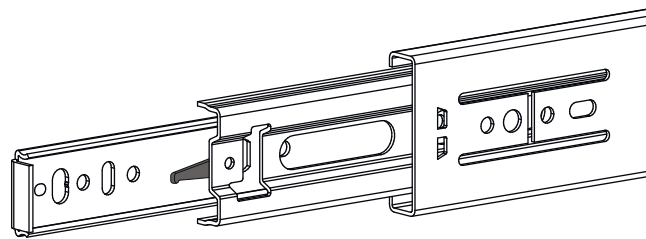
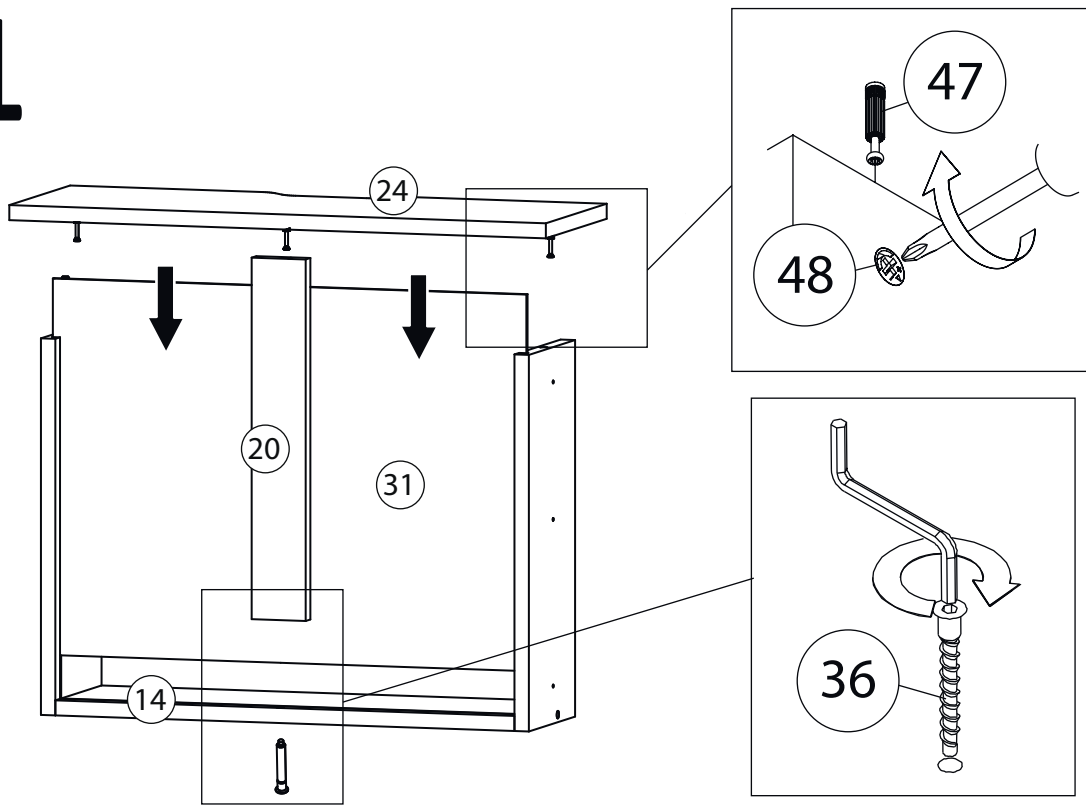

Внимание! Во избежание заклинивания механизма не устанавливайте заглушки винтов и эксцентриков над направляющими!

Схема установки шариковых направляющих.

Для установки шариковых направляющих в изделие необходимо разъединить их на две части. Широкая часть устанавливается на боковую стенку каркаса, а узкая на боковую стенку выдвижного ящика. Разъединение производится путем нажатия на пластиковый рычажок при выдвижении узкой части направляющей (смотри рисунок). Если направляющие крепятся на одной боковине с двух сторон, то саморезы необходимо крепить в разные отверстия направляющей. Для регулировки выкатных ящиков по высоте необходимо крепить узкую часть направляющей через ее овальные отверстия.

9

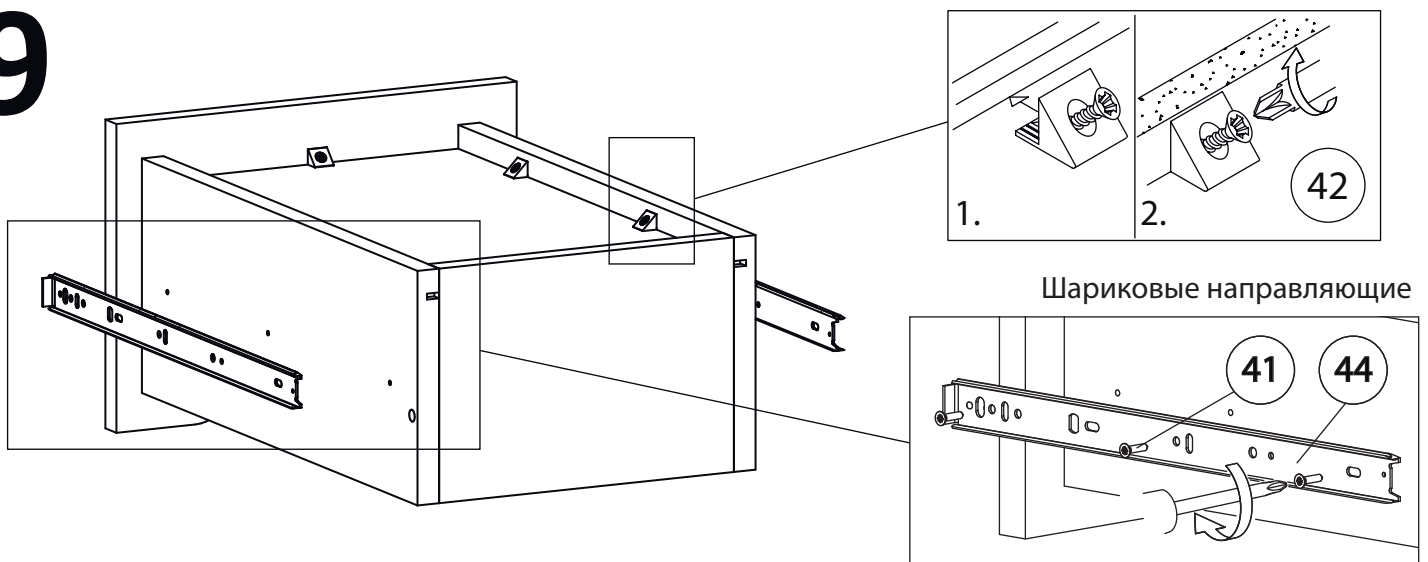

Шариковые направляющие

10

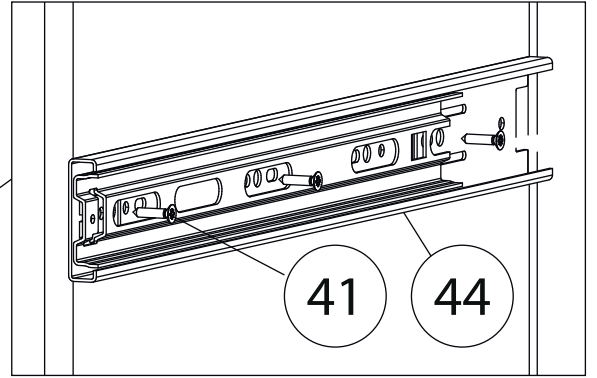
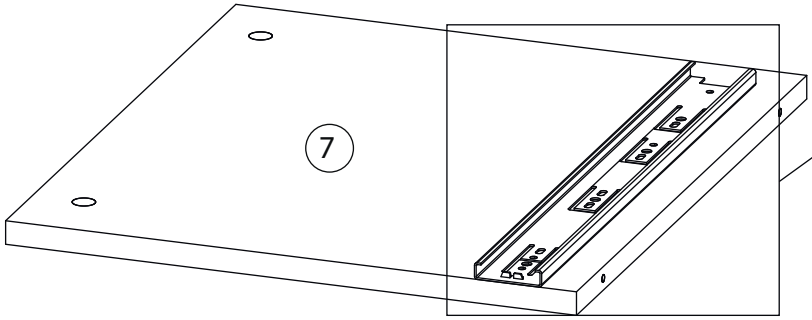

Бок правый (9)
собирается зеркально

11

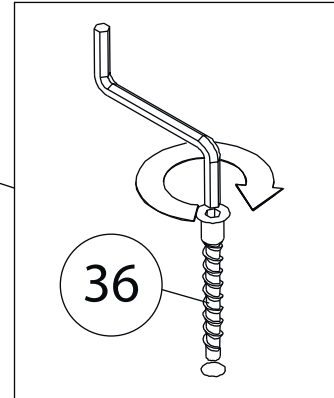
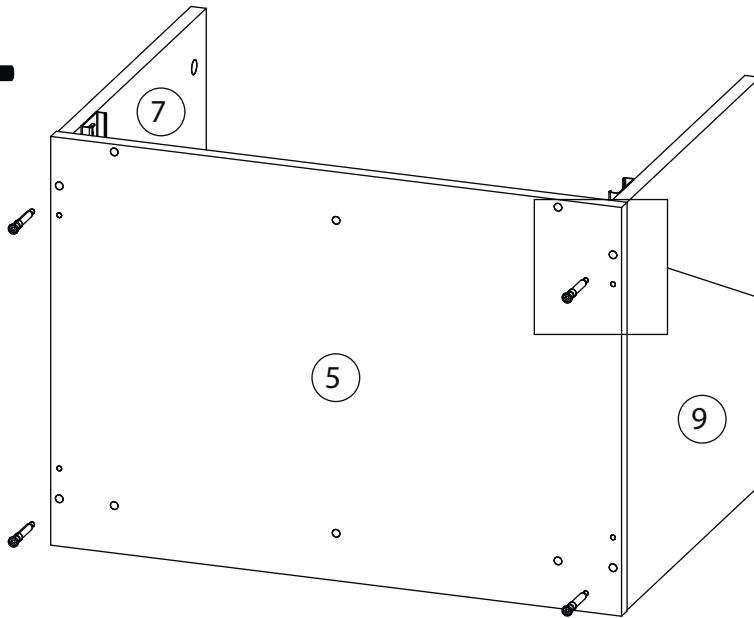

12

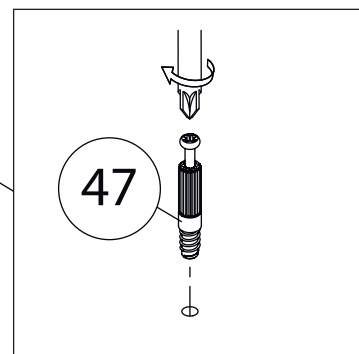
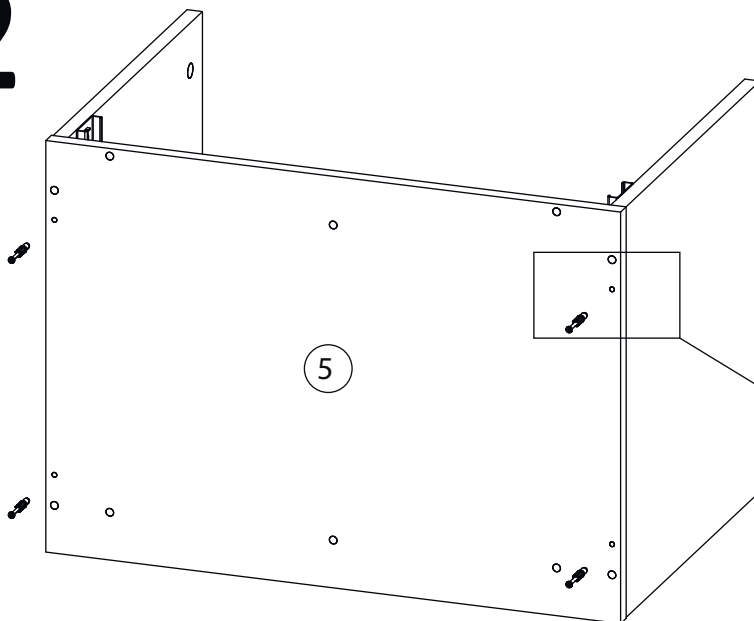

13

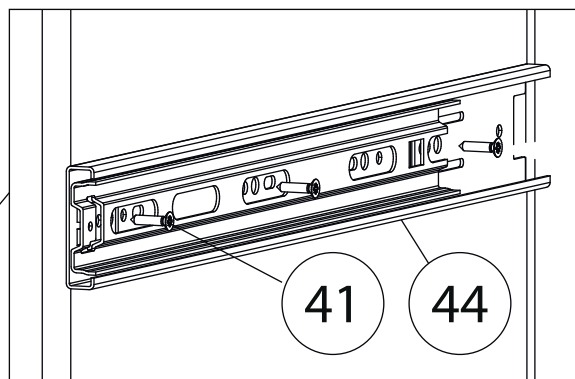
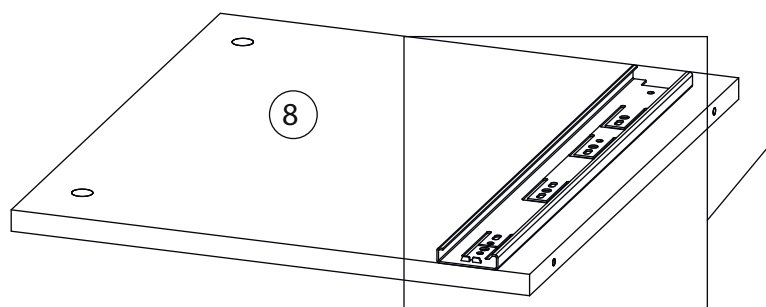

13-1

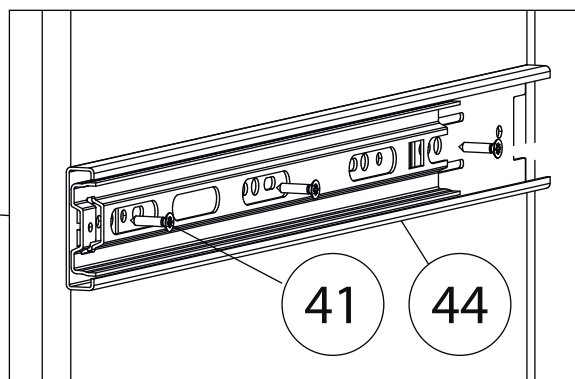
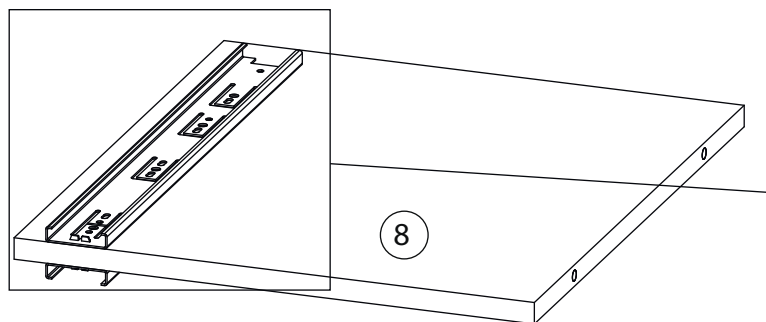

14

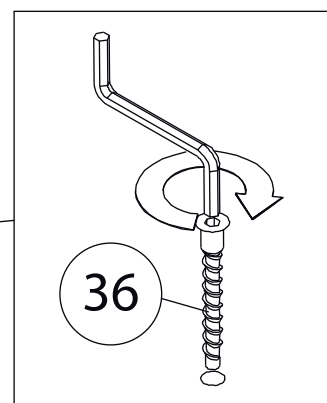
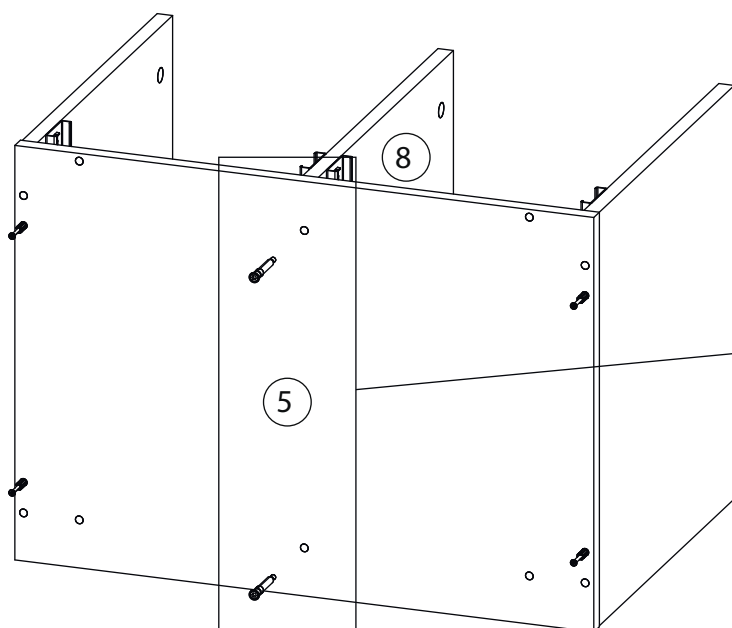

15

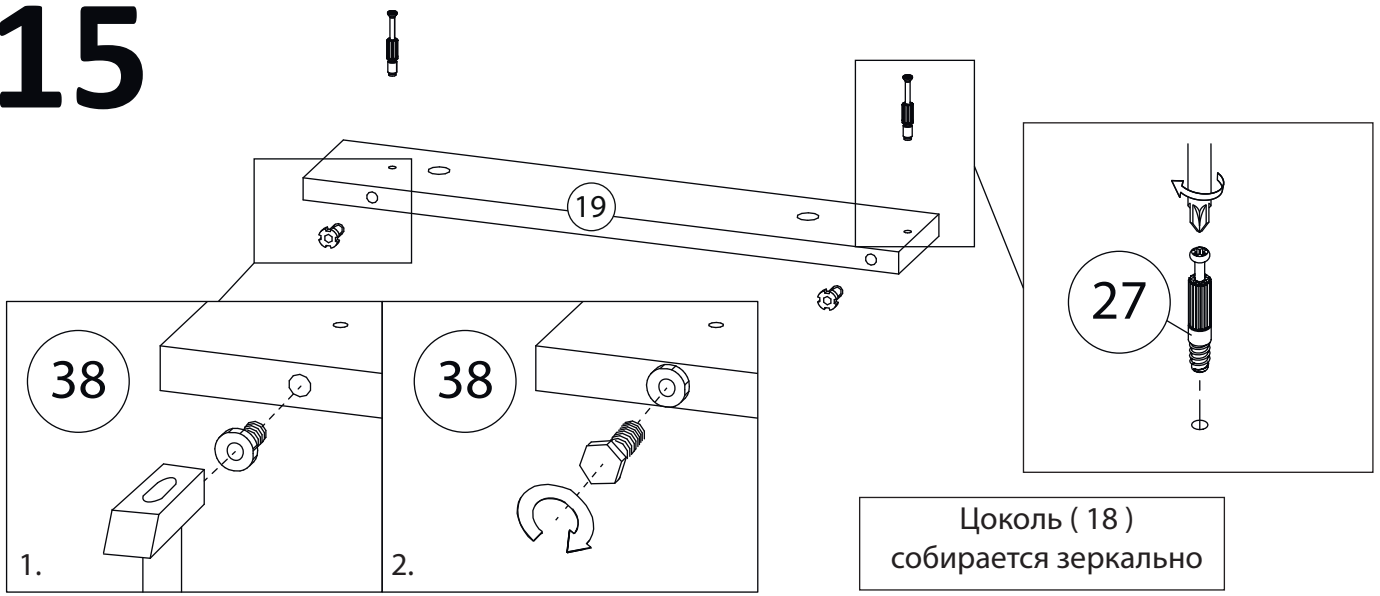

16

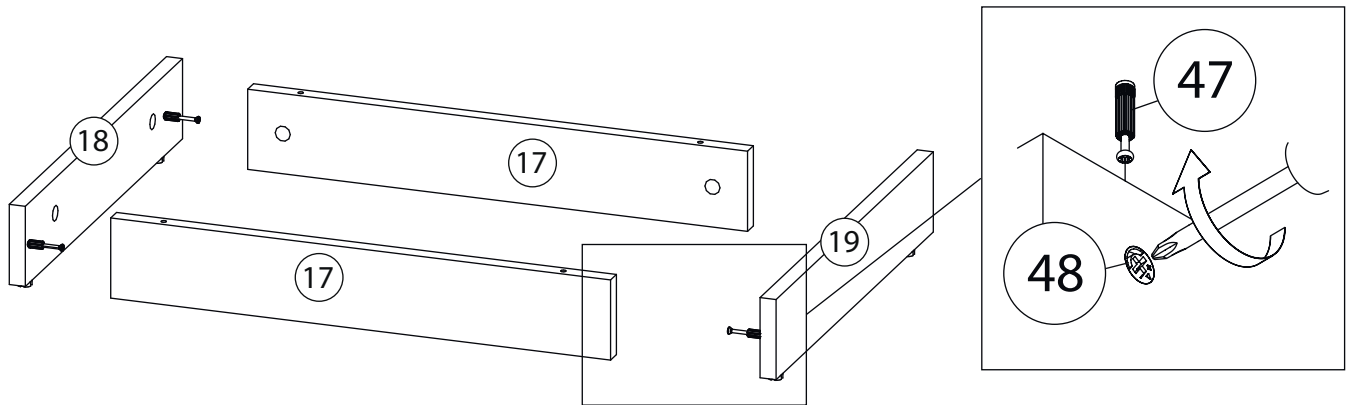

17

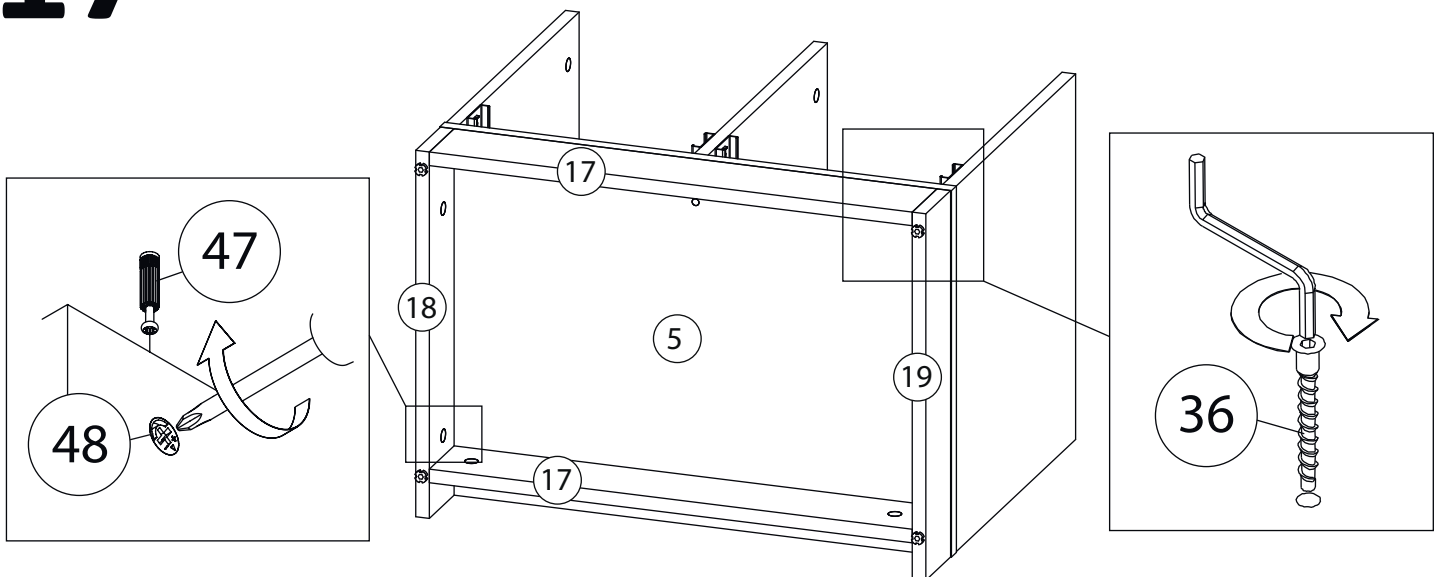

18

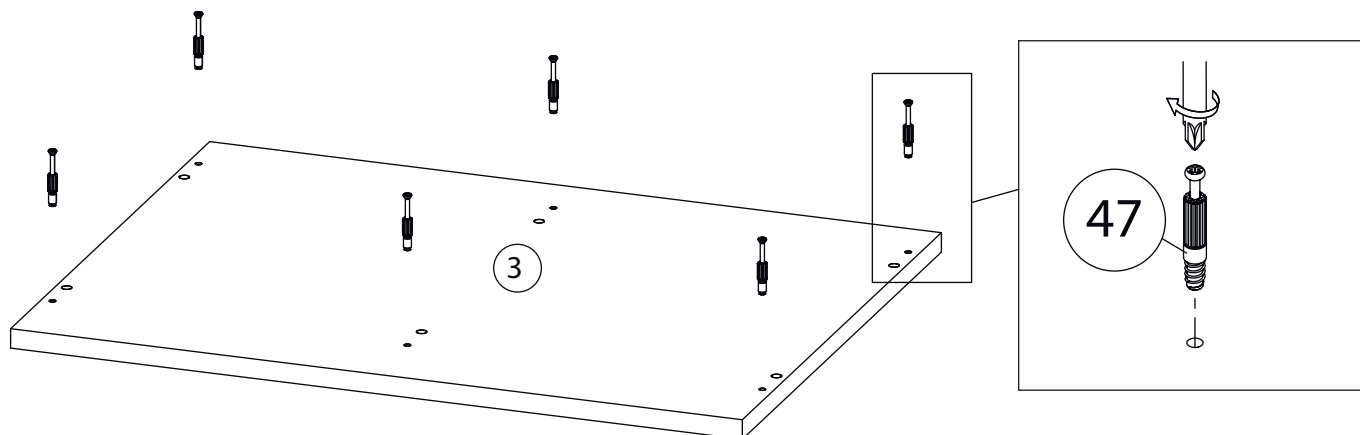

19

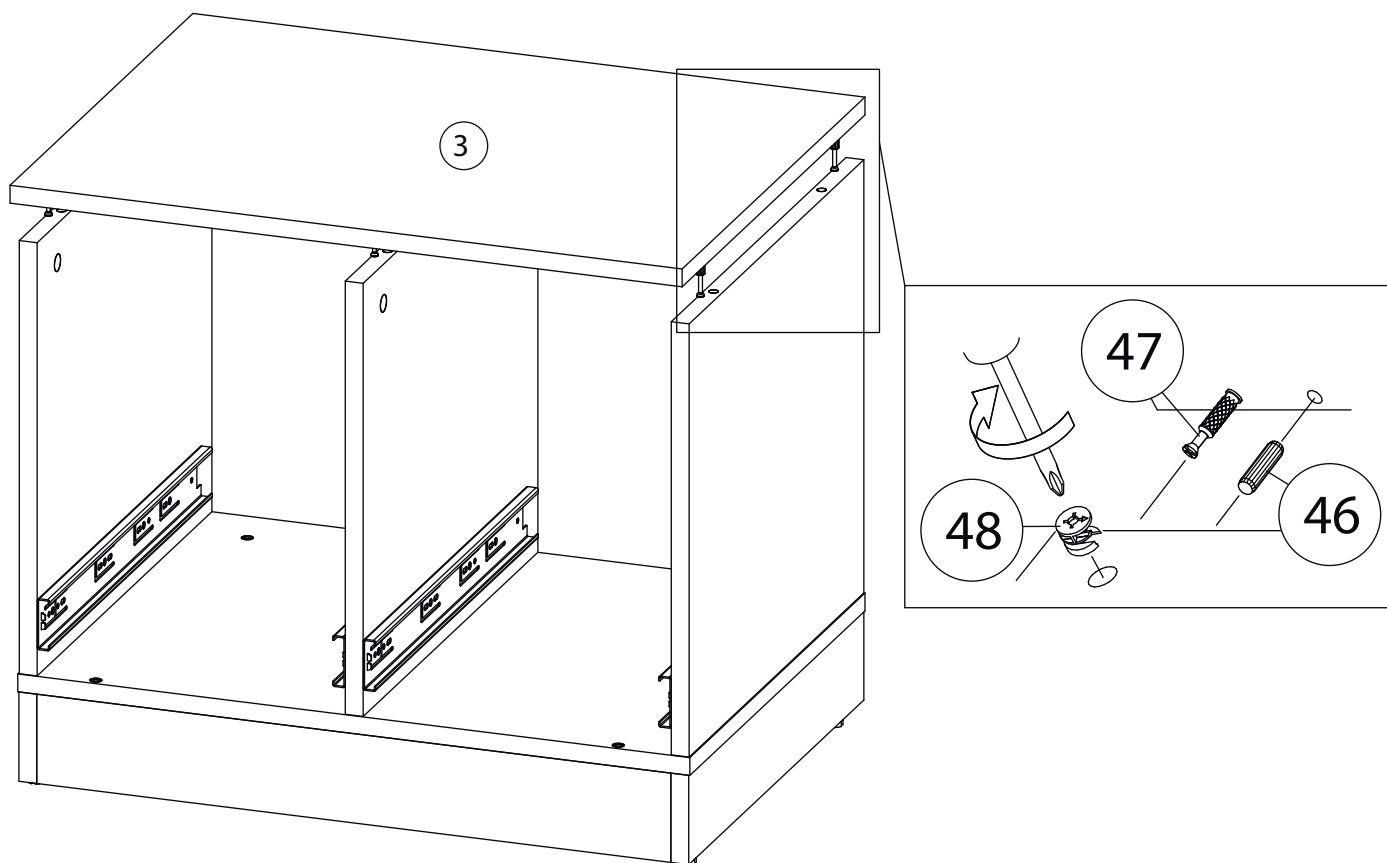

20

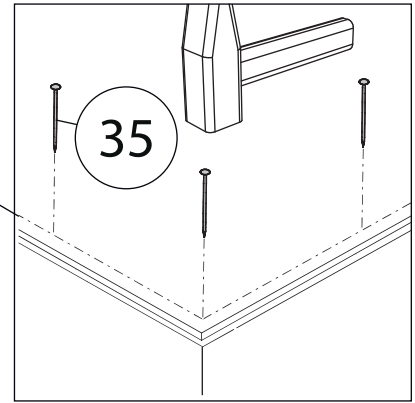
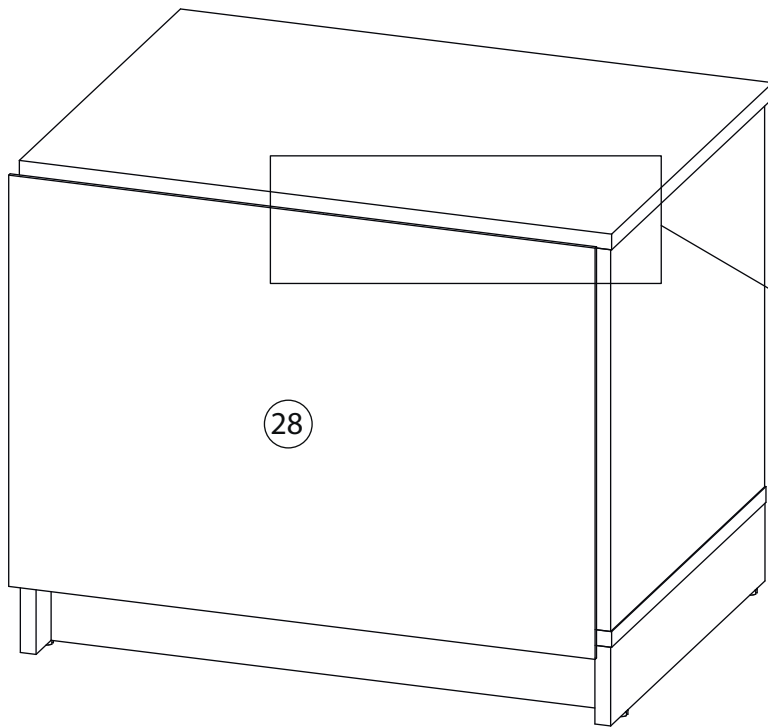

21

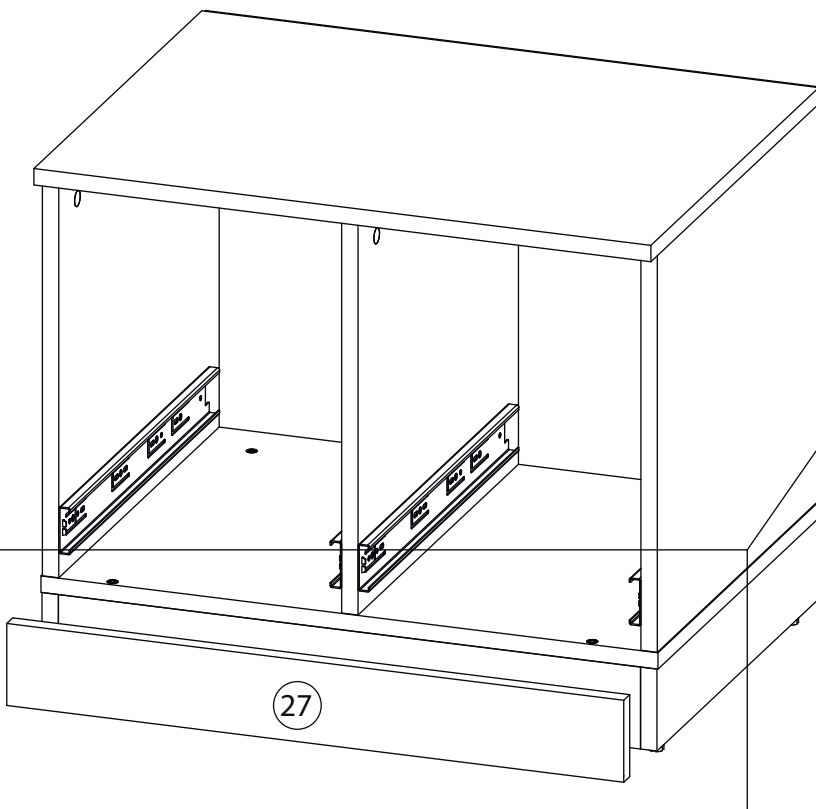

Наклеить Липкую ленту (40) на Фальш пранку (27) и прижать к Цоколю (17), согласно рисунку.

22

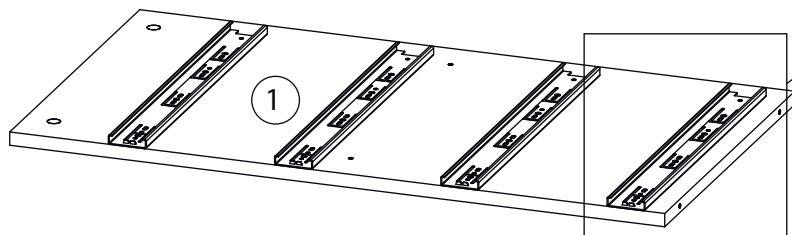

Бок правый (2)
собирается зеркально

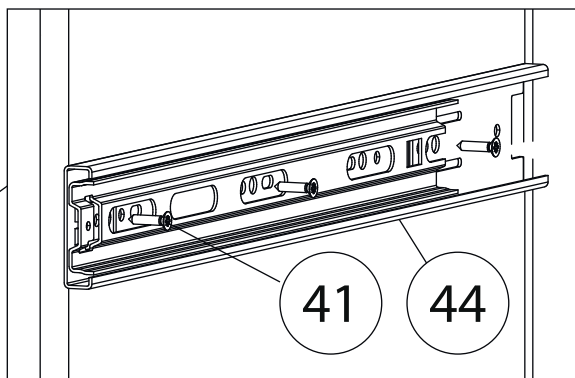

23

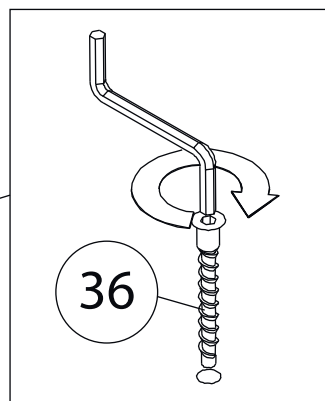
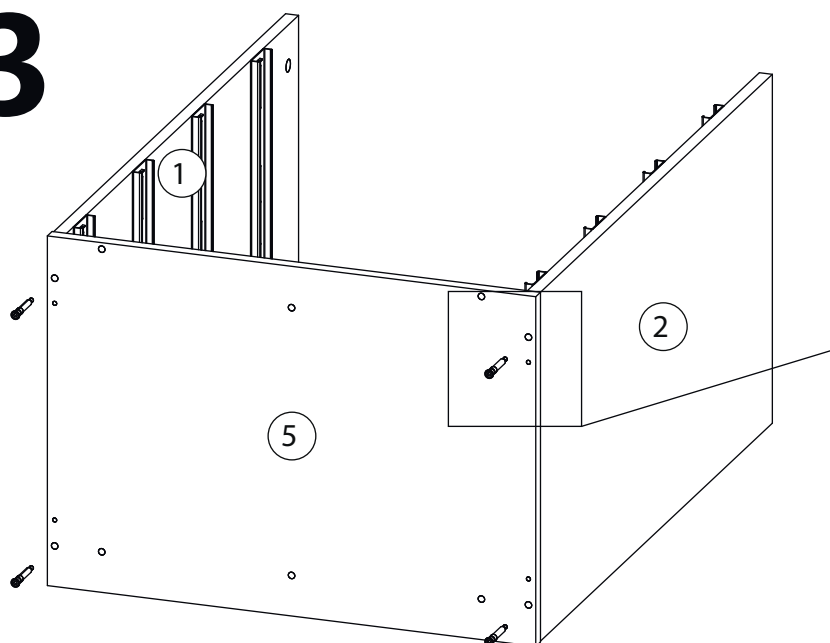

24

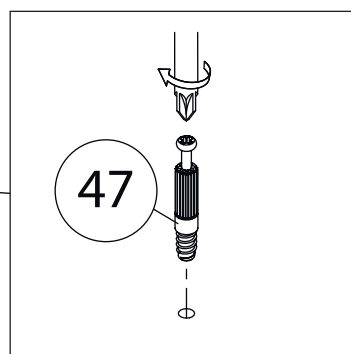
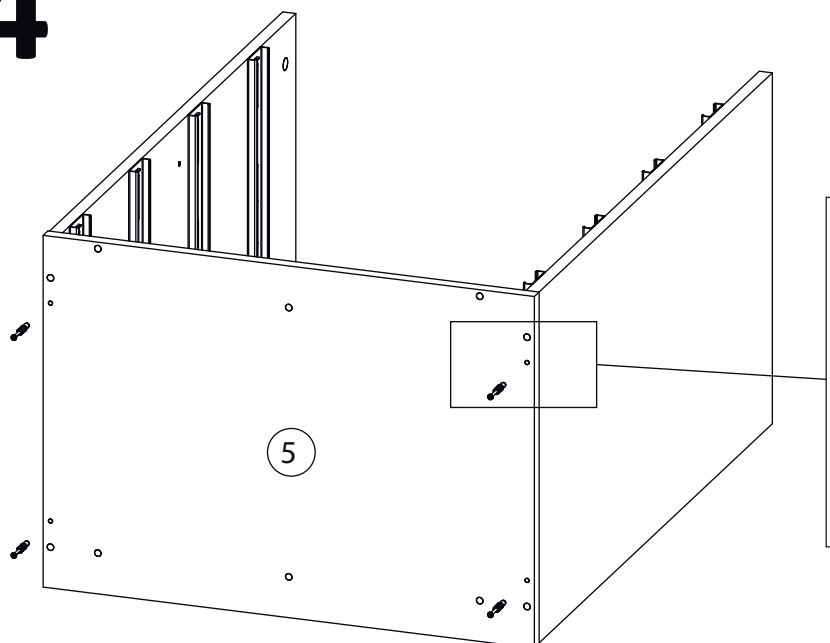

25

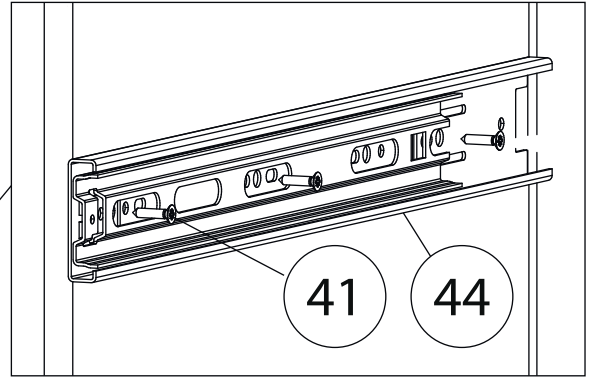
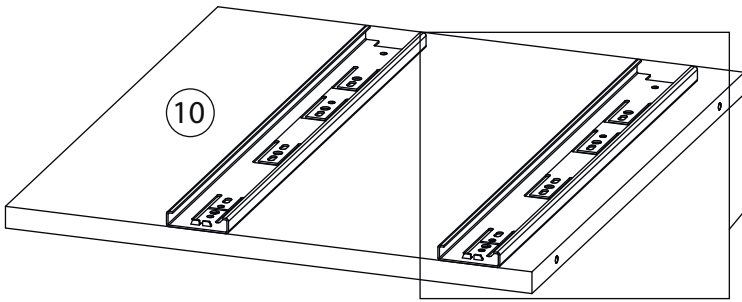

25-1

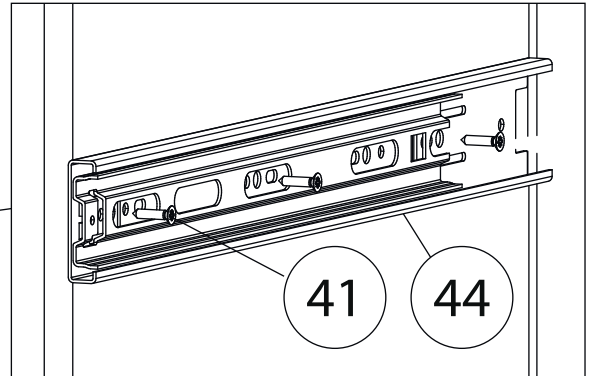
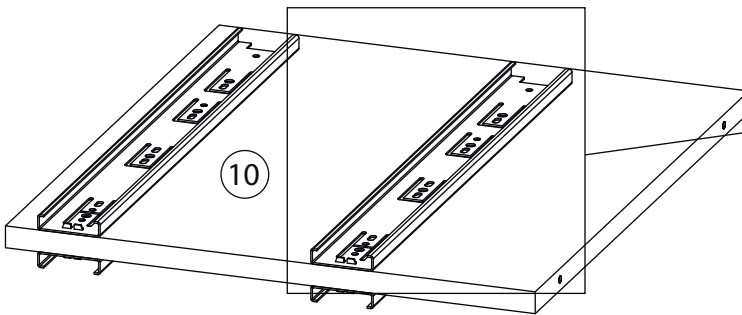

26

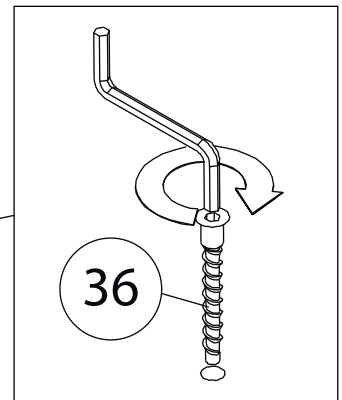
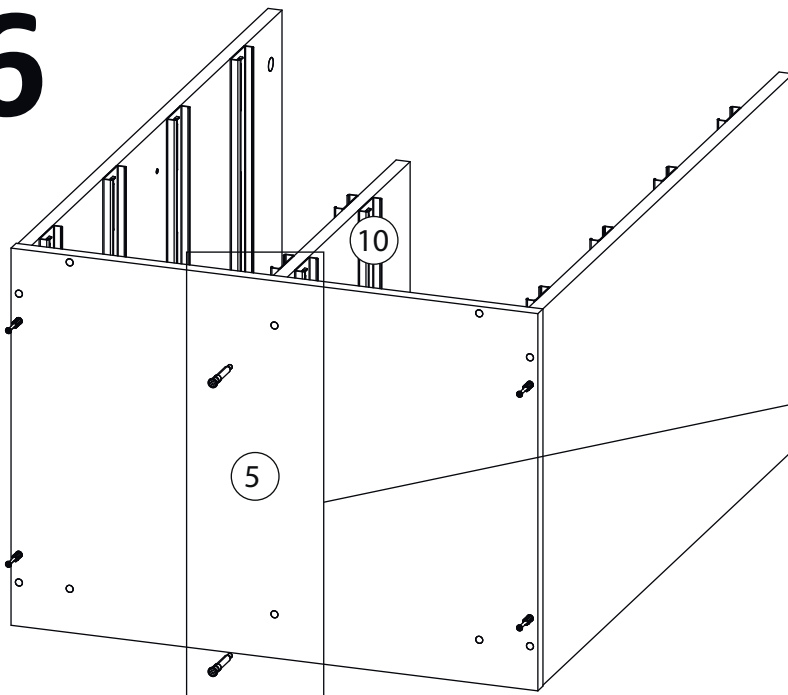

27

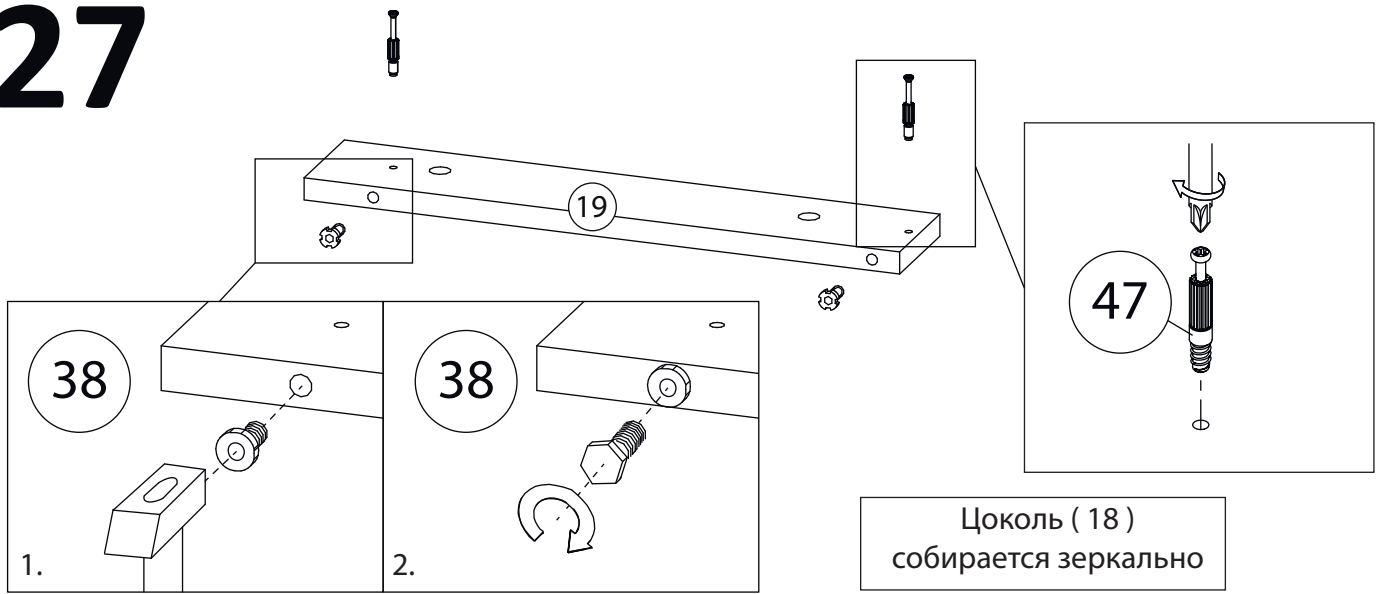

28

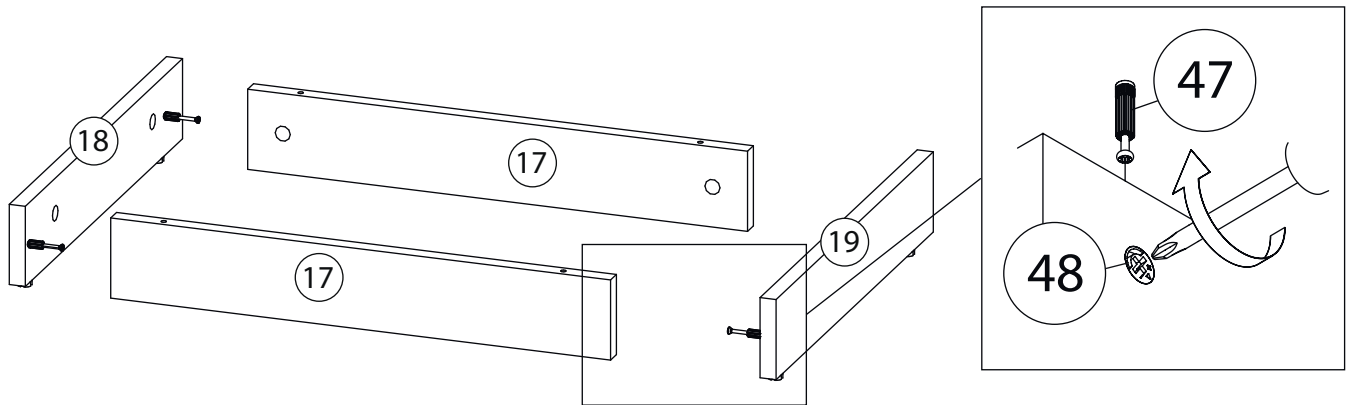

29

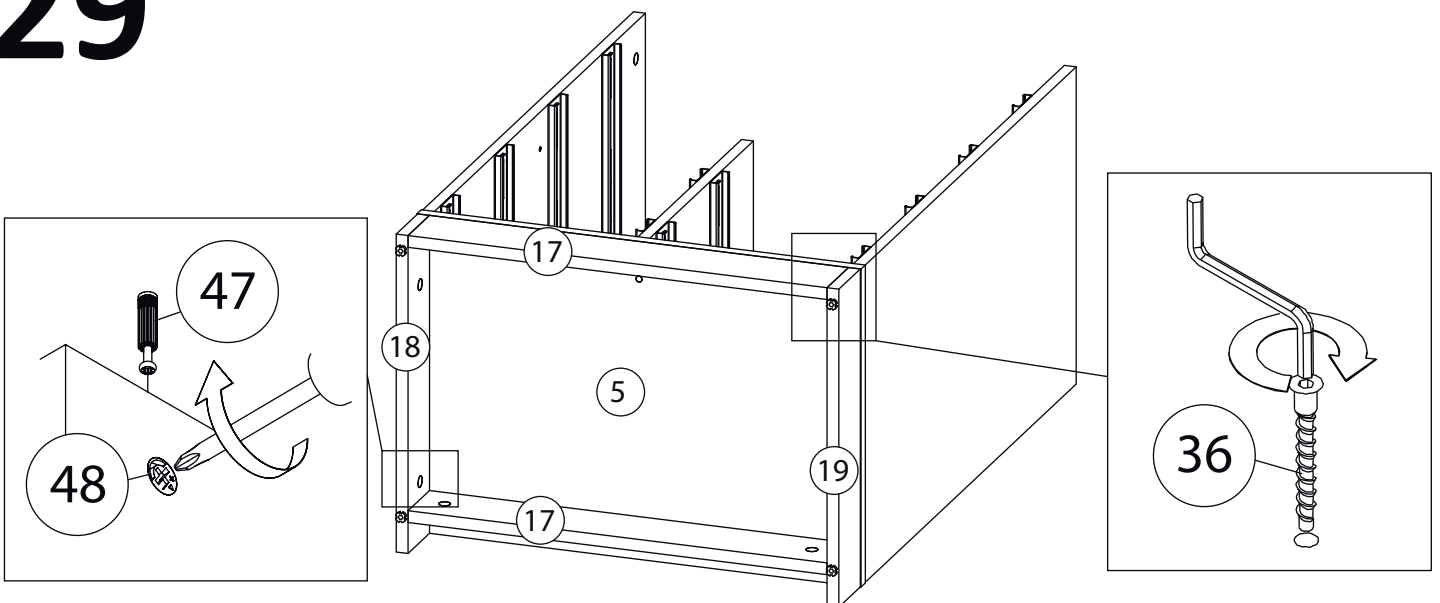

30

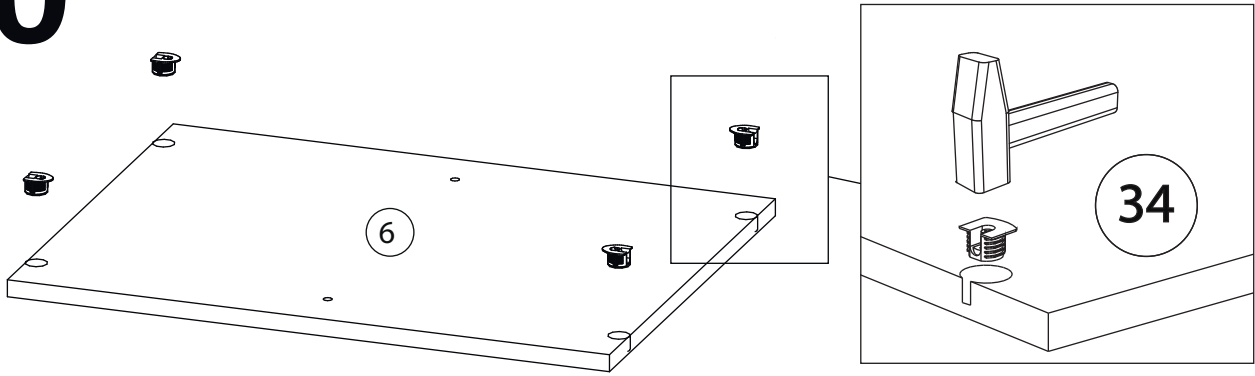

31

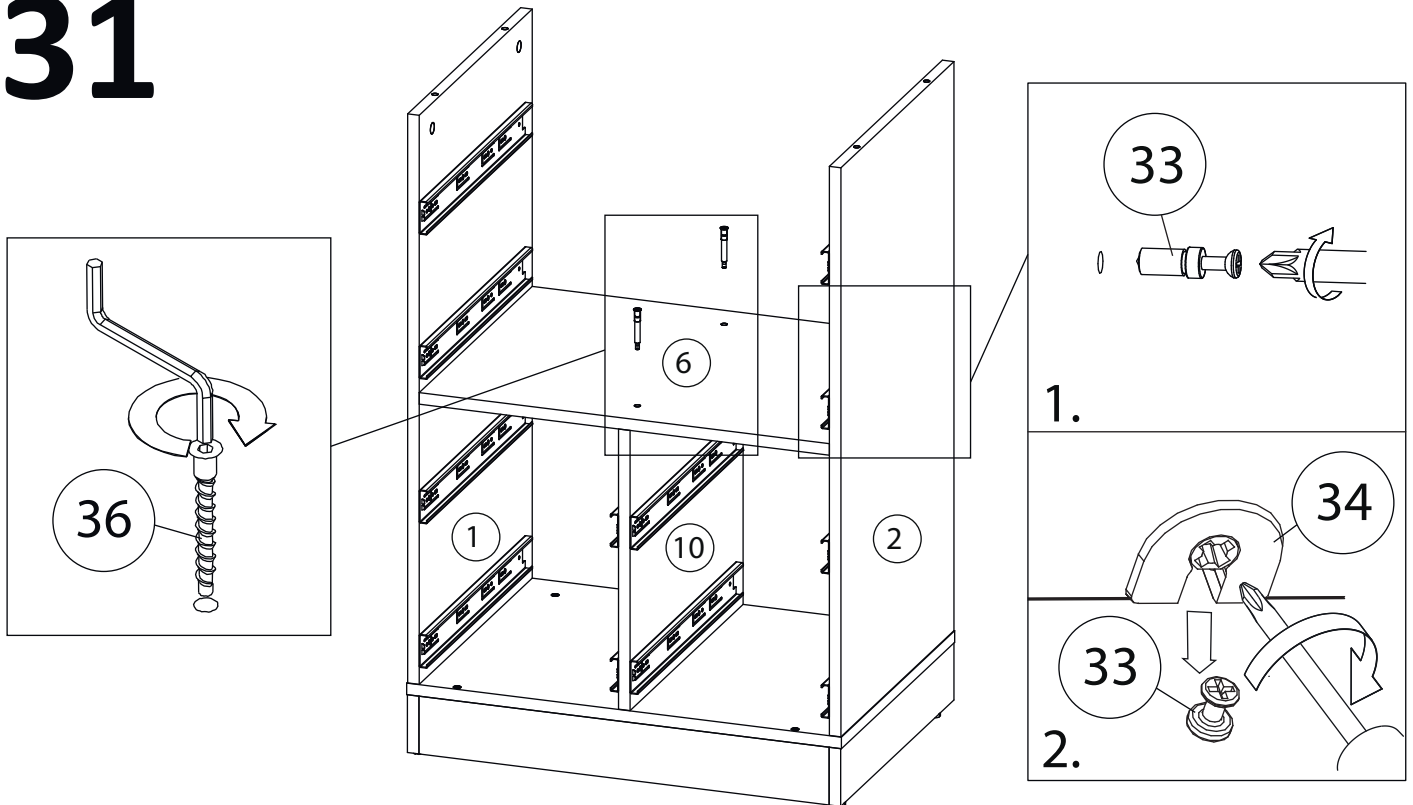

32

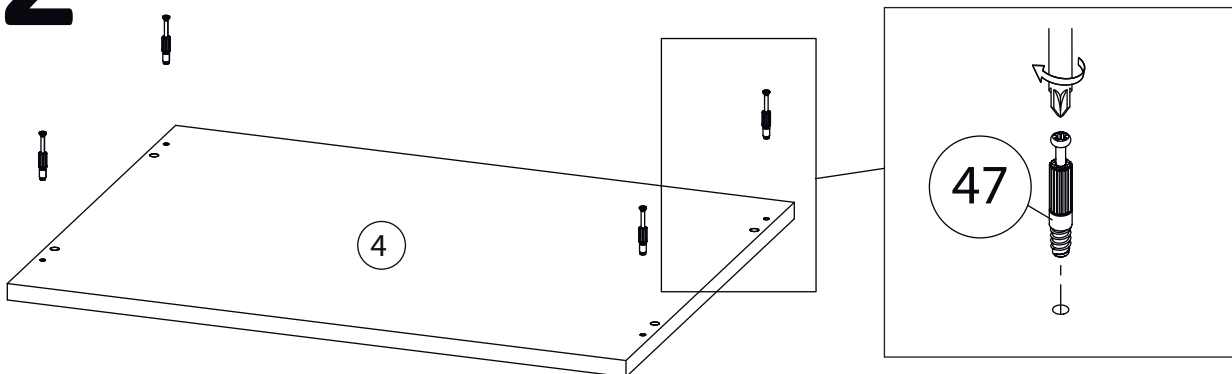

33

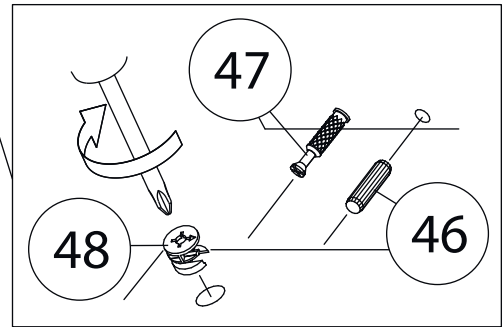
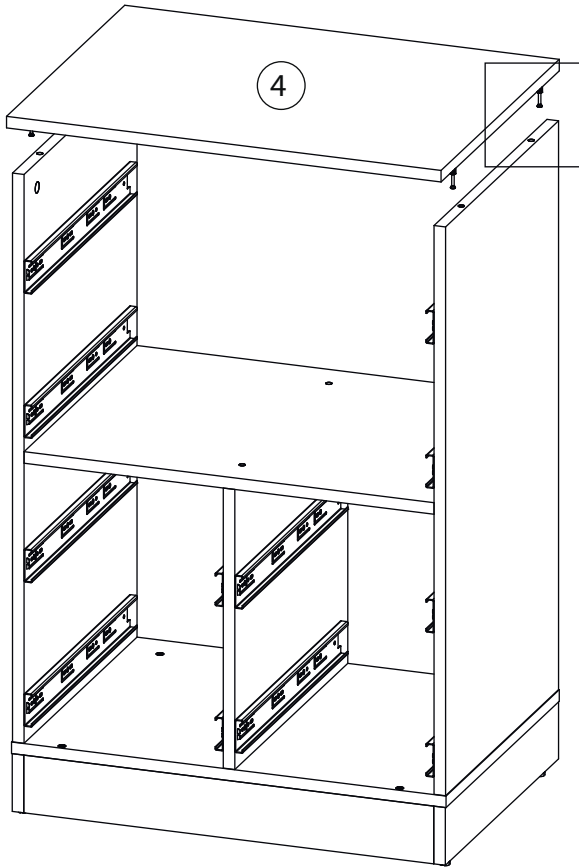

34

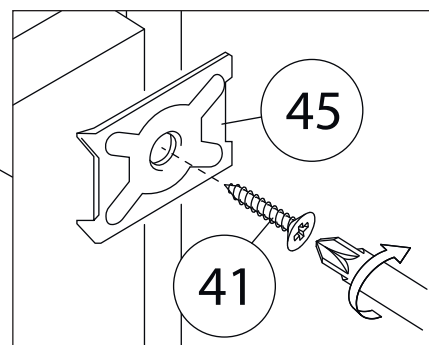
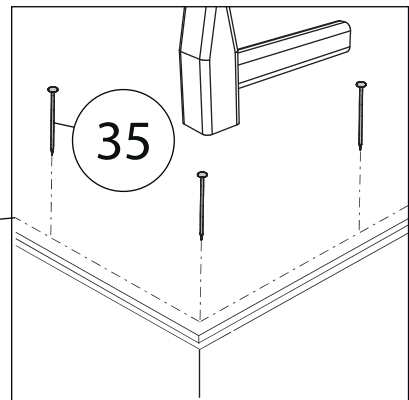
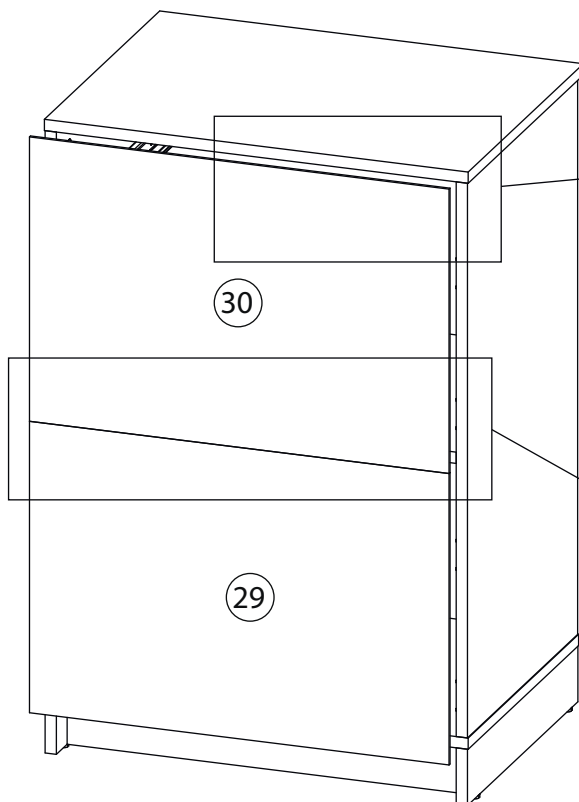

35

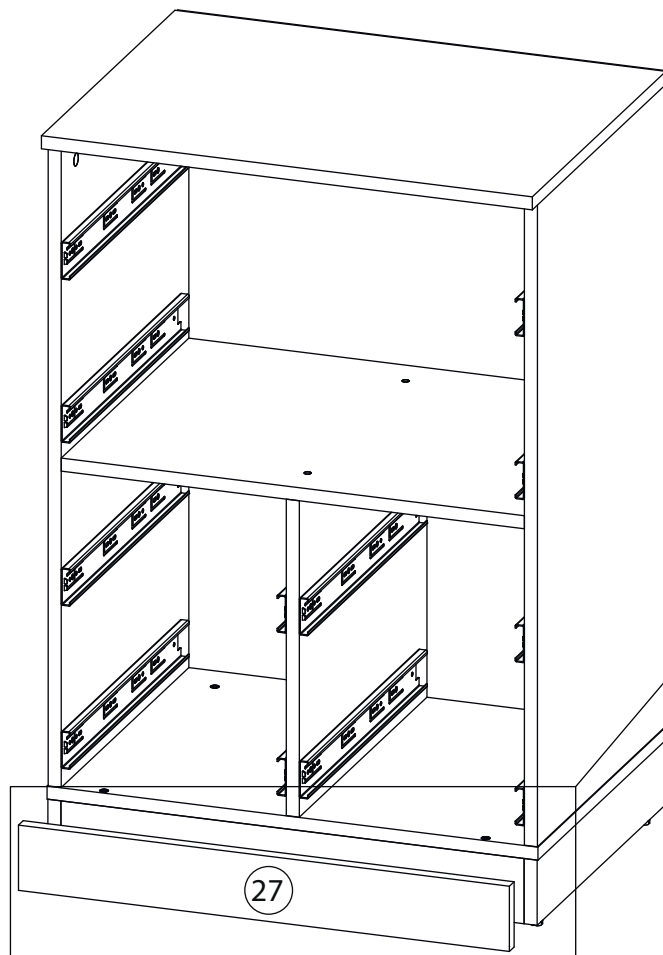

Наклеить Липкую ленту (40) на Фальш пранку (27) и прижать к Цоколю (17), согласно рисунку.

36

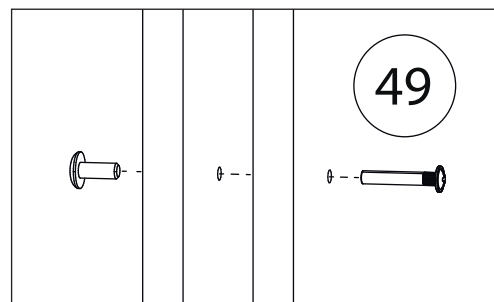
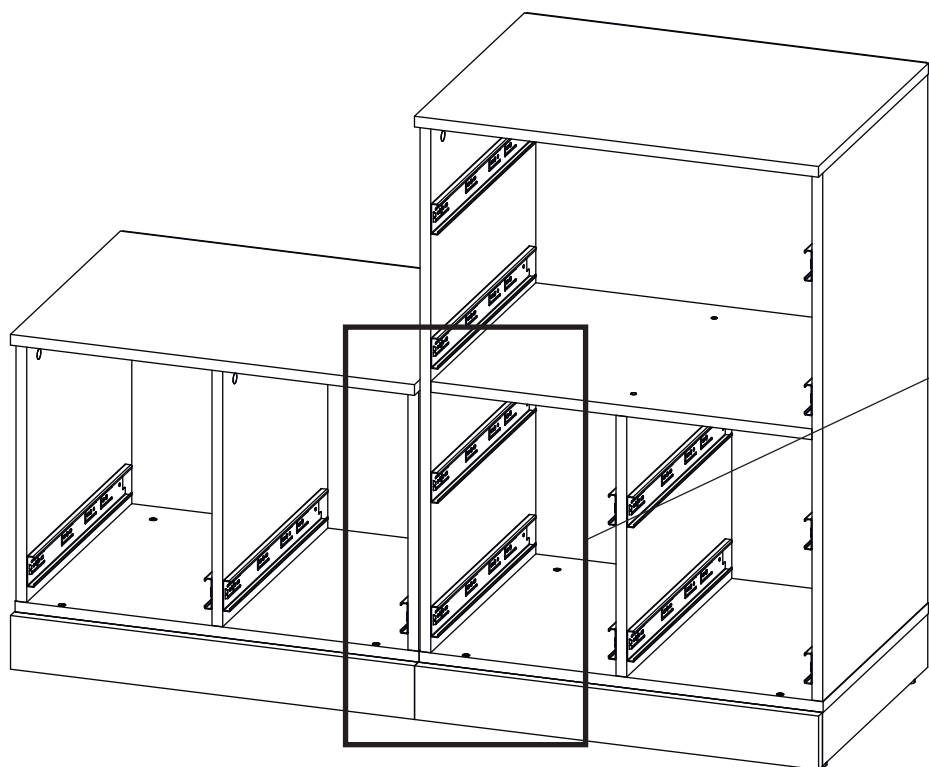

Два модуля стягиваются между собой межсекционными стяжками (49).

Предварительно в соприкасающихся боковинах просверливаются сквозные отверстия диаметром 5мм, под стяжки.

37

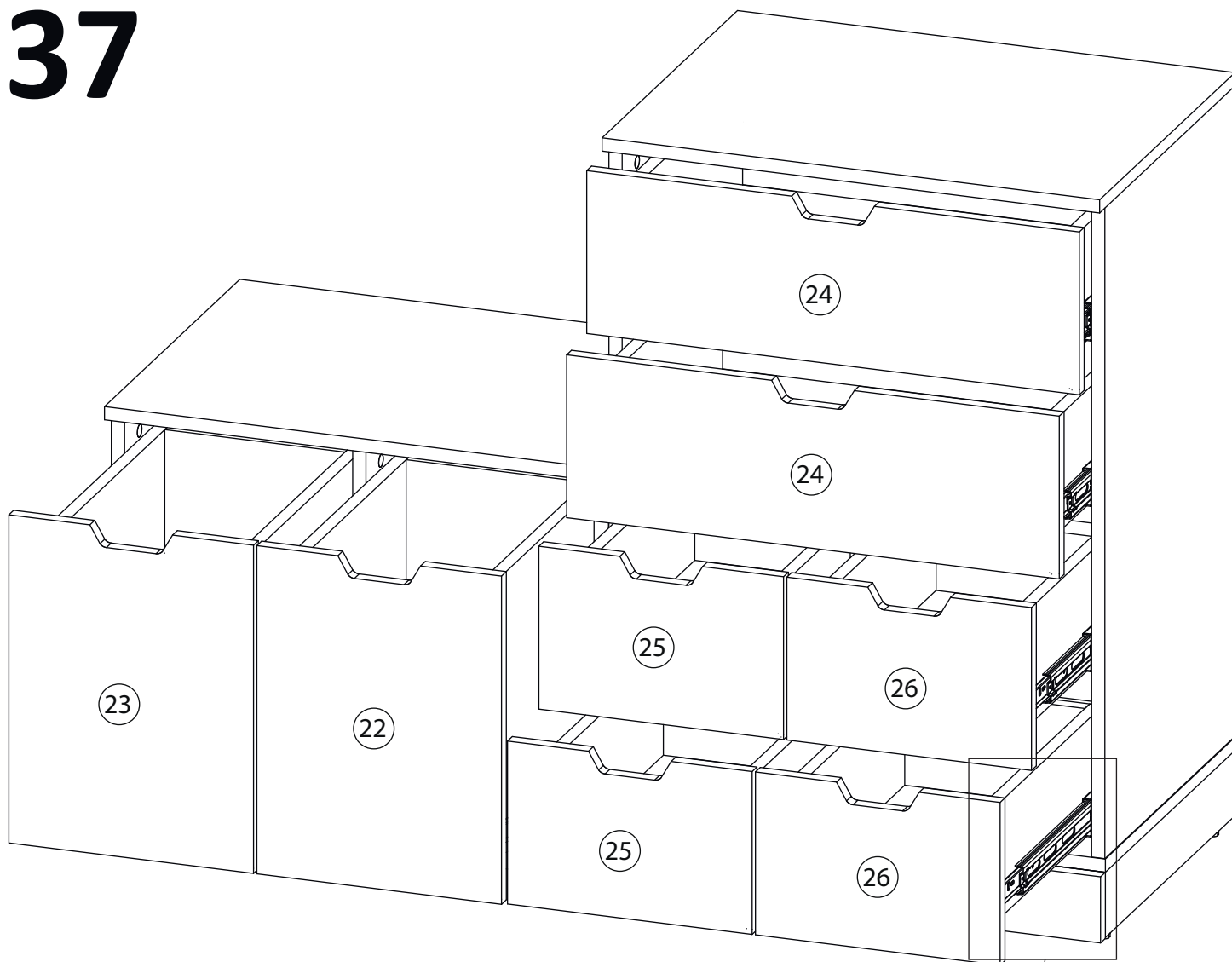

Заклеить
технические отверстия
заглушками.

