

Инструкция по сборке

Генри

Комод №7

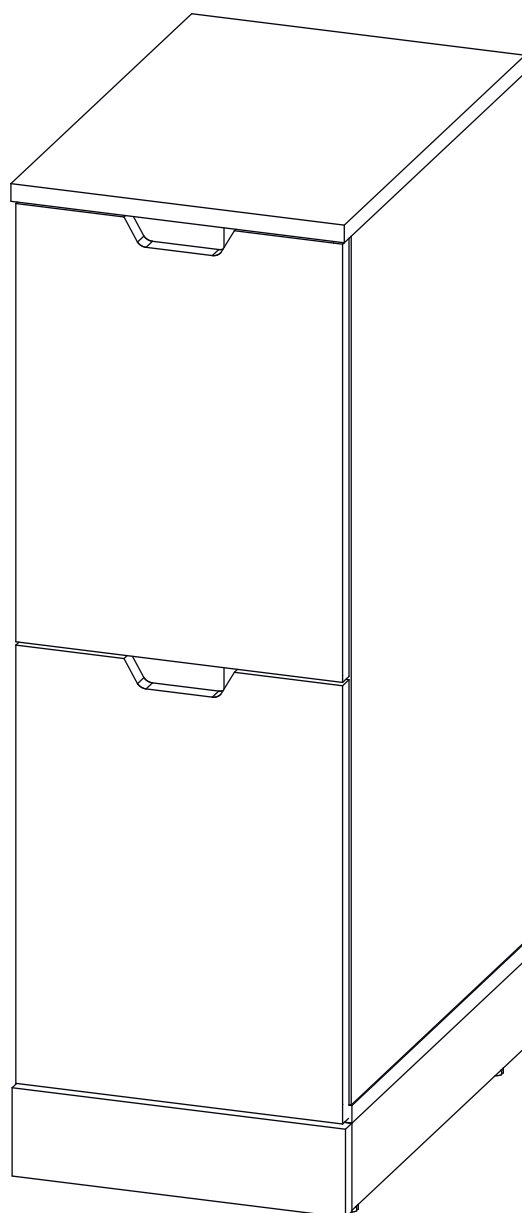

Детали

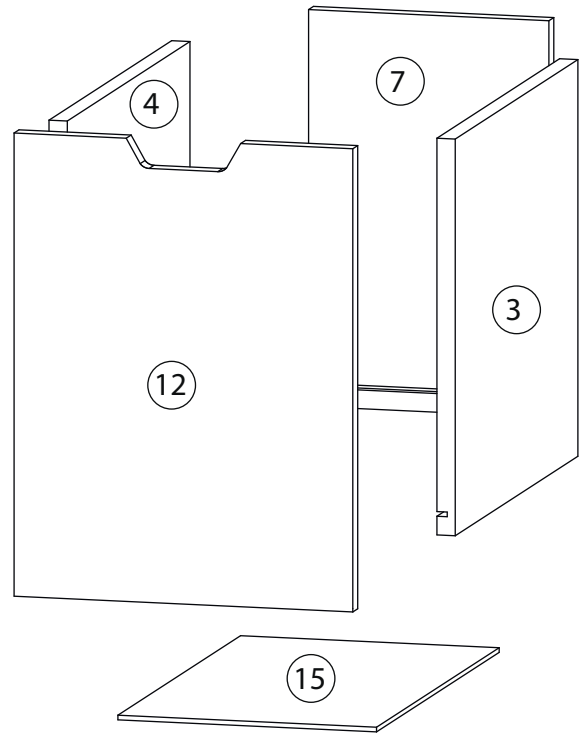
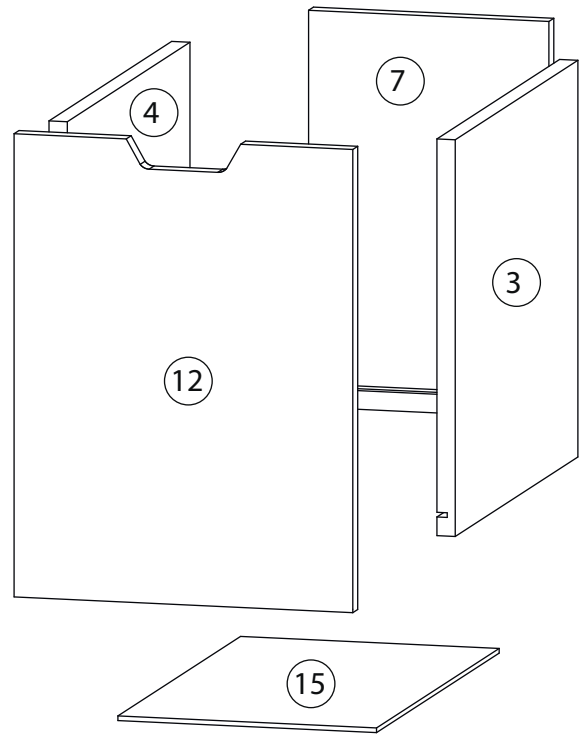
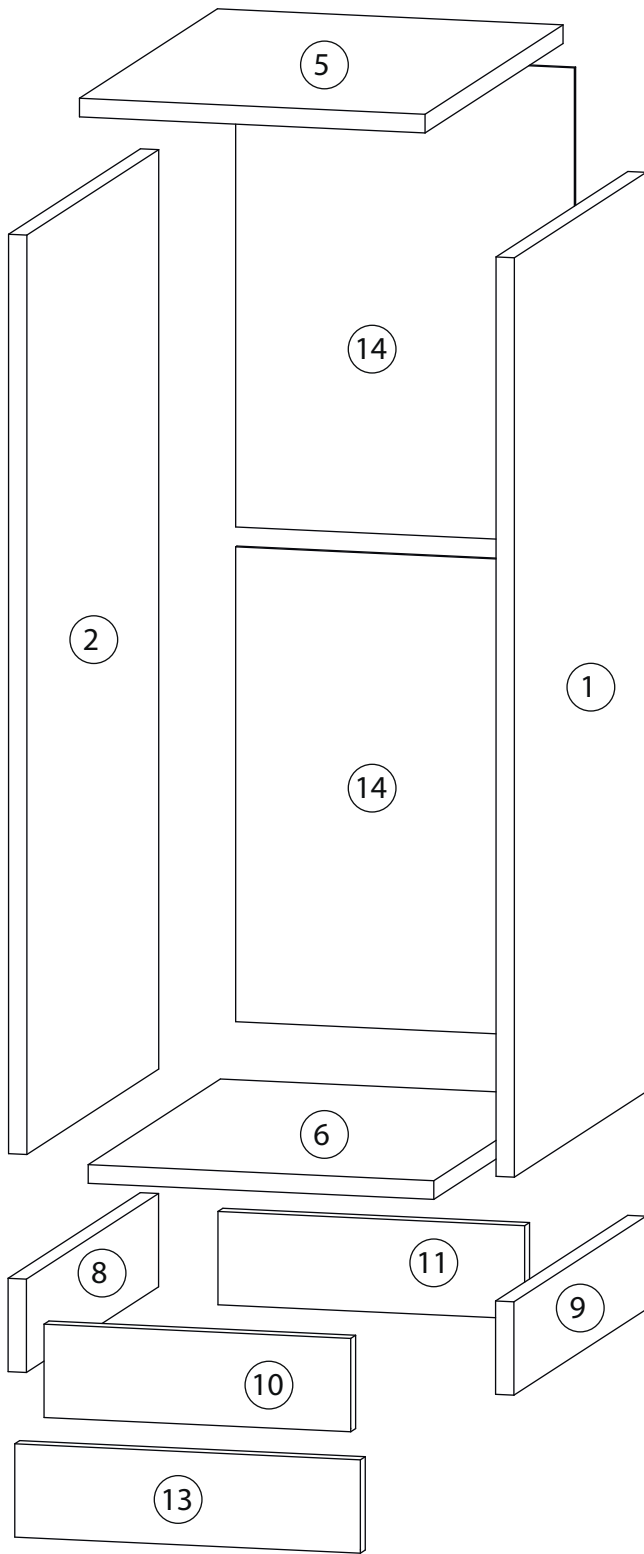





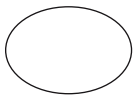
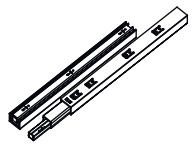
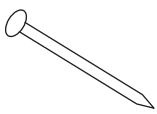
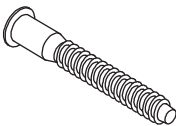
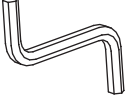
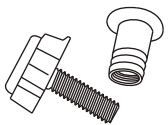

Детали

согласно заказанной комплектации

Поз.	Наименование	Кол-во	Длина	Ширина
1	Бок правый	1	788	430
2	Бок левый	1	788	430
3	Боковина ящика правая	2	400	340
4	Боковина ящика левая	2	400	340
5	Крыша	1	302	450
6	Дно	1	302	431
7	Задняя панель ящика	2	210	340
8	Цоколь	1	80	431
9	Цоколь	1	80	431
10	Цоколь	1	80	268
11	Цоколь	1	80	268
12	Фасад ящика	2	397	296
13	Фальш панель	1	80	302
14	Задняя стенка ЛХДФ	2	407	296
15	Дно ящика	2	226	400

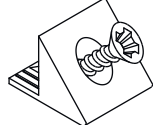
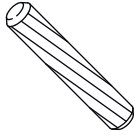
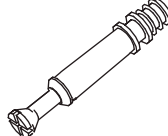
Фурнитура

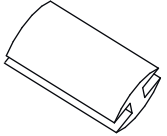
					
16	17	18	19	20	21
Заглушка самоклеющаяся	Направляющие шариковые	Гвоздь 1,6x25	Евровинт 7x50	Ключ зиг-заг к шестиграннику	Опора
					
22	23	24	25	26	27
Амортизатор самоклеющийся	2-х сторонний скотч	Саморез 3,5x16	Фиксатор задней стенки	Шкант бук	Шток эксцентрика
					
28	29				
Эксцентрик	Профиль для ДВП				

1 Сборка с дном ДСП

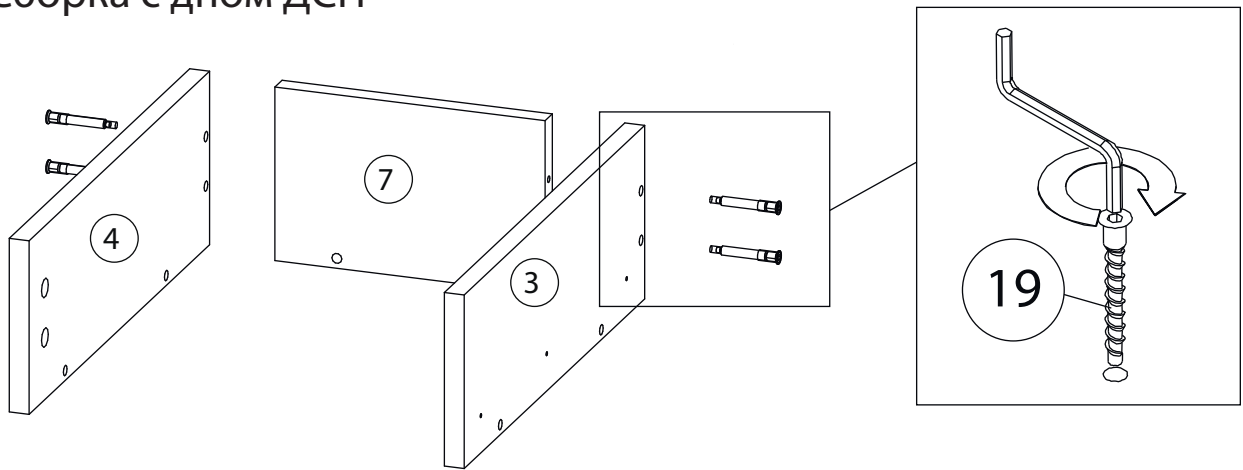

2

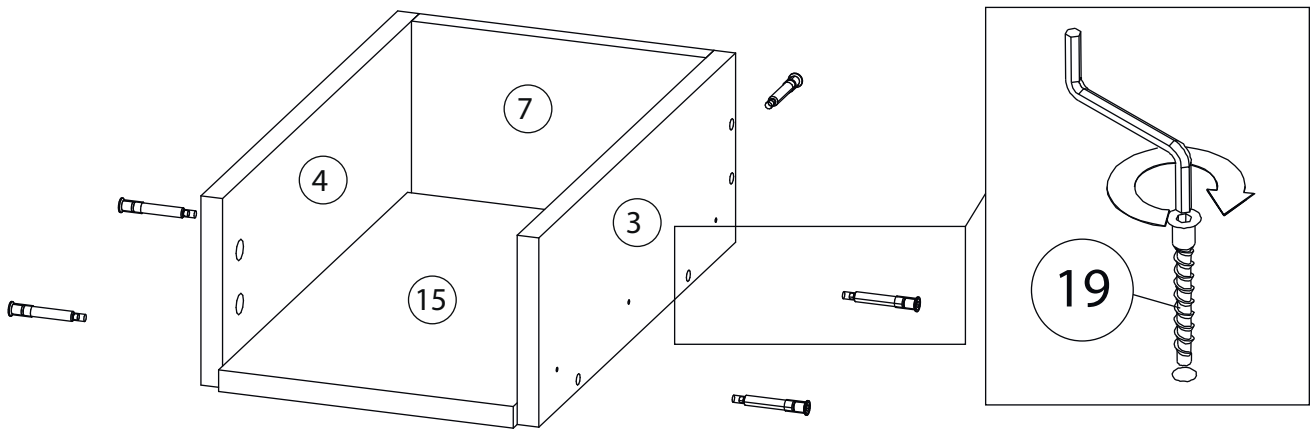

3

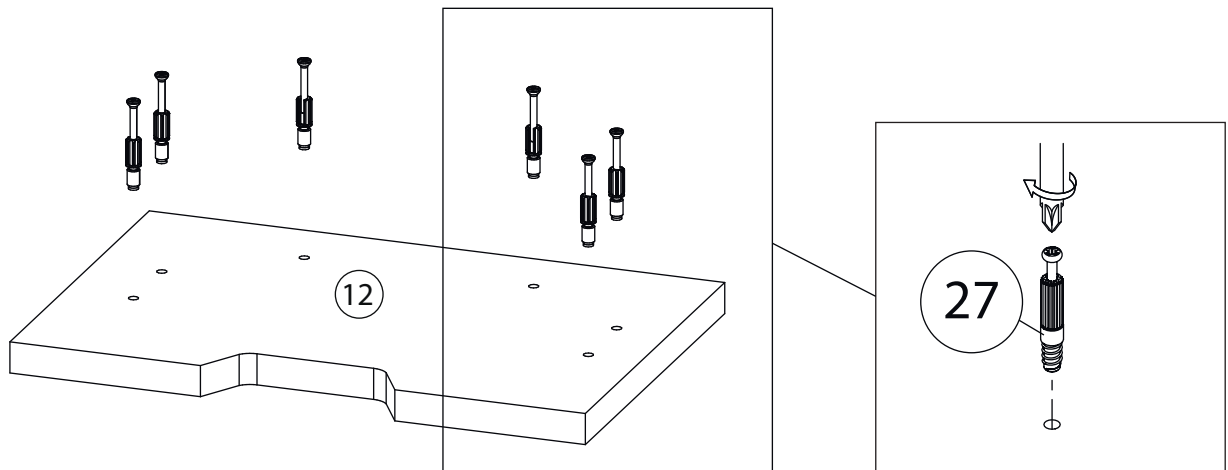

4

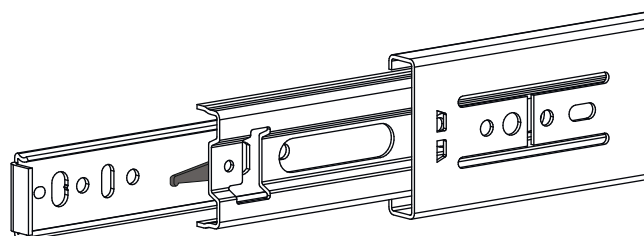
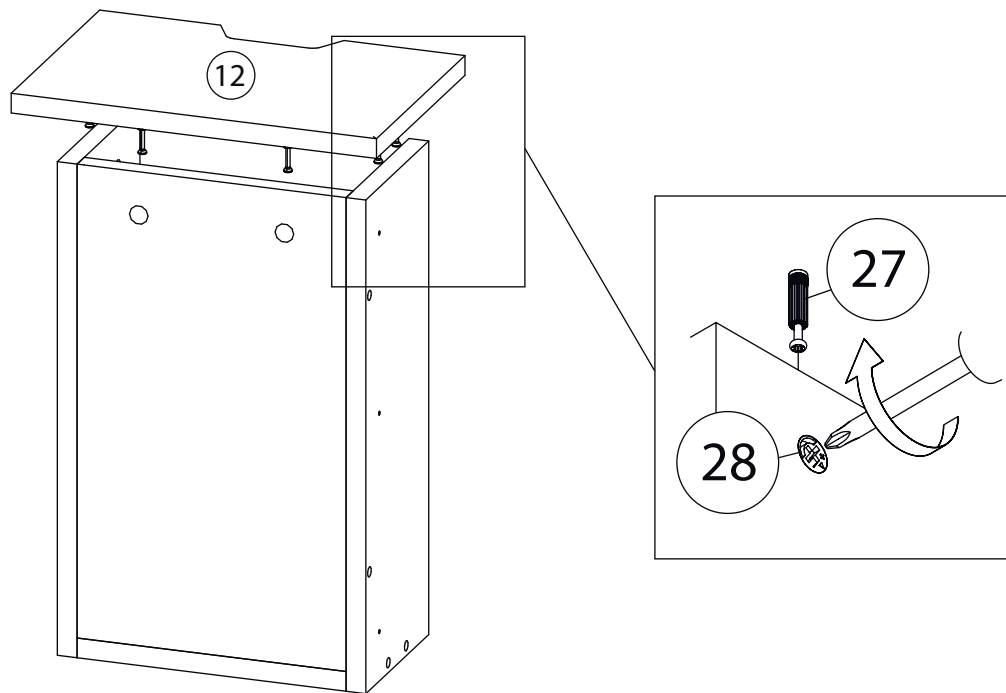

Внимание! Во избежание заклинивания механизма не устанавливайте заглушки винтов и эксцентриков над направляющими!

Схема установки шариковых направляющих.

Для установки шариковых направляющих в изделие необходимо разъединить их на две части. Широкая часть устанавливается на боковую стенку каркаса, а узкая на боковую стенку выдвижного ящика. Разъединение производится путем нажатия на пластиковый рычажок при выдвижении узкой части направляющей (смотри рисунок). Если направляющие крепятся на одной боковине с двух сторон, то саморезы необходимо крепить в разные отверстия направляющей. Для регулировки выкатных ящиков по высоте необходимо крепить узкую часть направляющей через ее овальные отверстия.

5

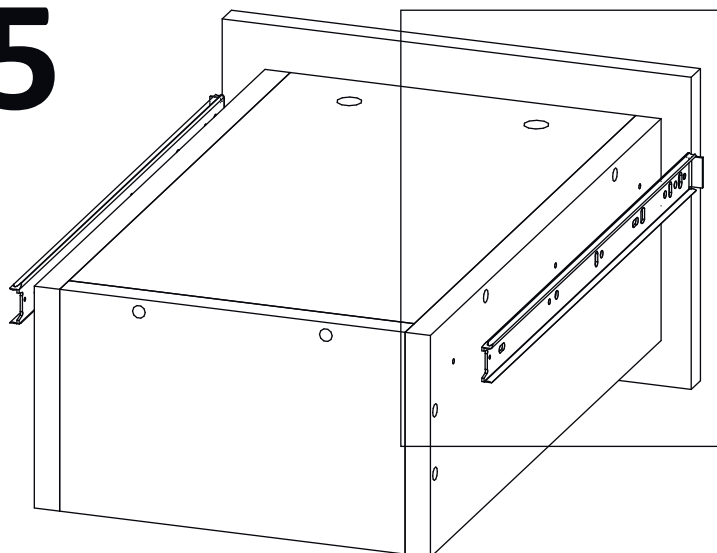

Шариковые направляющие

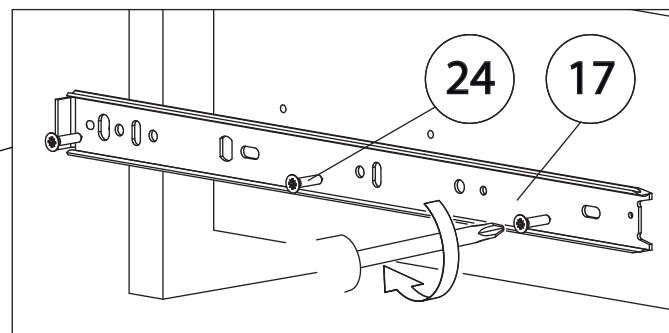

6

Сборка с дном ЛХДФ

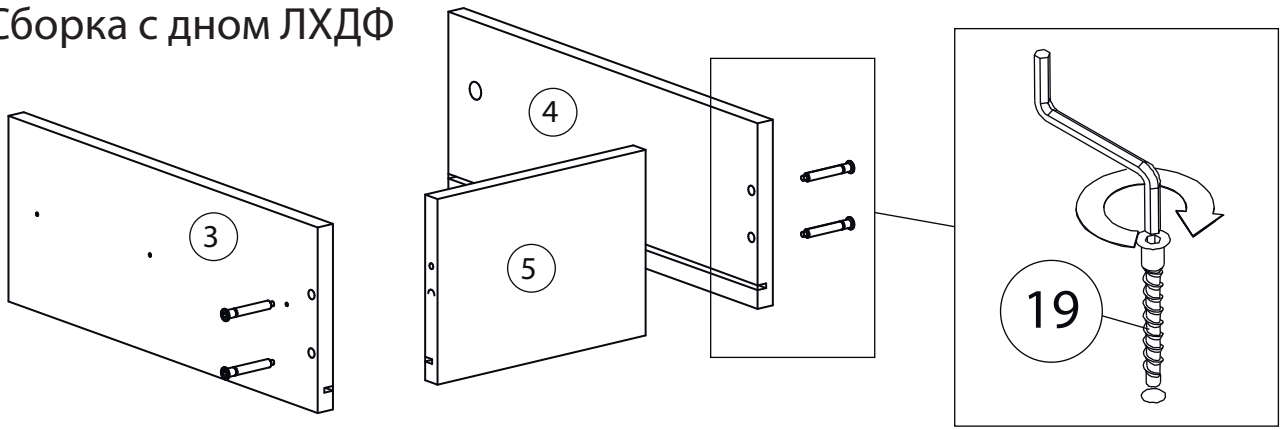

7

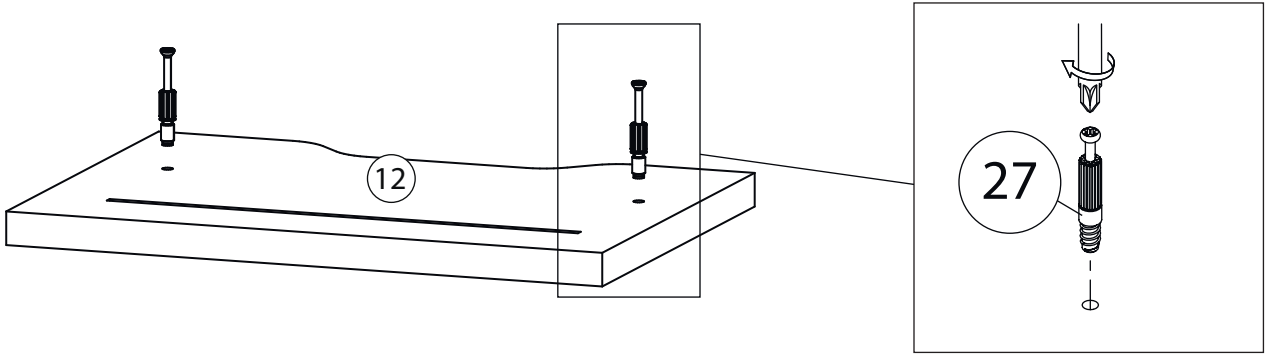

8

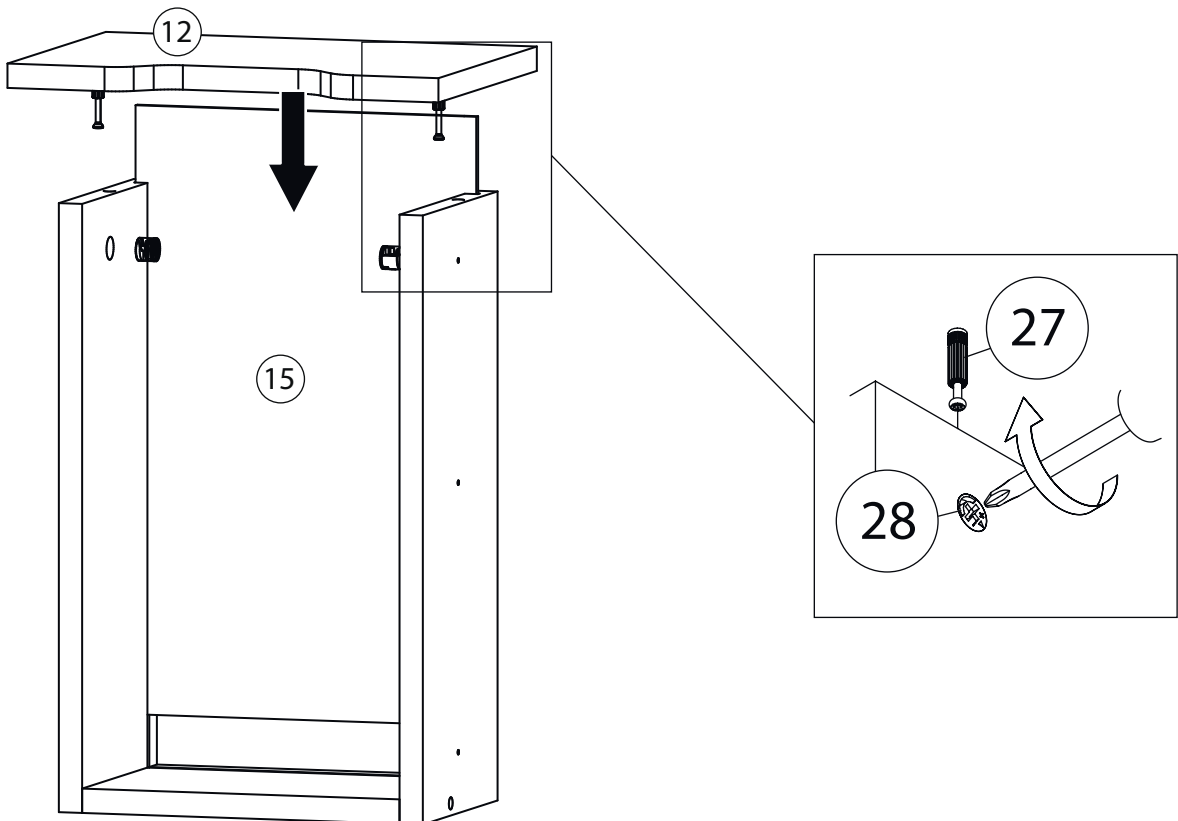

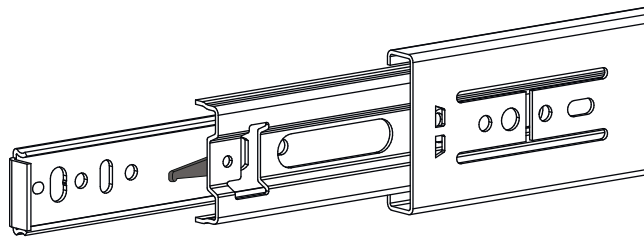

Внимание! Во избежание заклинивания механизма не устанавливайте заглушки винтов и эксцентриков над направляющими!

Схема установки шариковых направляющих.

Для установки шариковых направляющих в изделие необходимо разъединить их на две части. Широкая часть устанавливается на боковую стенку каркаса, а узкая на боковую стенку выдвижного ящика. Разъединение производится путем нажатия на пластиковый рычажок при выдвигании узкой части направляющей (смотри рисунок). Если направляющие крепятся на одной боковине с двух сторон, то саморезы необходимо крепить в разные отверстия направляющей. Для регулировки выкатных ящиков по высоте необходимо крепить узкую часть направляющей через ее овальные отверстия.

9

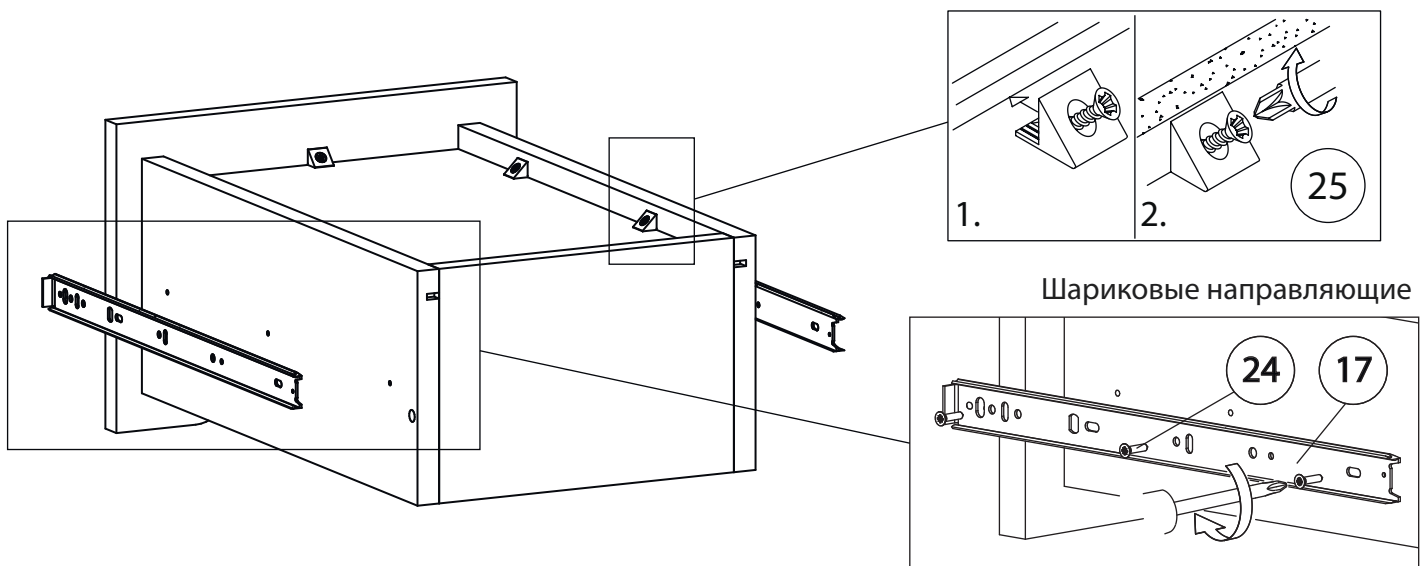

10

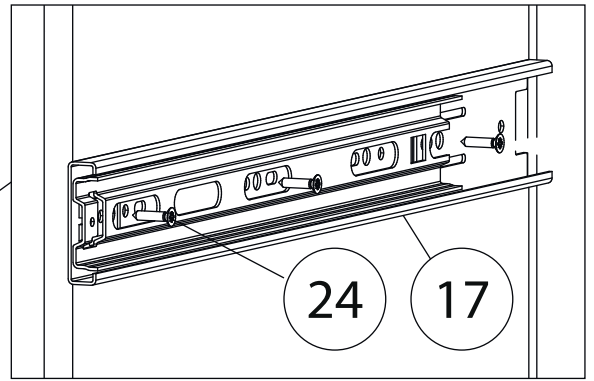
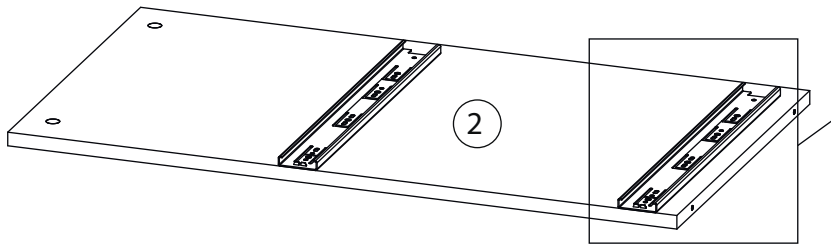

Бок правый (1)
собирается зеркально

11

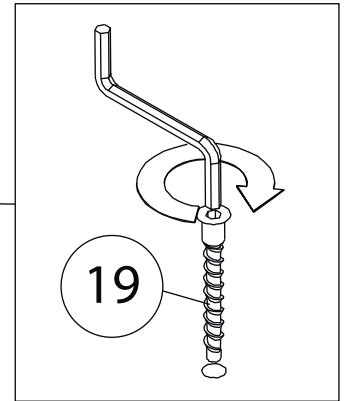
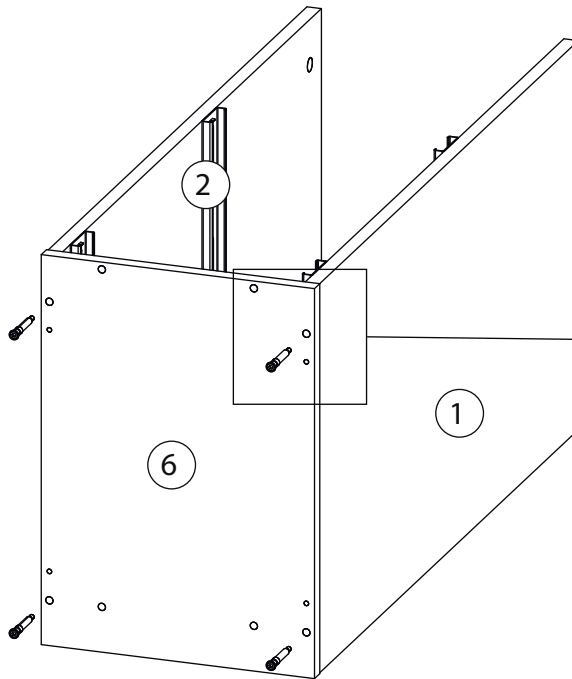

12

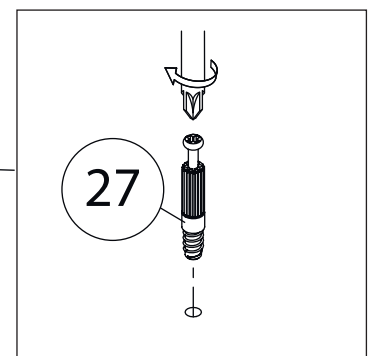
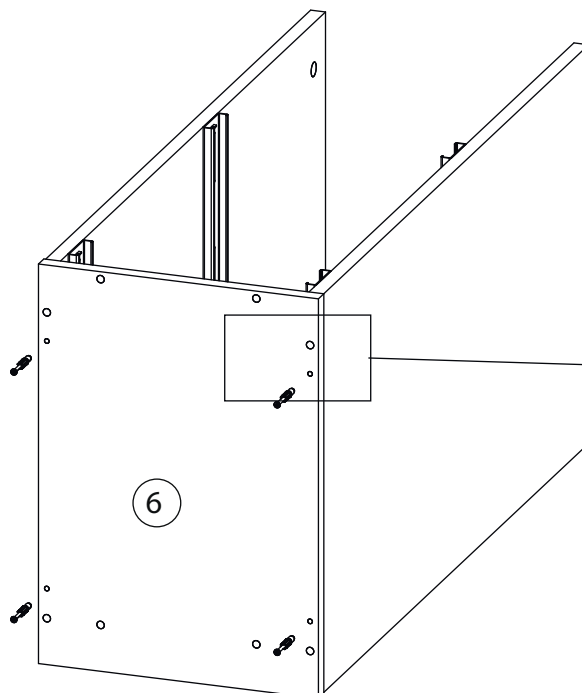

13

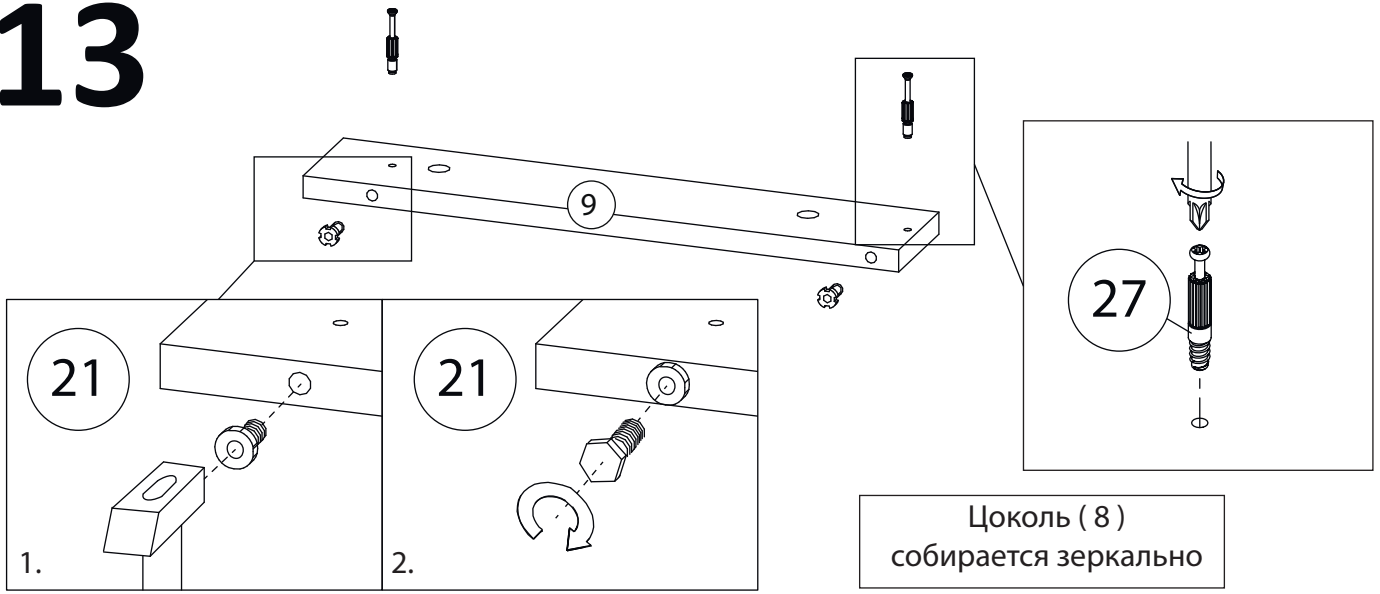

14

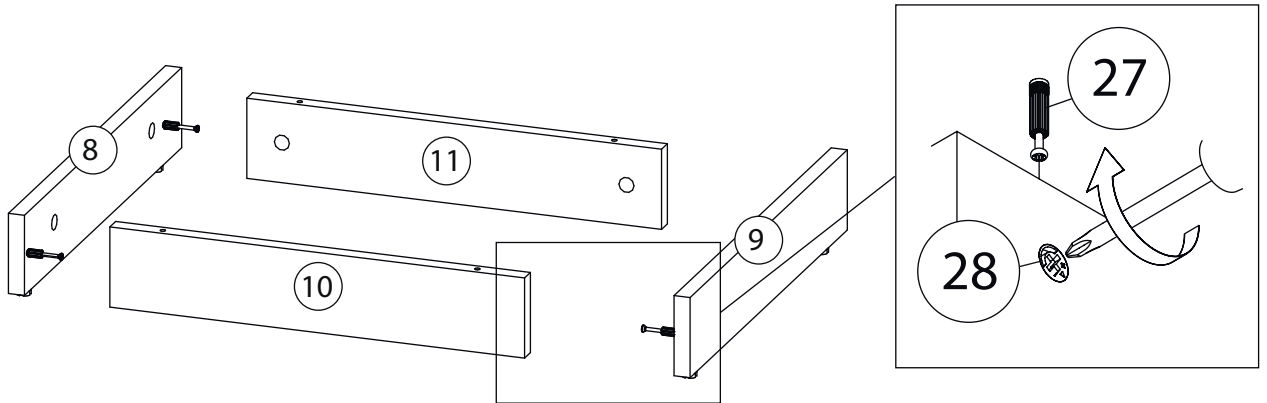

15

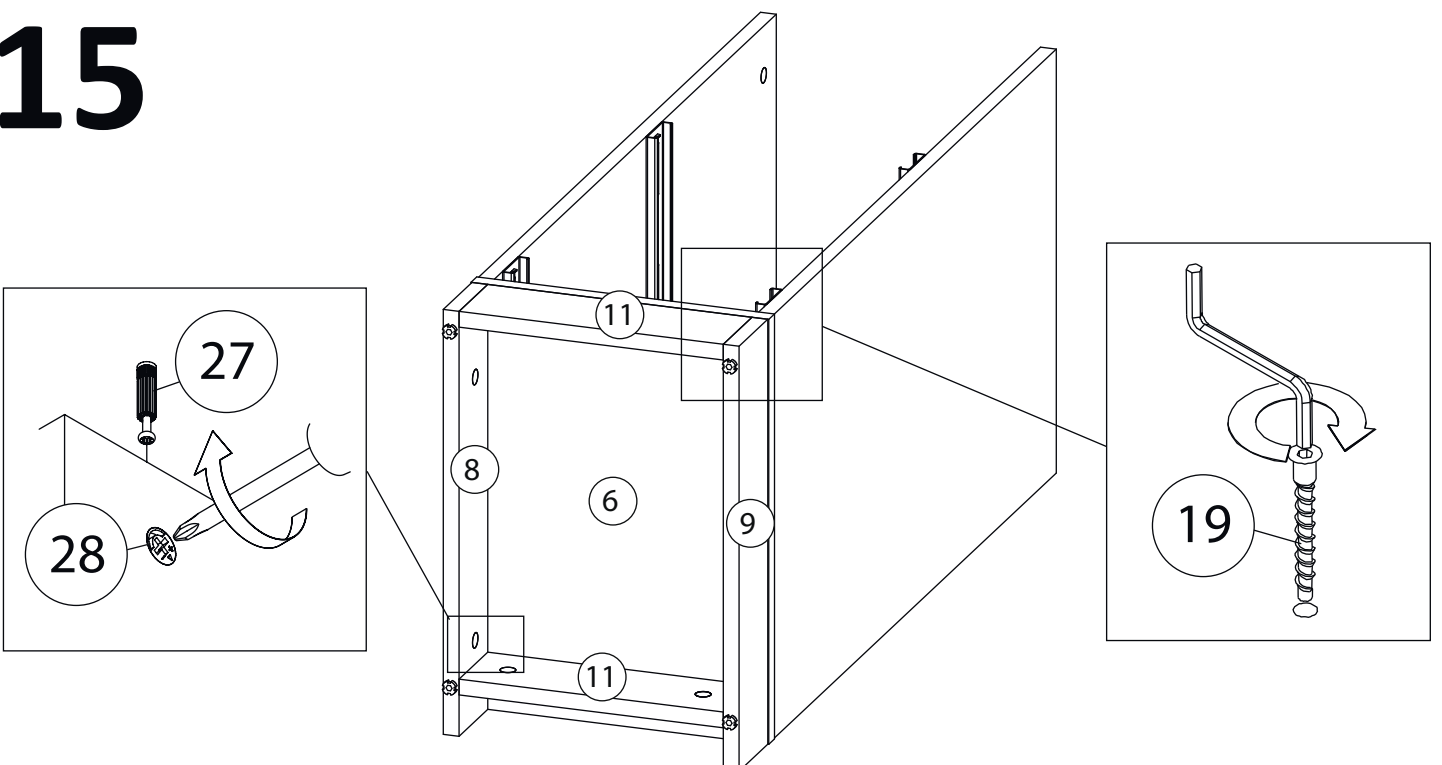

16

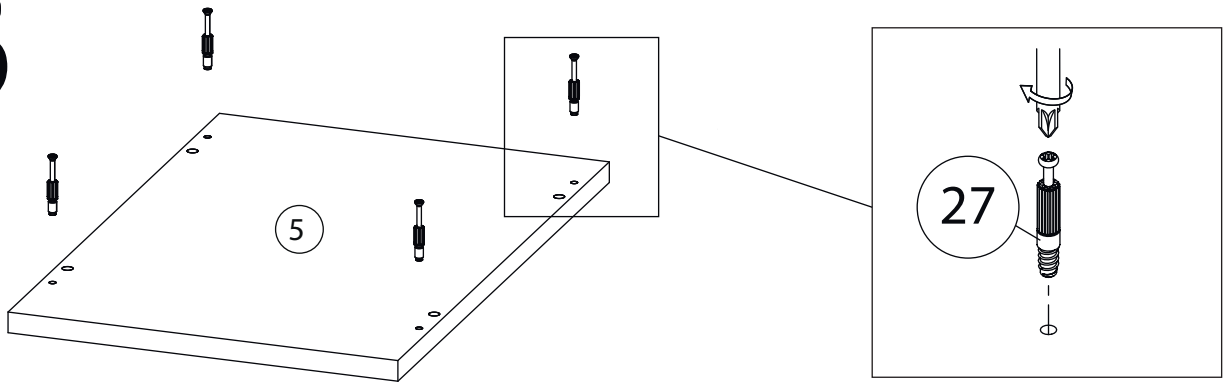

17

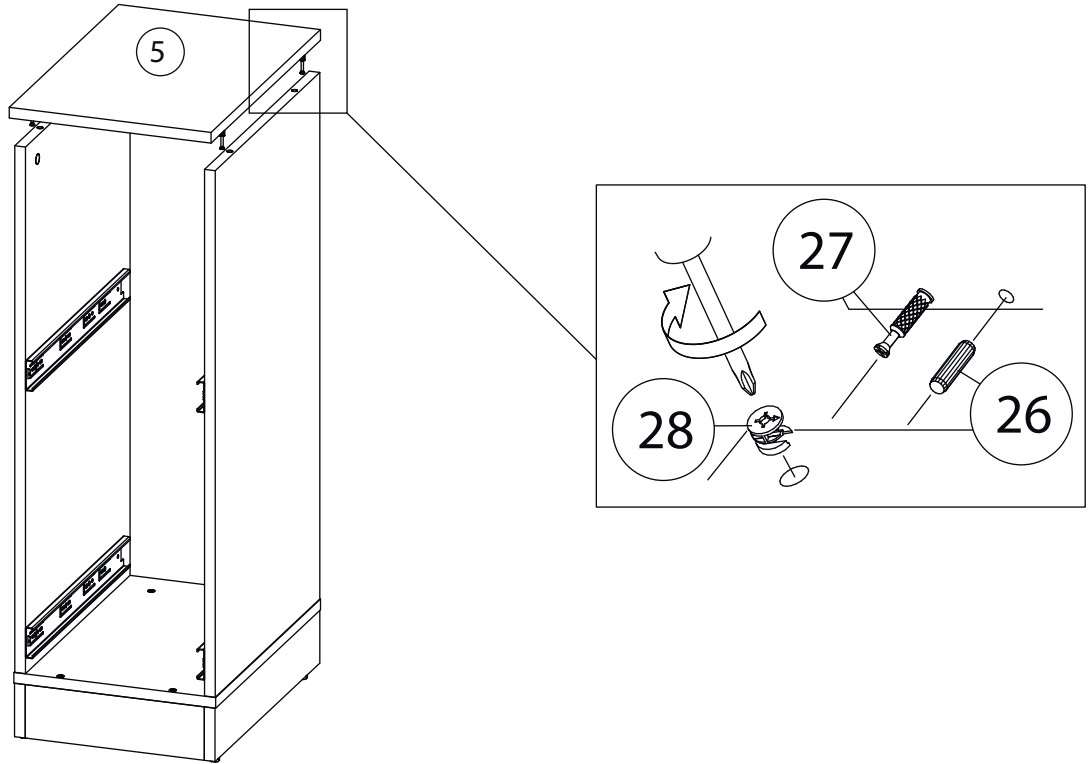

18

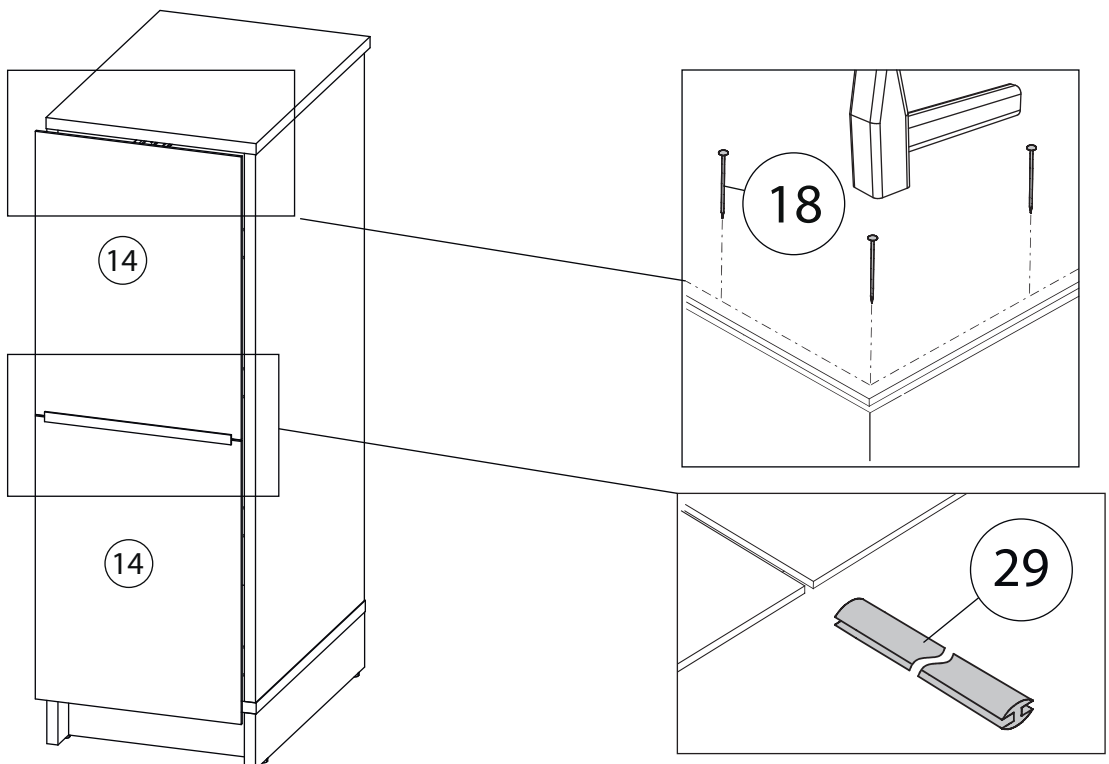

19

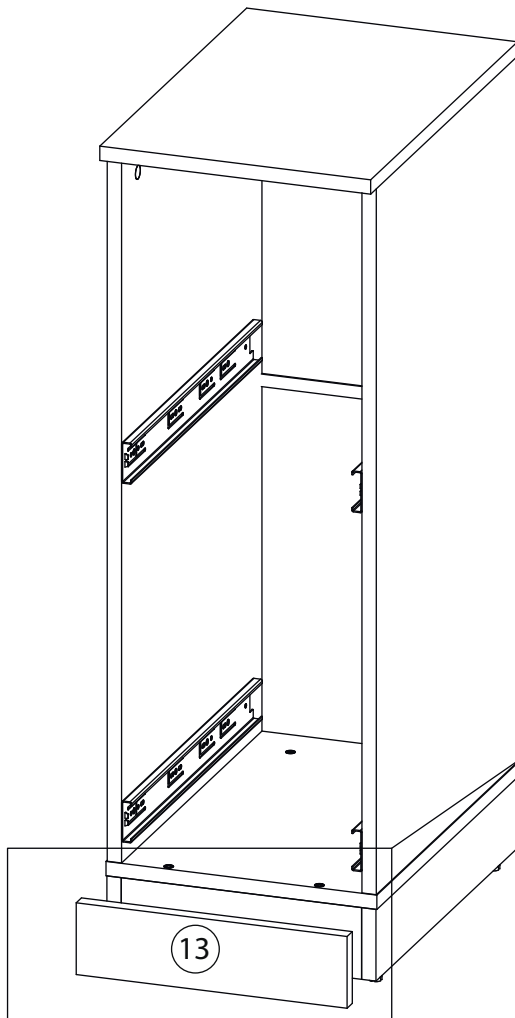

Наклеить Липкую ленту (23) на Фальш пранку (13) и прижать к Цоколю (10), согласно рисунку.

20

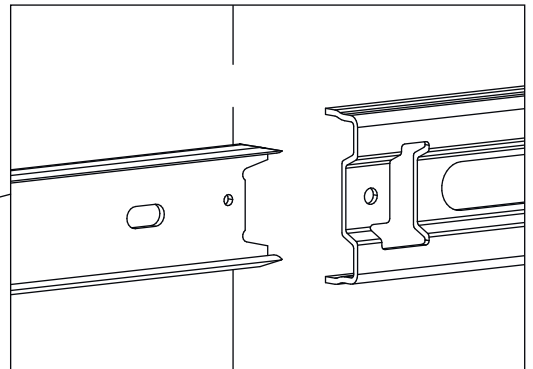
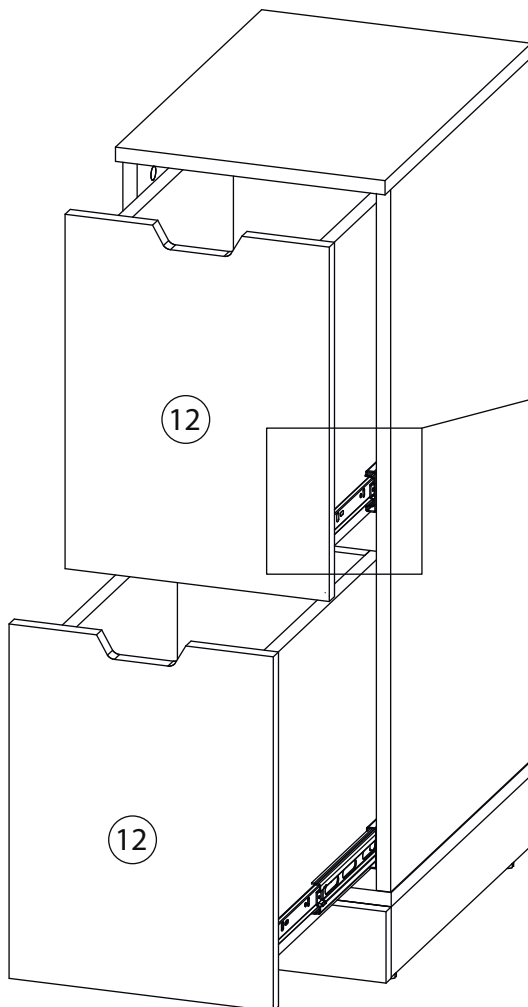

Заклеить технически отверстия заглушками.