

Инструкция по сборке

Скарабей

Детская стенка - 2







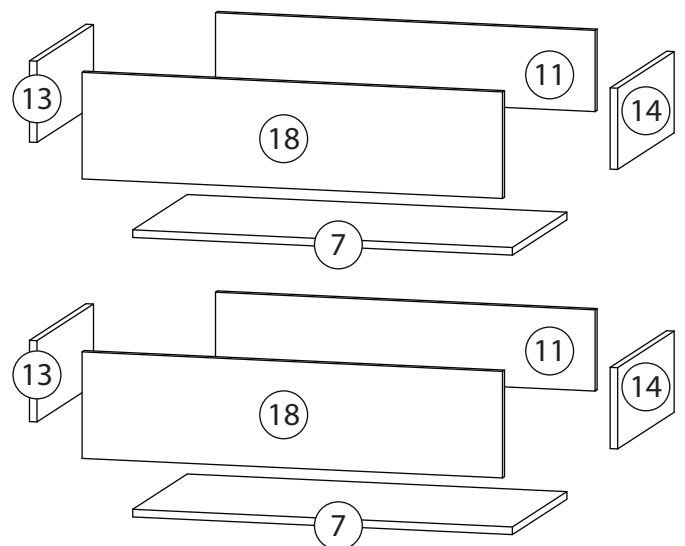
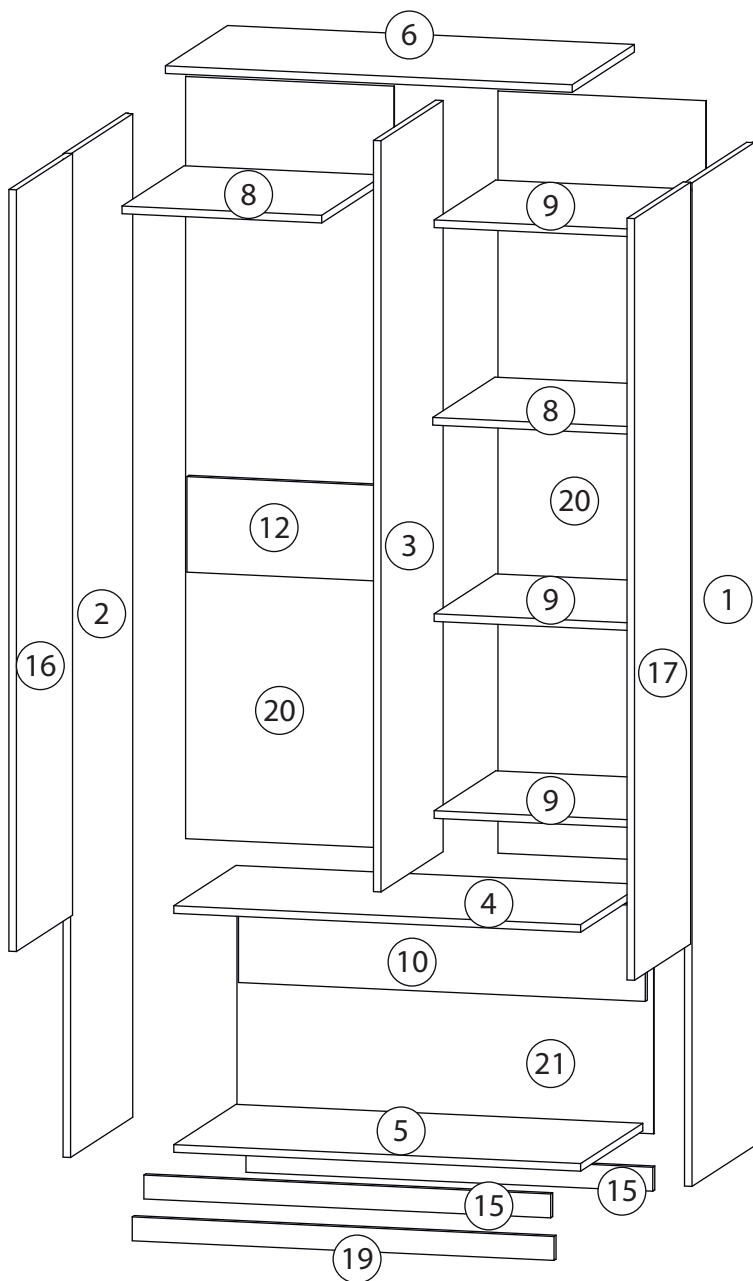

Детали

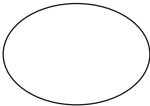
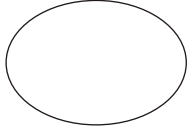
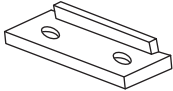
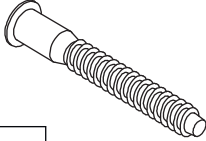
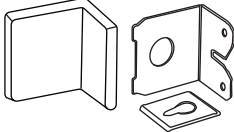
Поз.	Наименование	Кол-во	Длина	Ширина	Поз.	Наименование	Кол-во	Длина	Ширина
1	Бок правый	1	2100	500	11	Задн. пан. ящика	2	810	170
2	Бок левый	1	2100	500	12	Ребро жесткости2	1	200	426
3	Вертикаль	1	1572	495	13	Бок. ящ. левая	2	450	170
4	Горизонталь1	1	868	495	14	Бок. ящ. правая	2	450	170
5	Дно	1	868	495	15	Цоколь	2	50	868
6	Крыша	1	868	495	16	Фасад1	1	1594	447
7	Дно ящика	2	810	434	17	Фасад2	1	1594	447
8	Горизонталь2	2	426	495	18	Фасад ящика	2	223	897
9	Полка	3	424	490	19	Фальш панель	1	50	900
10	Ребро жесткости1	1	200	868	20	Задняя стенка	2	1595	444
					21	Задняя стенка	1	454	889

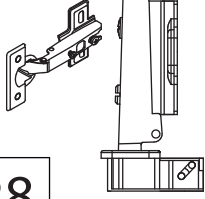

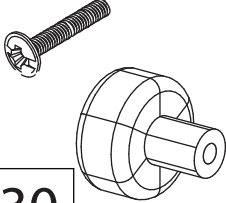
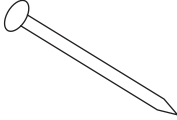
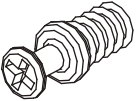
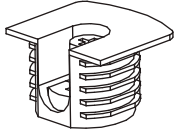
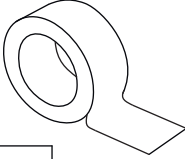
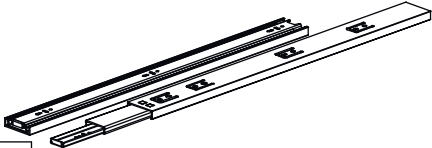
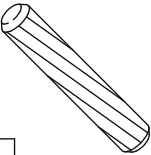
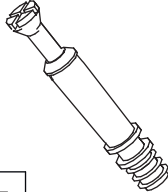
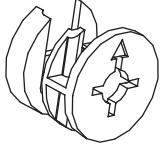
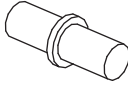
Фурнитура

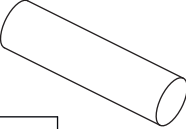
				
22	23	24	25	26
<u>Заглушка</u> Ø13	<u>Заглушка</u> Ø17-20	<u>Подпятник</u>	<u>Евровинт 7x50</u>	<u>Крепежный уголок</u>
				
27	28	29	30	31
<u>Саморез 3,5x16</u>	<u>Петля накладная</u>	<u>Евровинт 6,3x13</u>	<u>Ручка кнопки</u>	<u>Гвоздь 1,6x25</u>
				
32	33	34	35	
<u>Винт для стяжки</u> VB35	<u>Стяжка VB35</u>	<u>2-х сторонний</u> <u>скотч</u>	<u>Шариковые направляющие</u>	
				
36	37	38	39	40
<u>Шкант бук</u>	<u>Шток эксцентрика</u>	<u>Эксцентрик</u>	<u>Полкодержатель</u>	<u>Штангодержатель</u>
				
41				
<u>Штанга</u>				

1

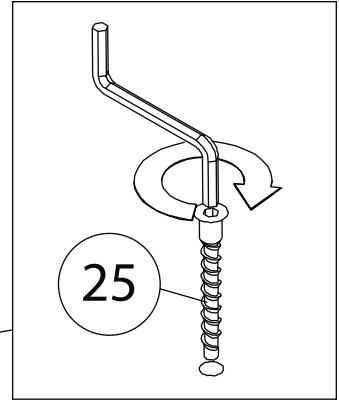
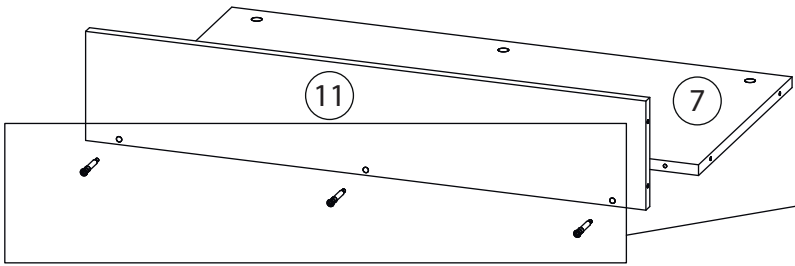

2

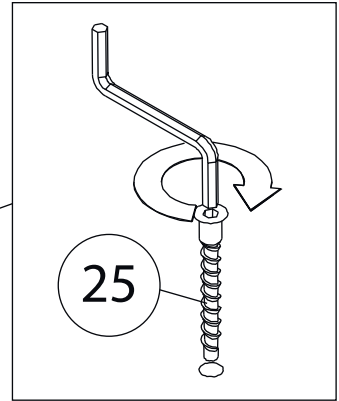
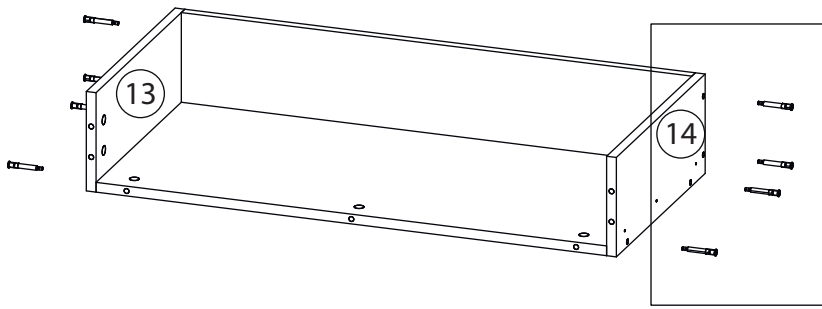

3

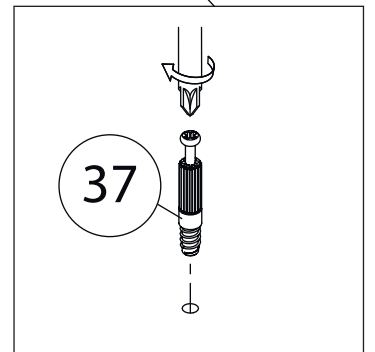
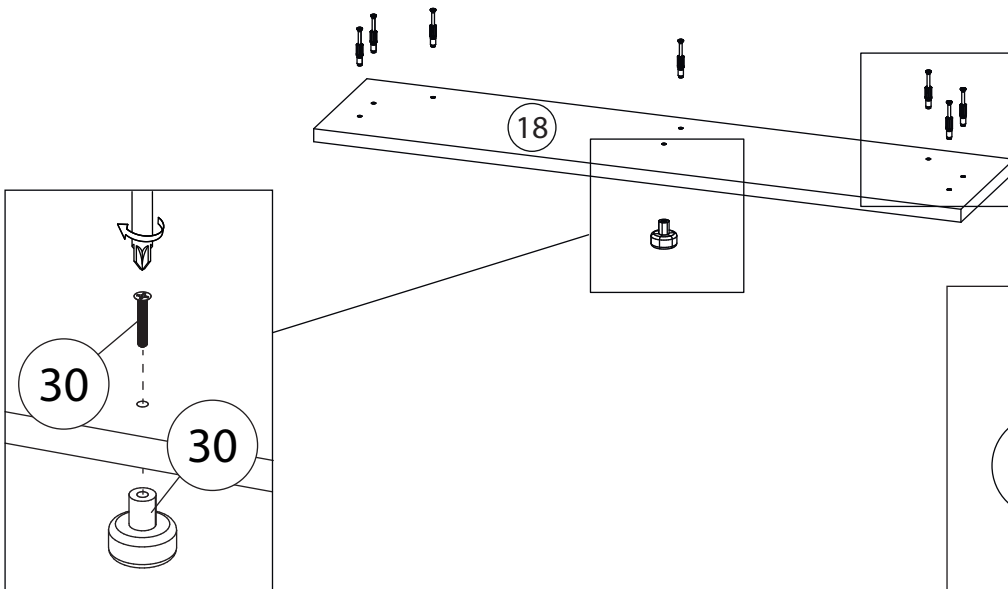

4

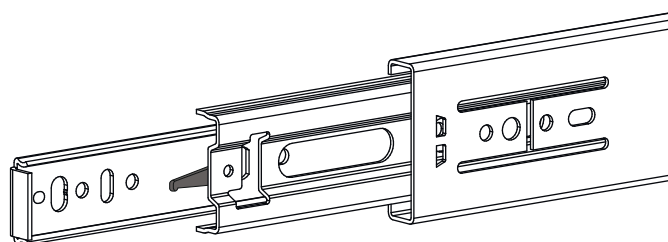
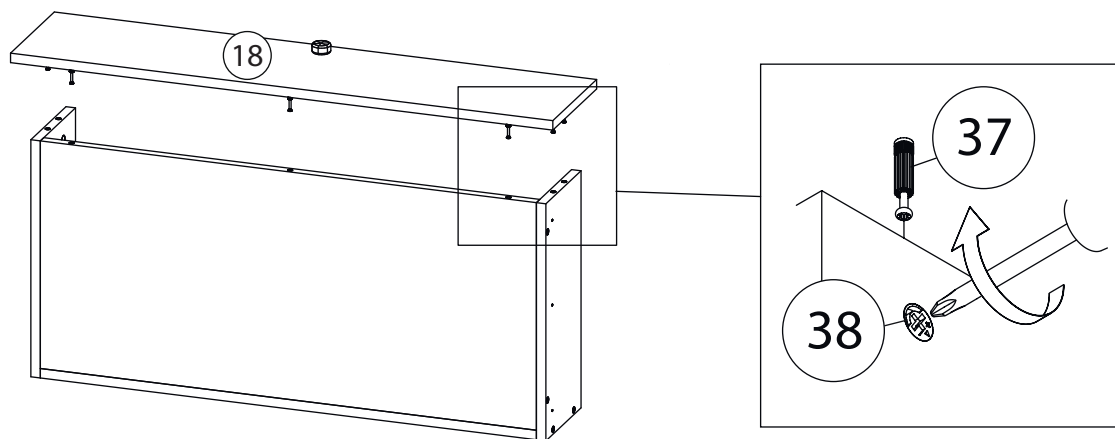

Внимание! Во избежание заклинивания механизма не устанавливайте заглушки винтов и эксцентриков над направляющими!

Схема установки шариковых направляющих.

Для установки шариковых направляющих в изделие необходимо разъединить их на две части. Широкая часть устанавливается на боковую стенку каркаса, а узкая на боковую стенку выдвижного ящика. Разъединение производится путем нажатия на пластиковый рычажок при выдвижении узкой части направляющей (смотри рисунок). Если направляющие крепятся на одной боковине с двух сторон, то саморезы необходимо крепить в разные отверстия направляющей. Для регулировки выкатных ящиков по высоте необходимо крепить узкую часть направляющей через ее овальные отверстия.

5

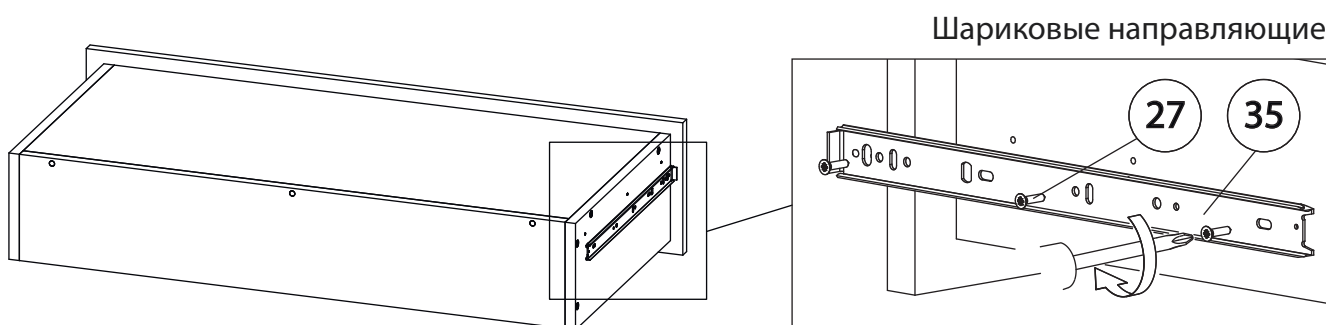

Шариковые направляющие

Второй ящик собирается аналогично

7

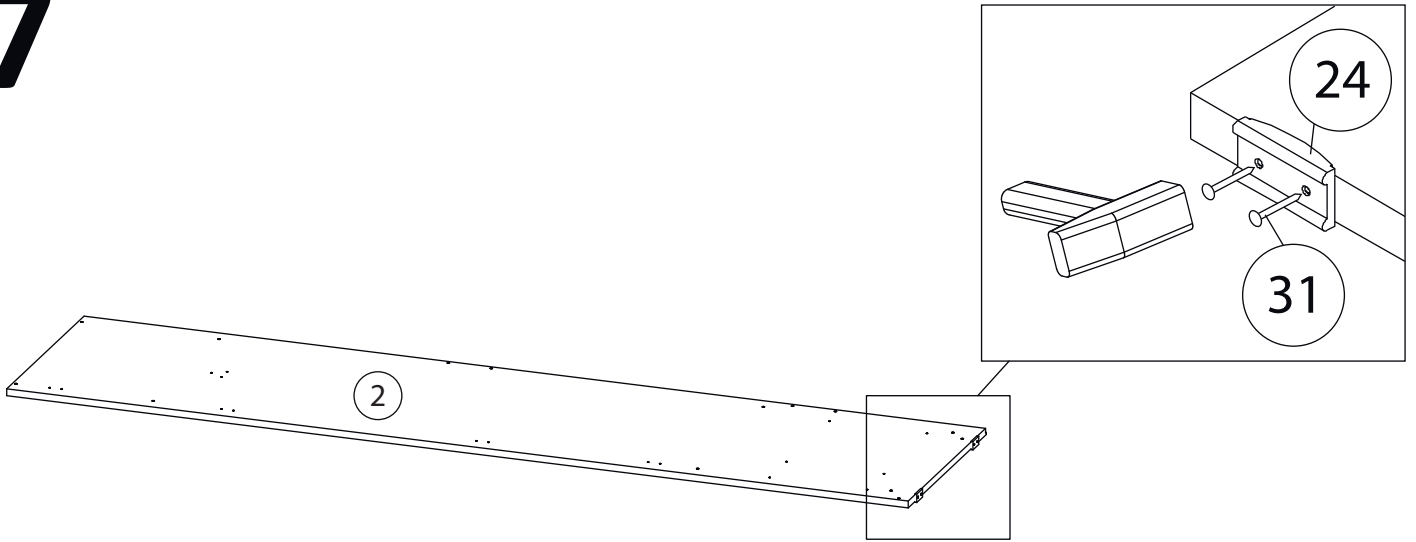

8

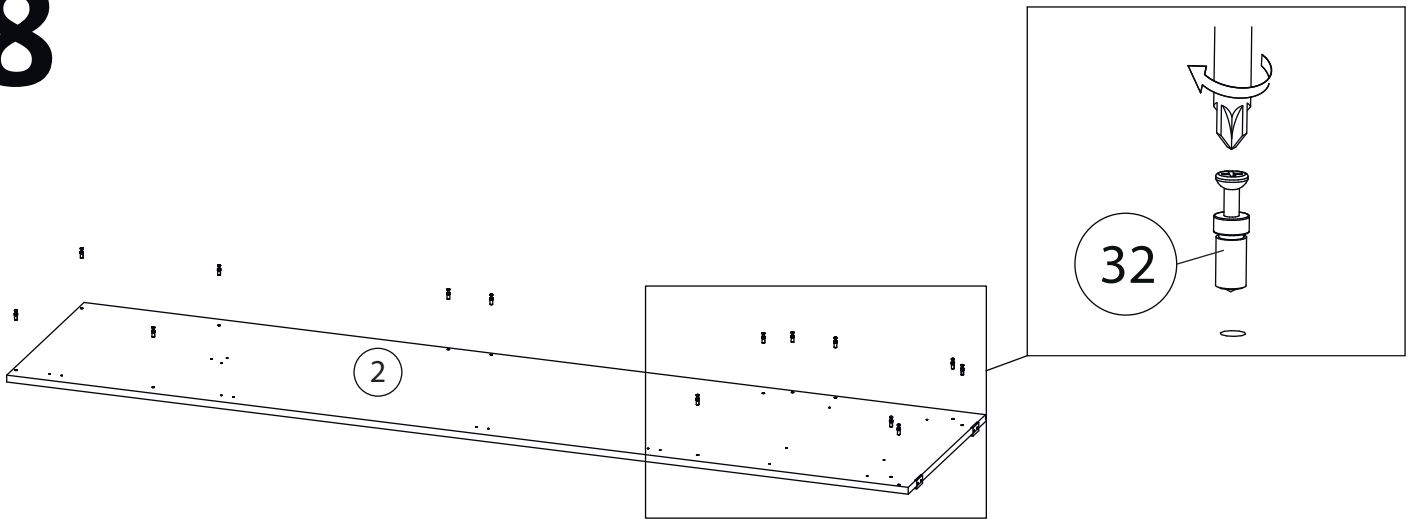

9

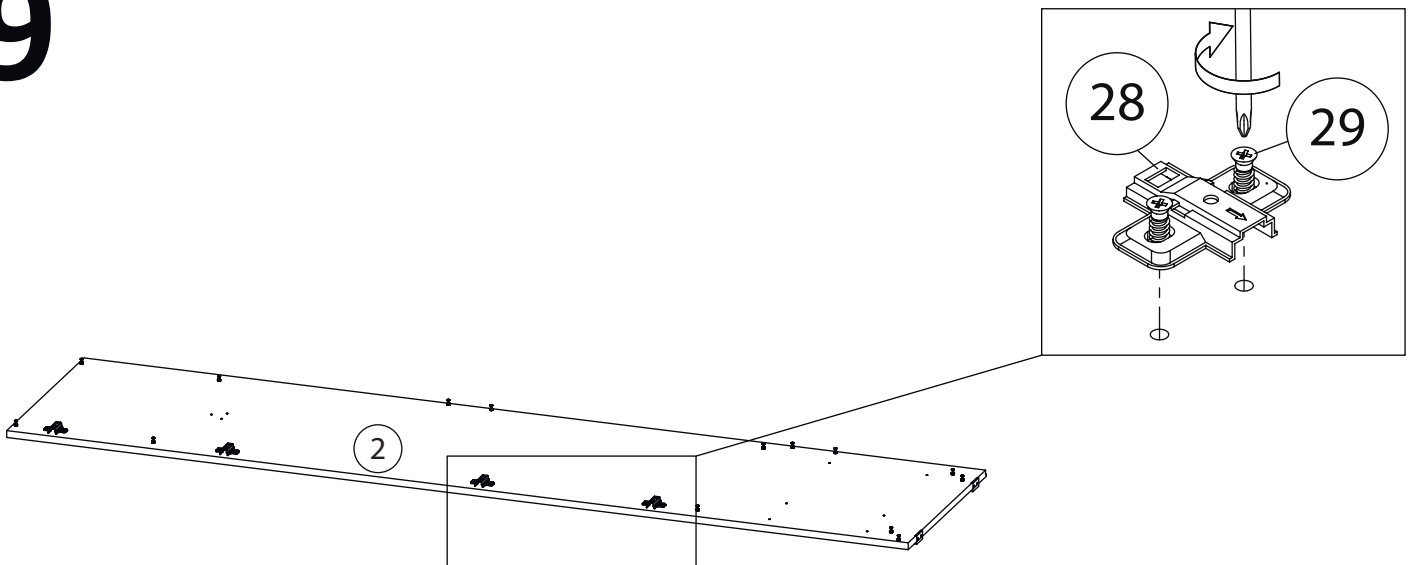

10

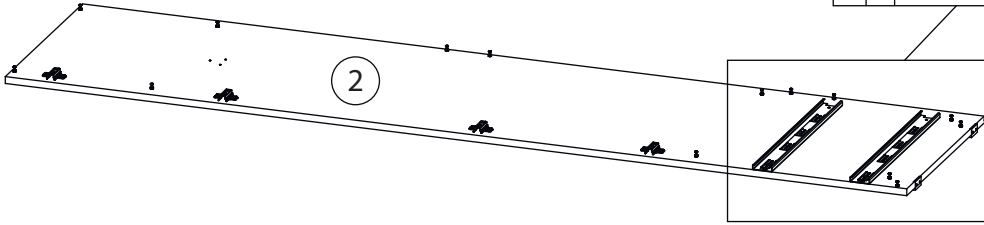
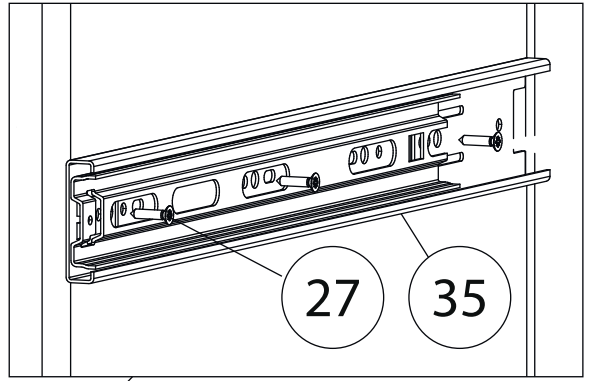

11

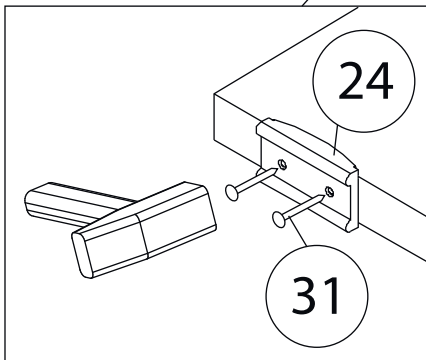
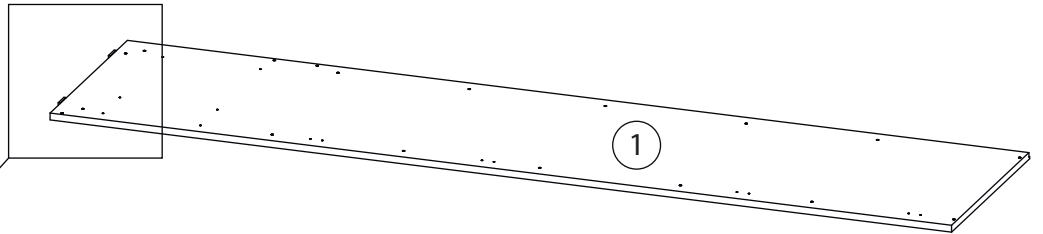

12

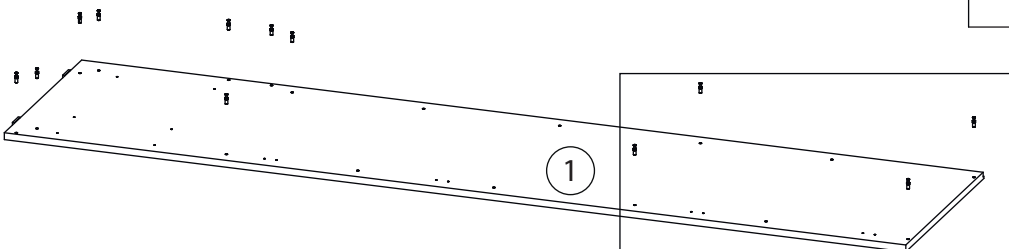
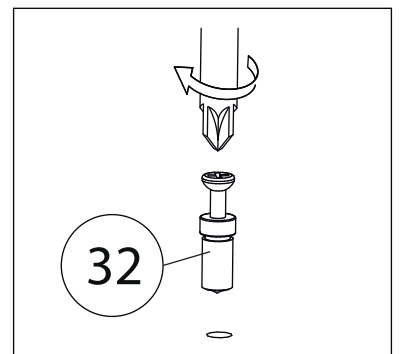

13

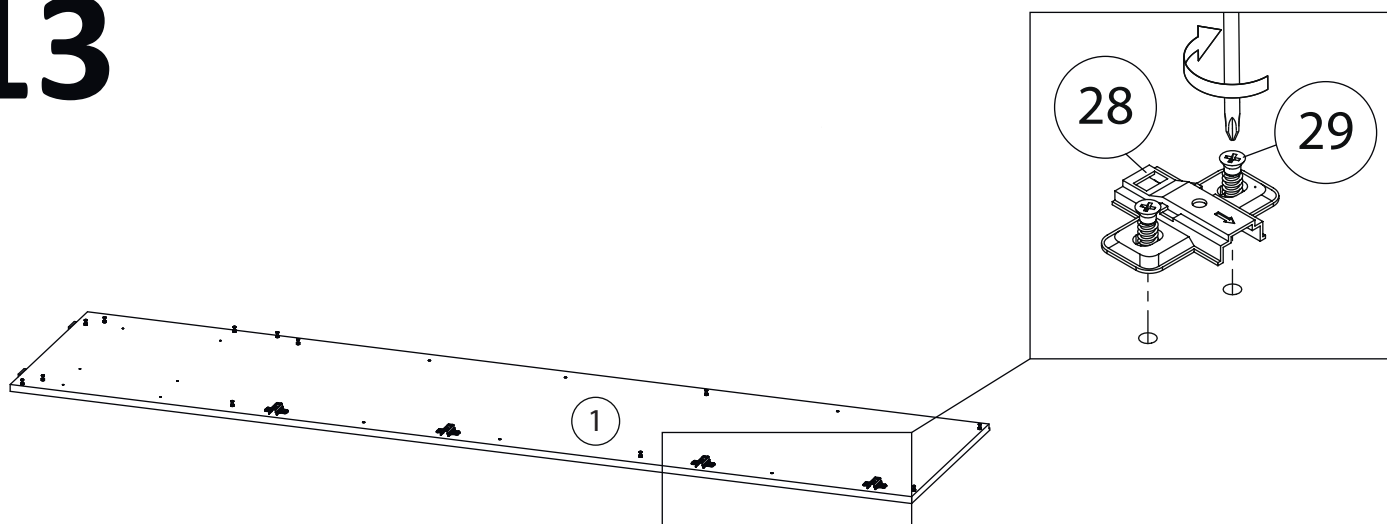

14

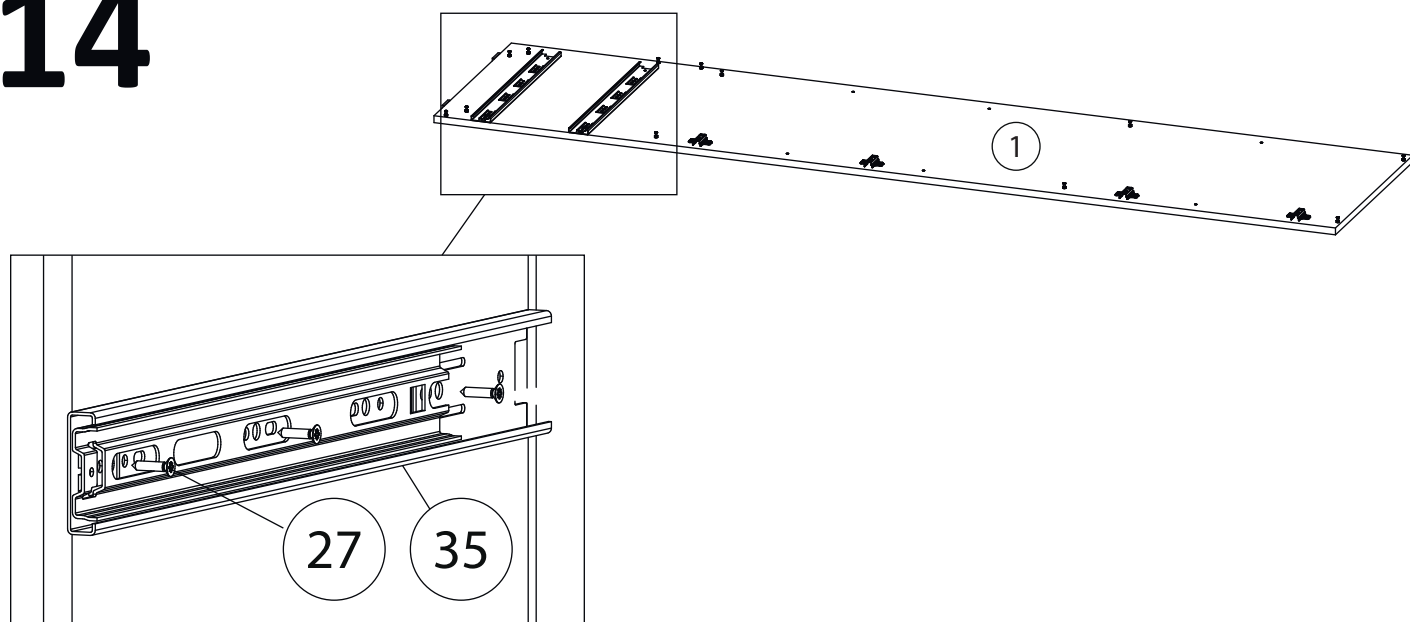

15

Второй цоколь (15)
собирается аналогично

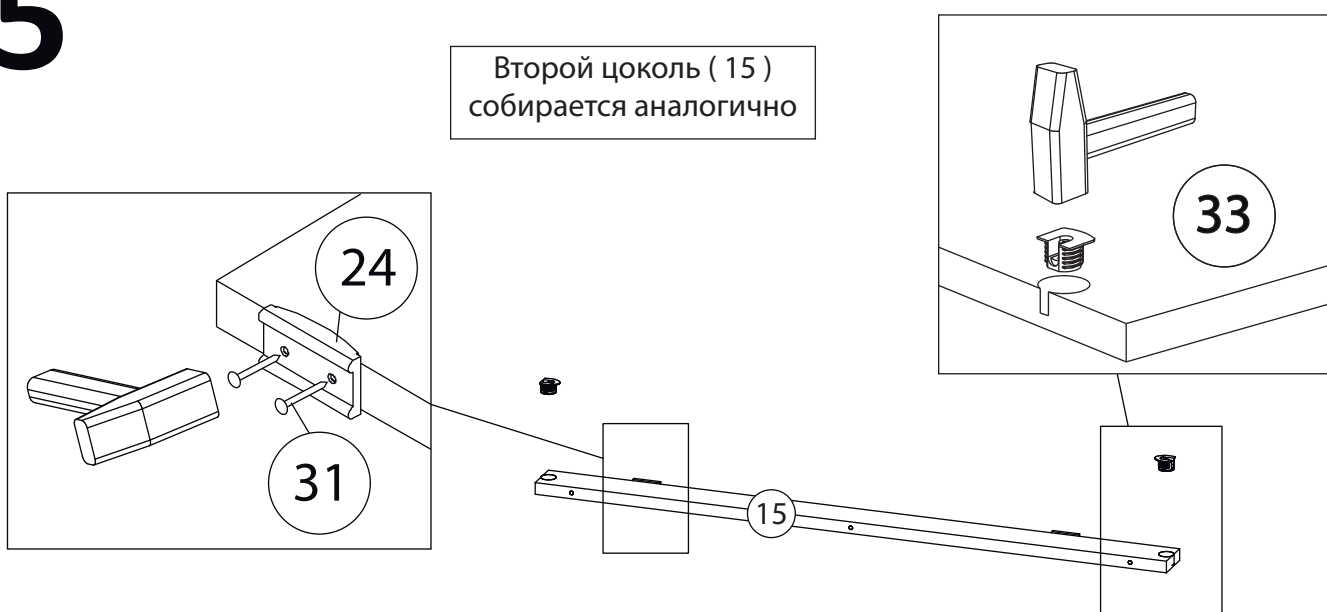

16

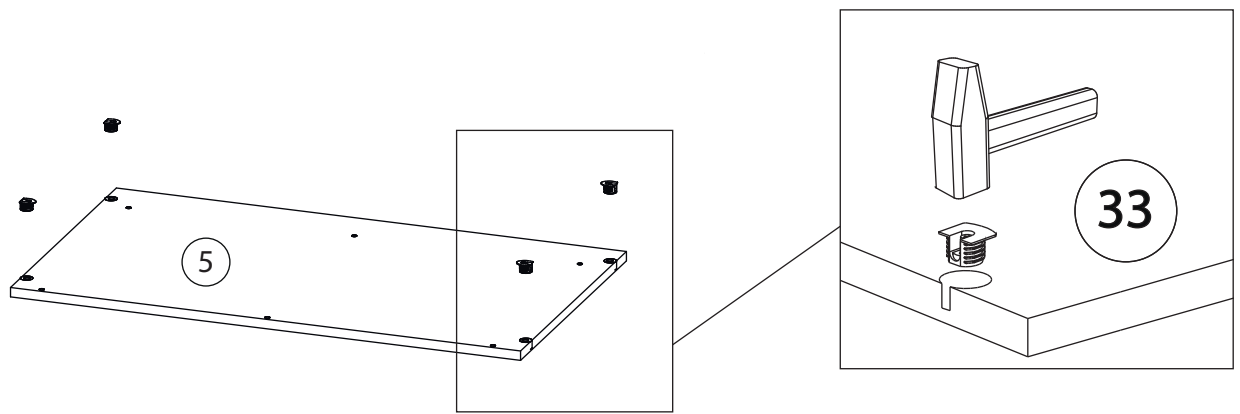

17

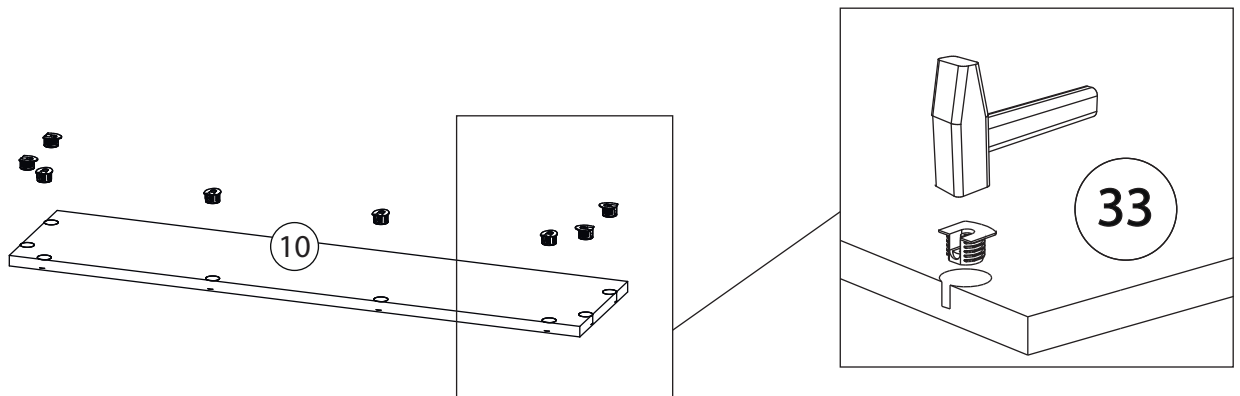

18

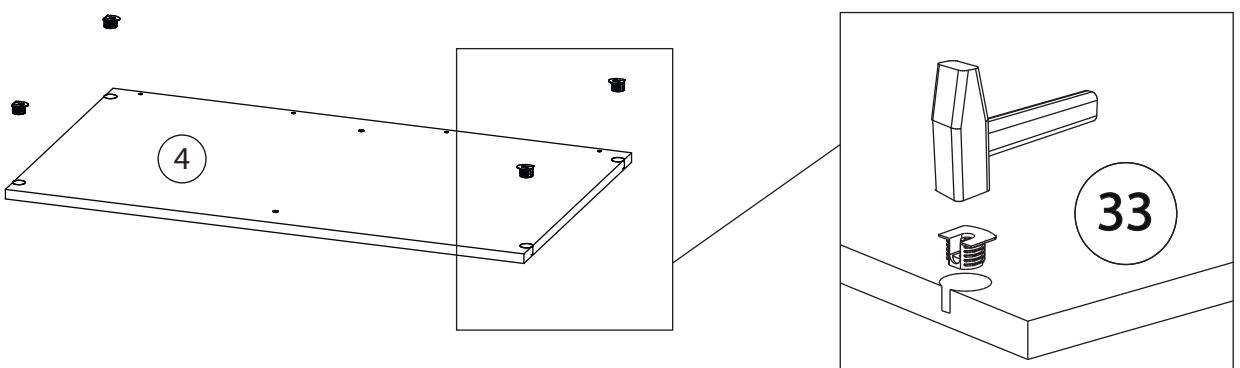

19

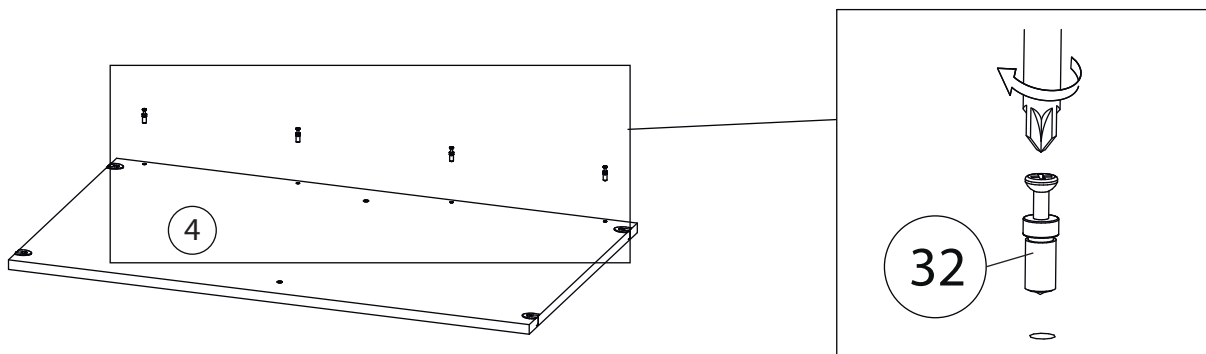

20

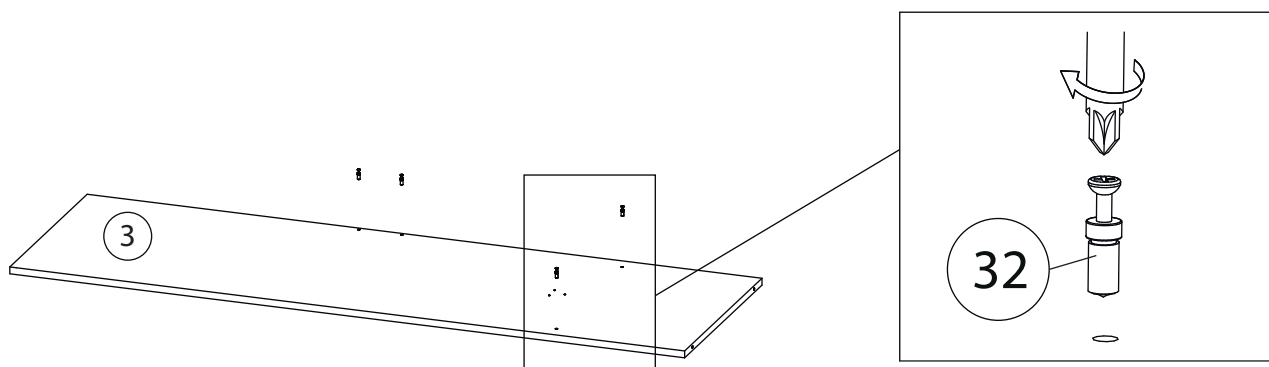

21

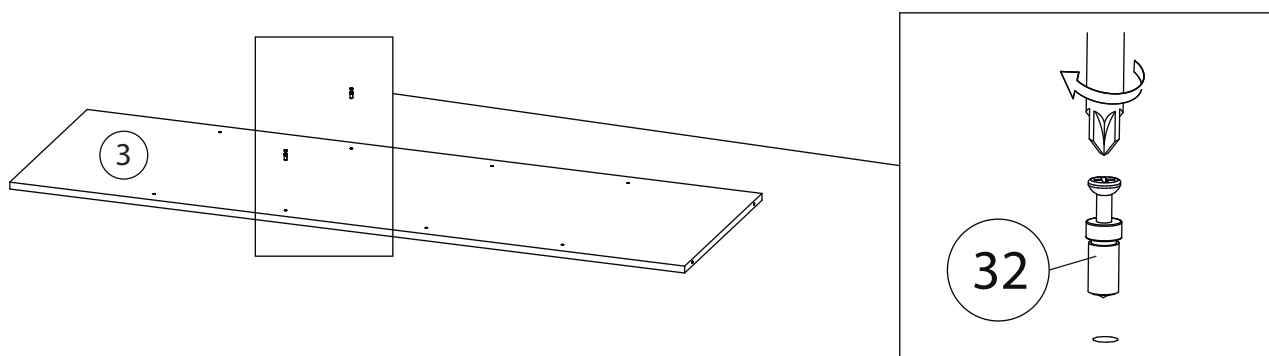

22

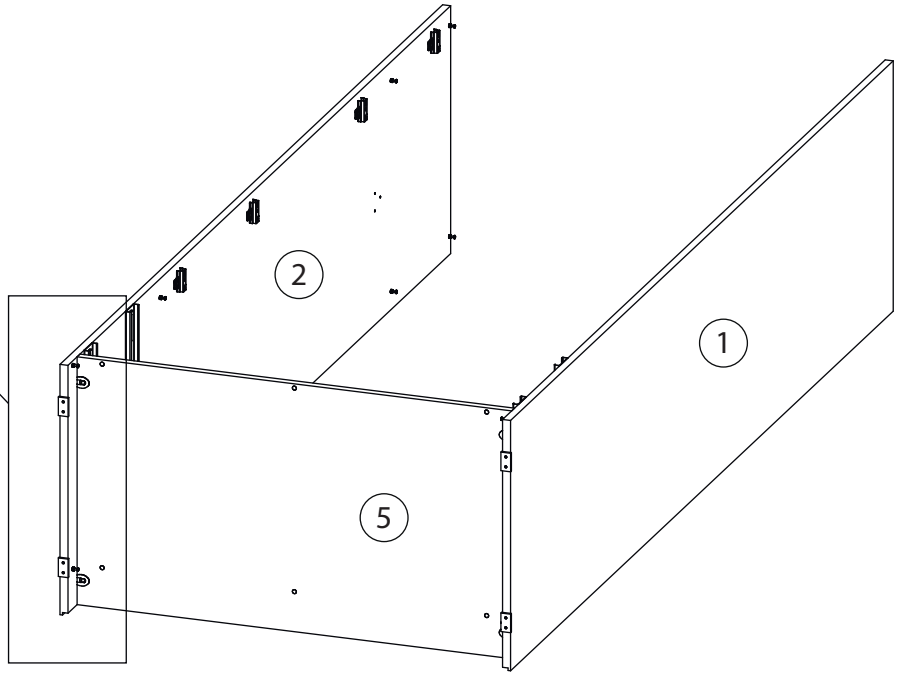
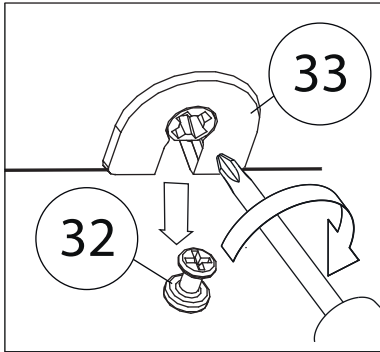

23

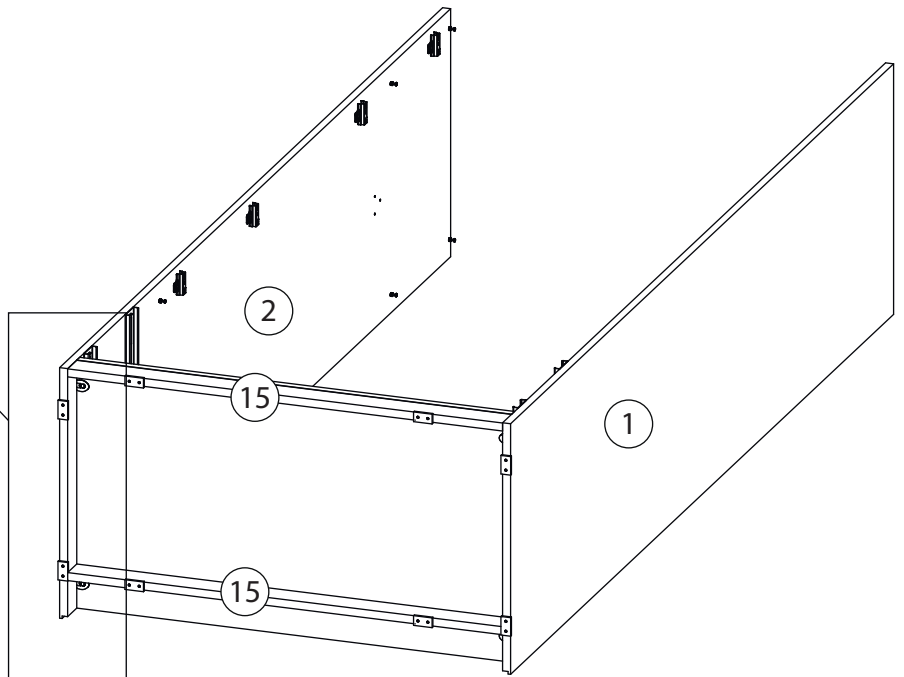
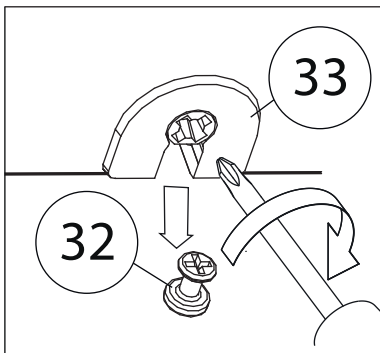

24

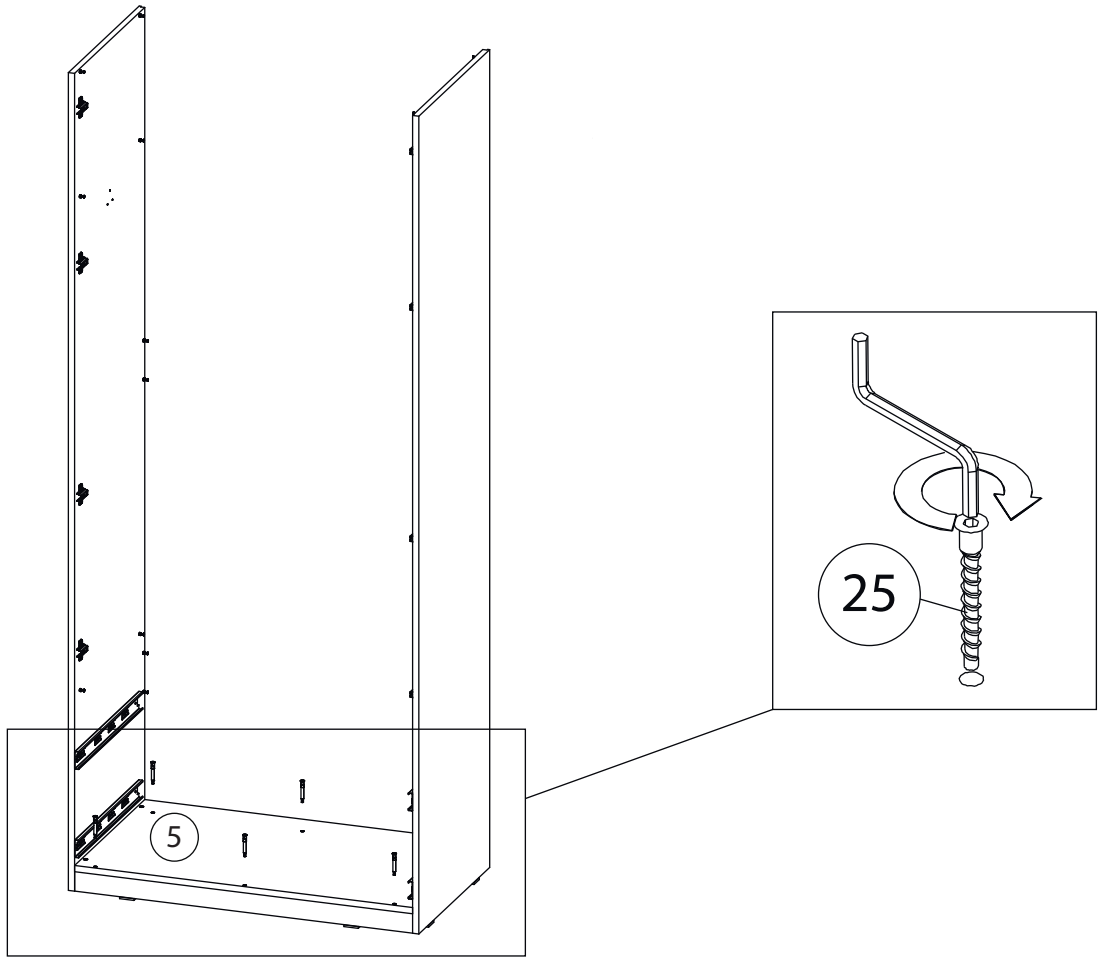

25

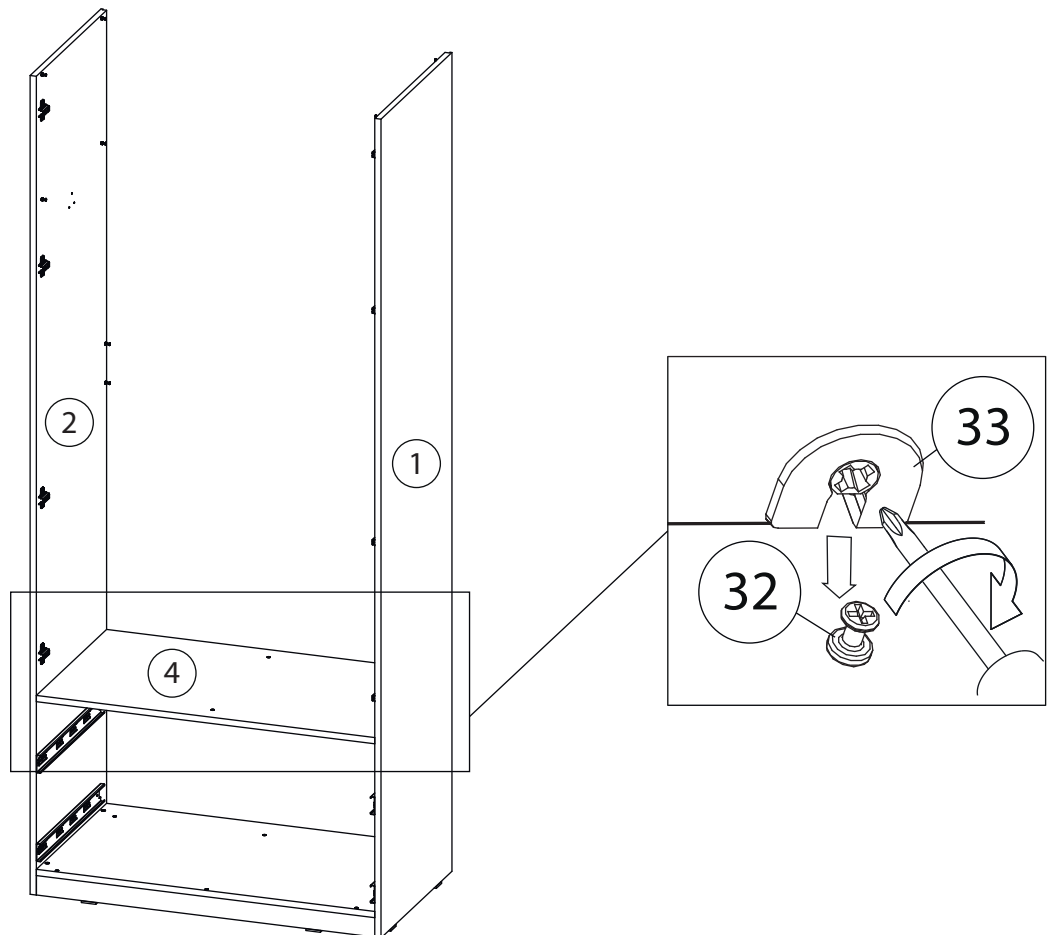

26

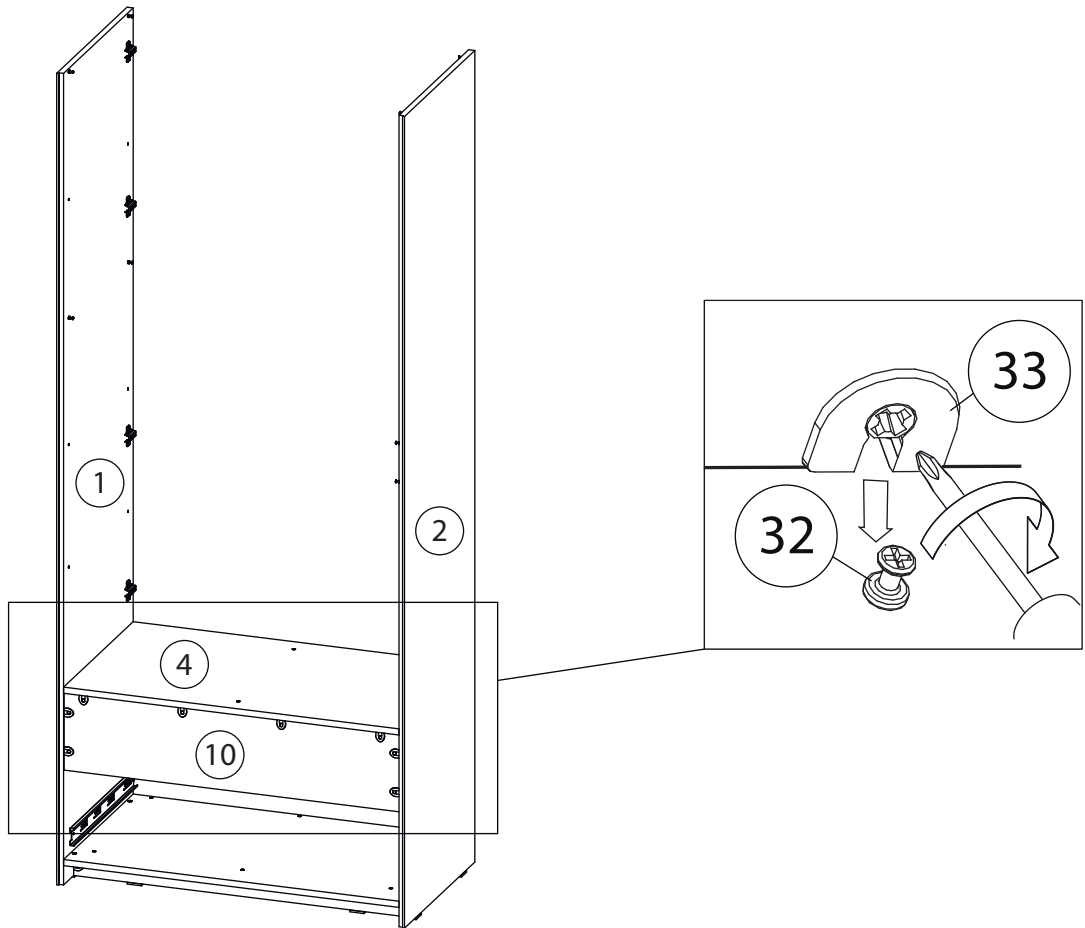

27

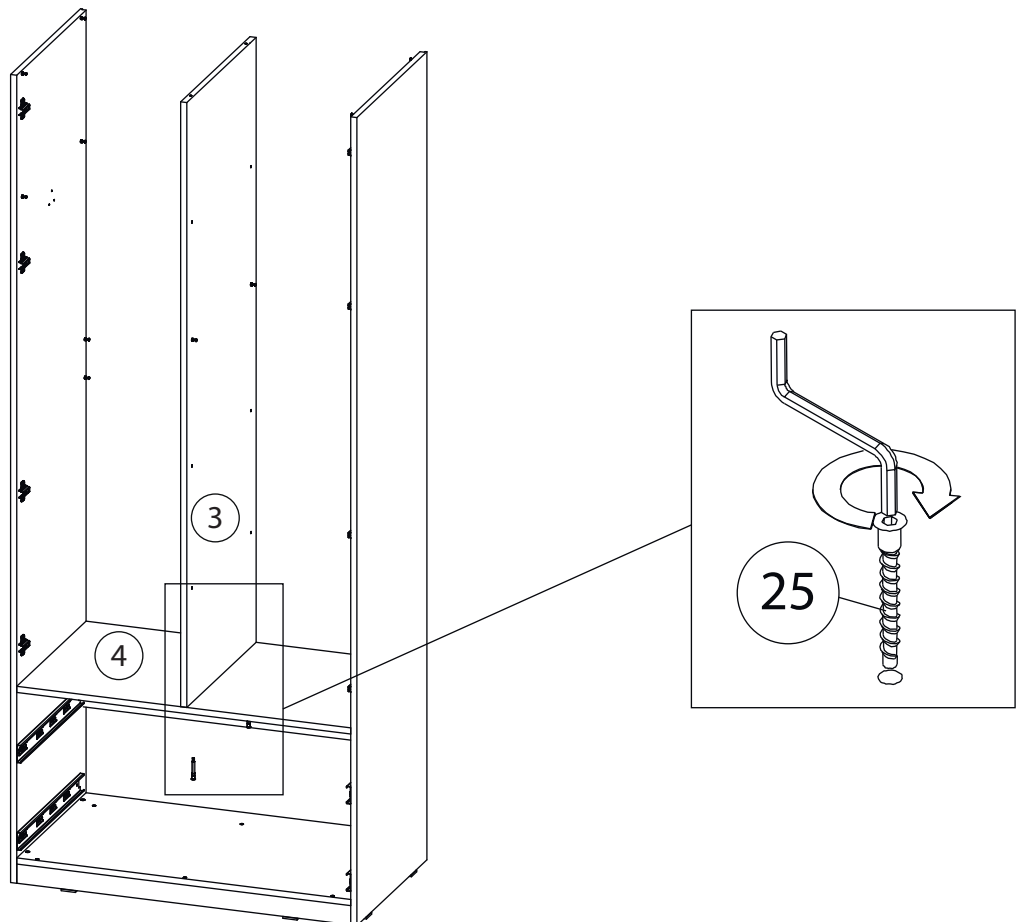

28

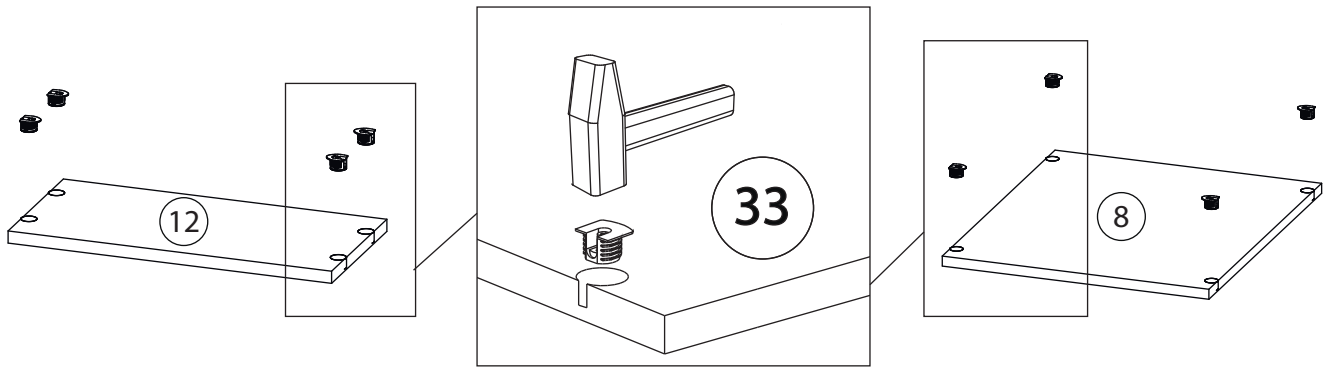

Вторая горизонталь2 (8)
собирается аналогично

29

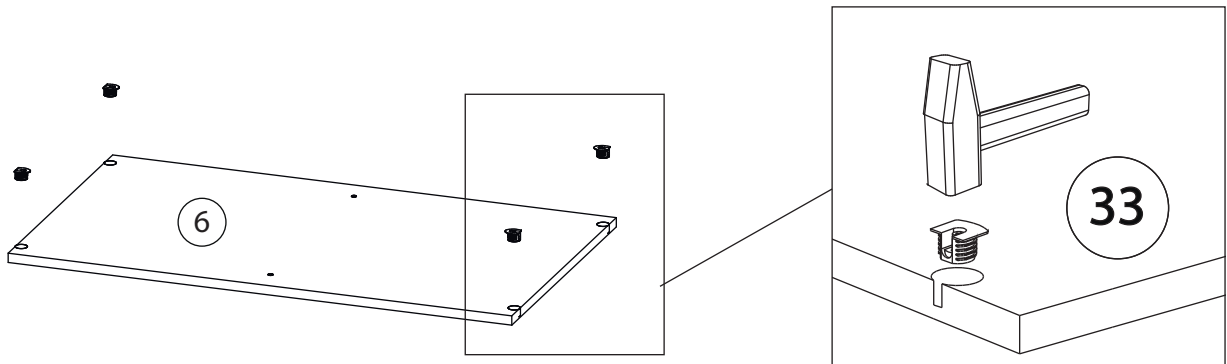

30

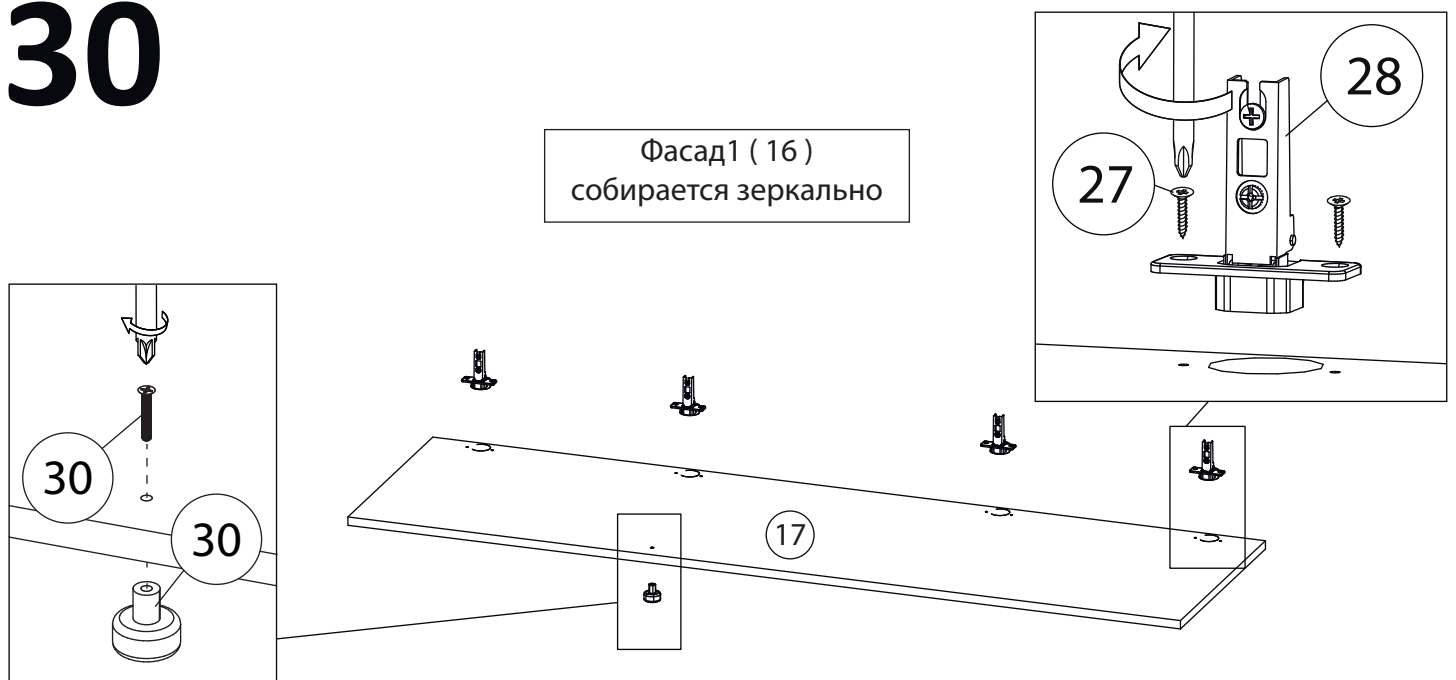

Фасад1 (16)
собирается зеркально

31

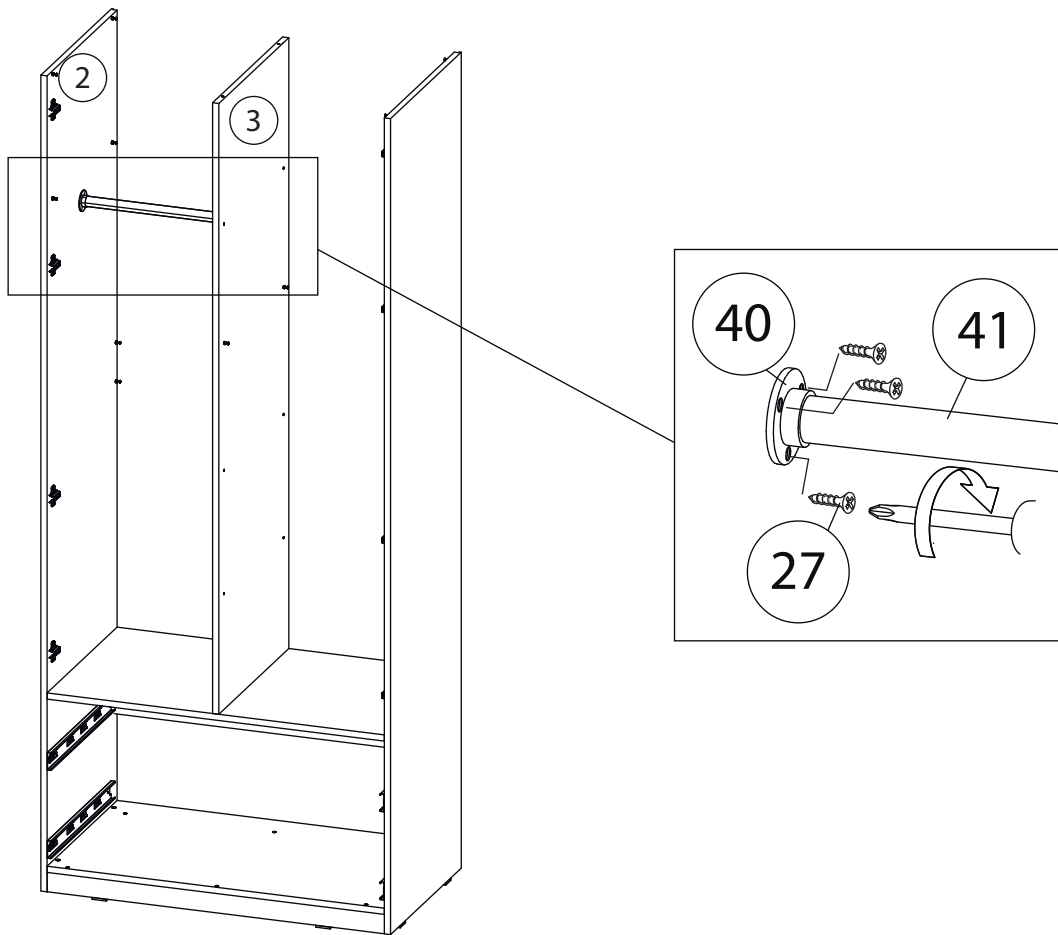

32

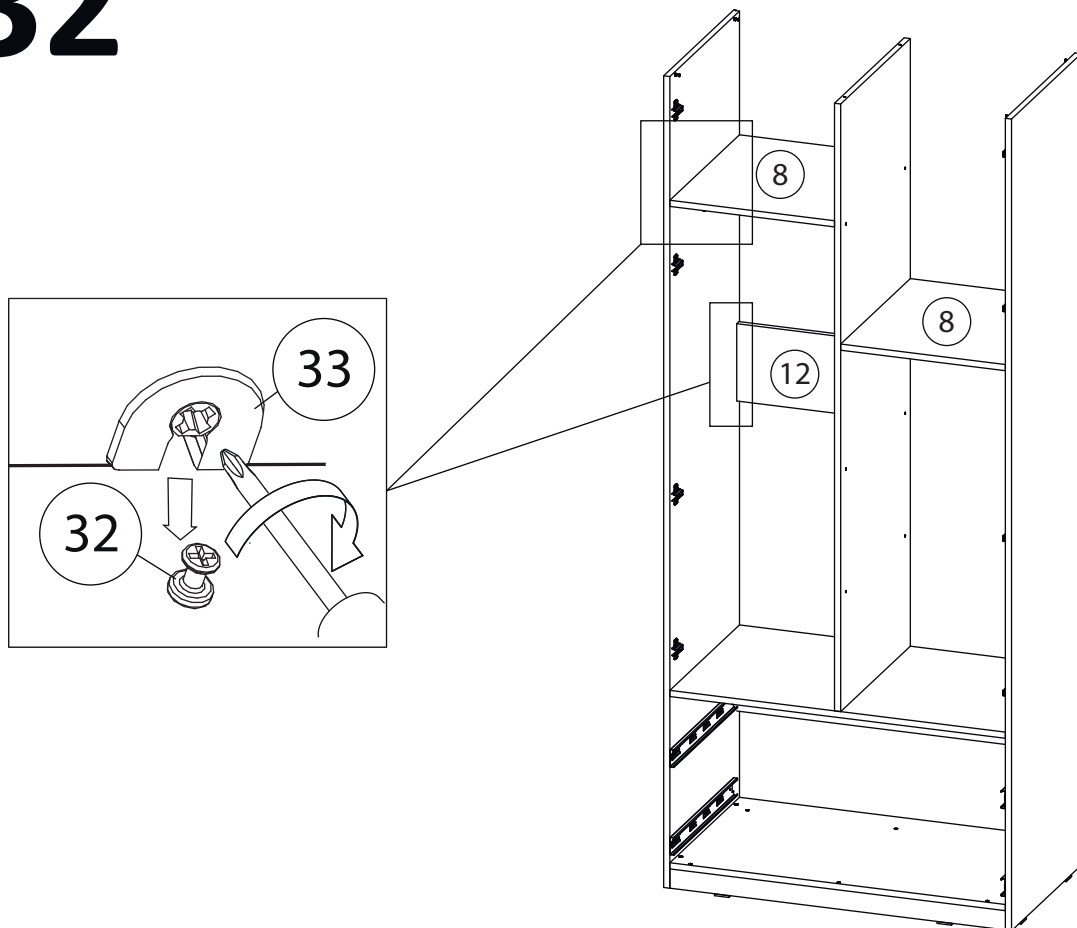

33

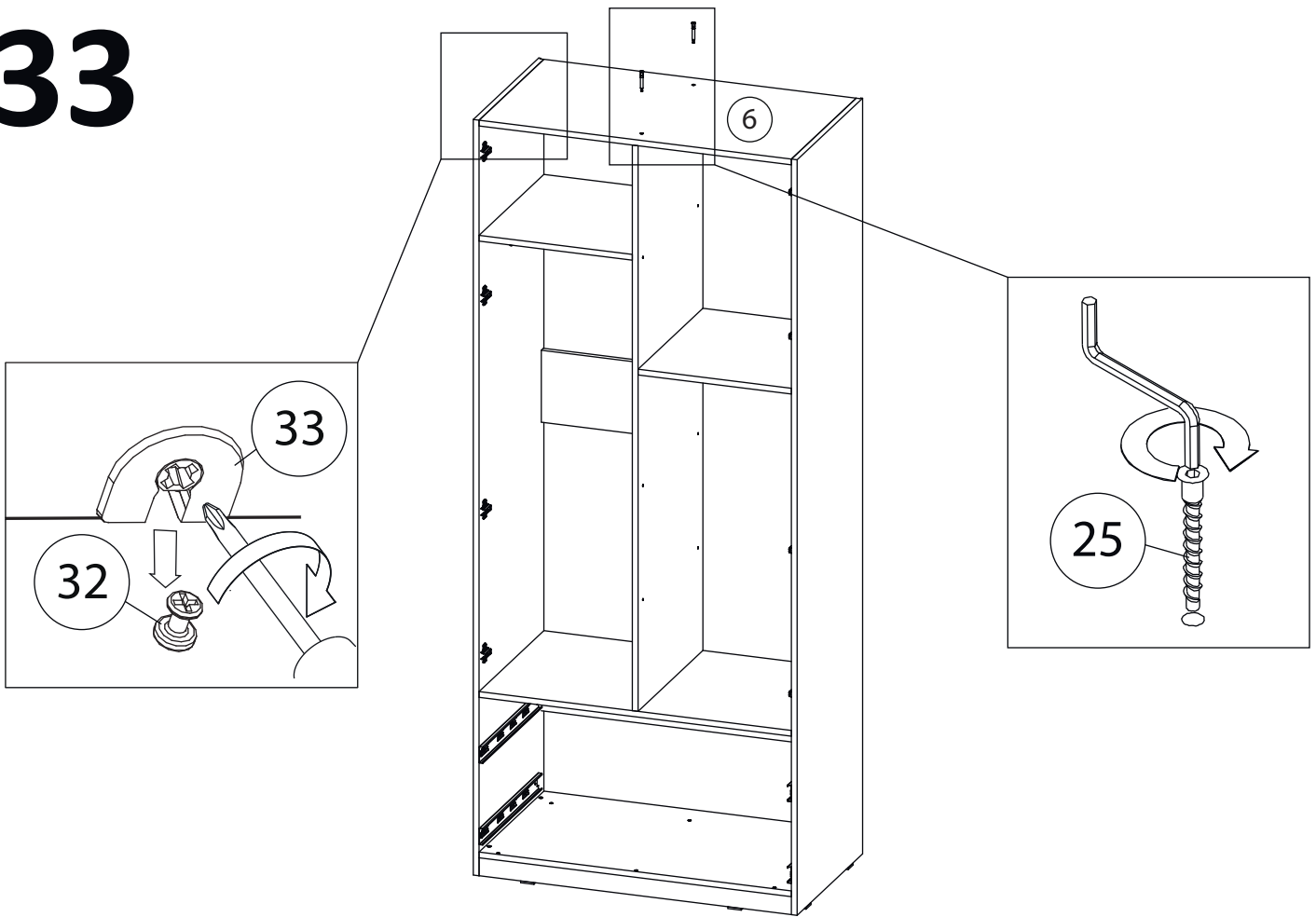

34

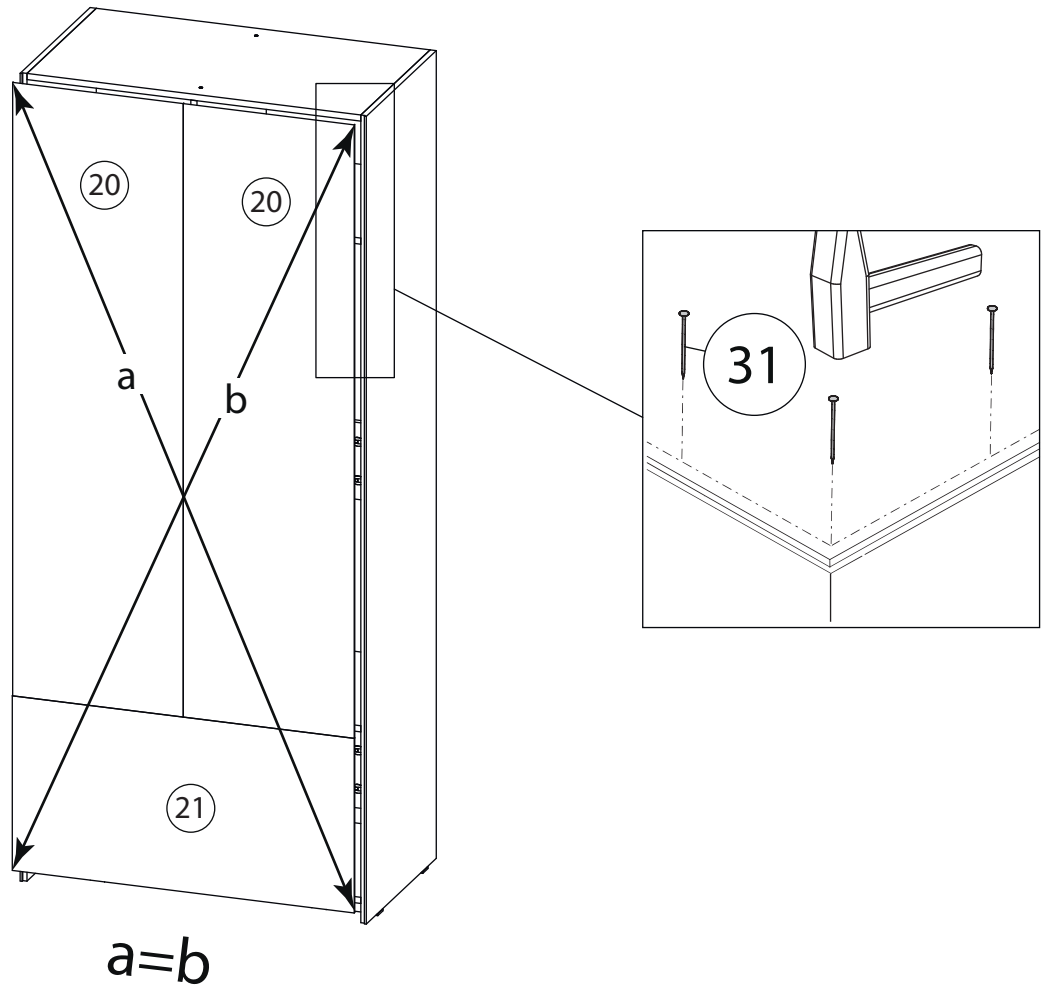

35

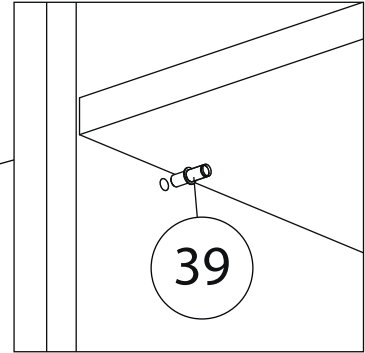
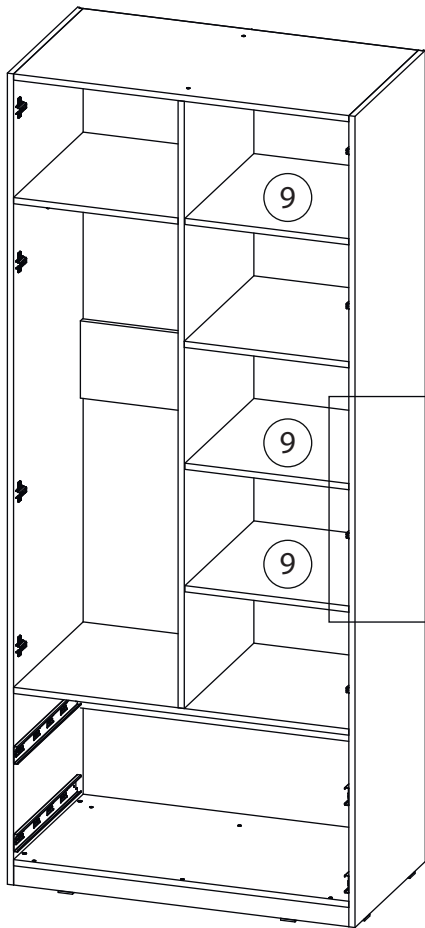

36

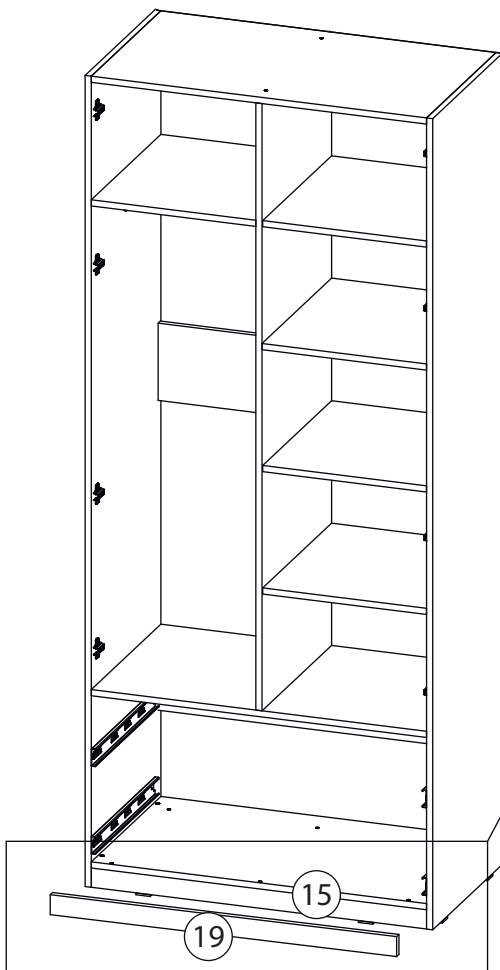

Наклеить липкую ленту (34) на фальш панель (19) и прижать к цоколю (15) согласно рисунка

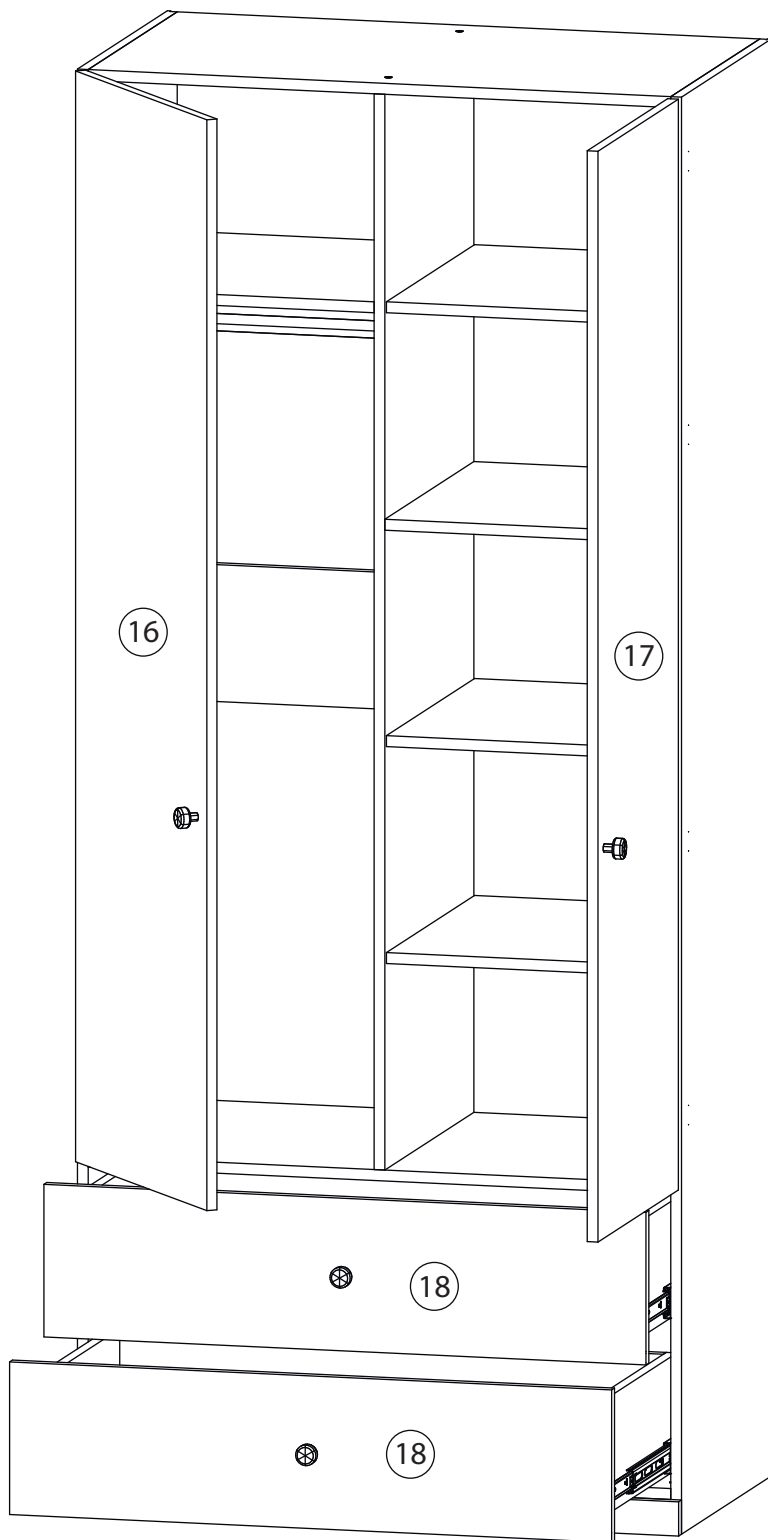
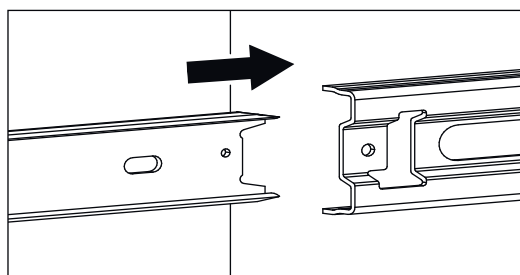

Заклеить технические отверстия заглушками.

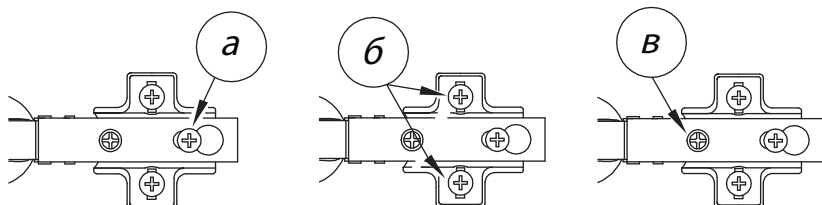

Регулировка петель

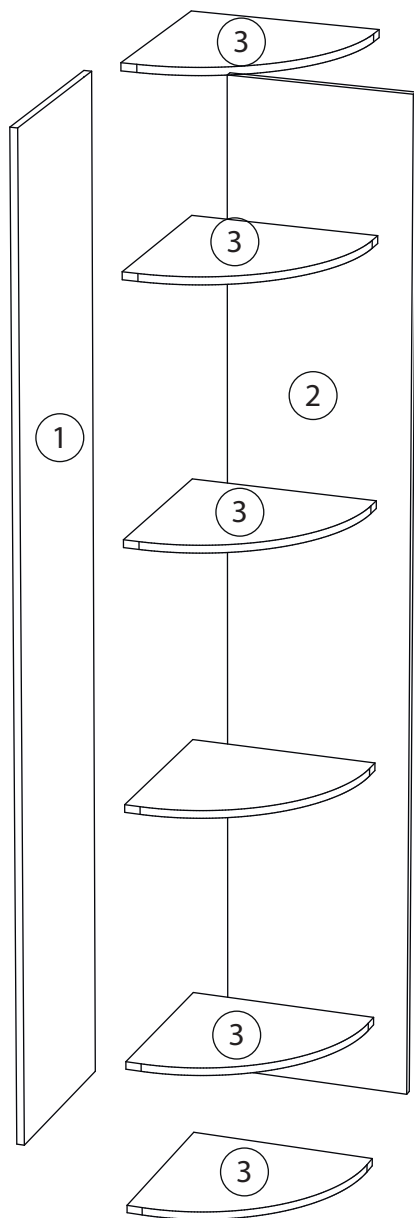

а - регулировка расстояния между дверью и корпусом
 б - регулировка положения двери по-вертикали
 в - регулировка положения двери по-горизонтали

Детали

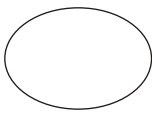
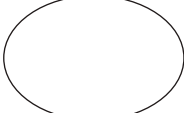
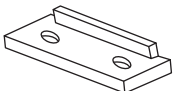
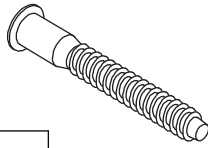
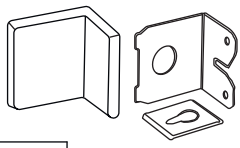

Поз.	Наименование	Кол-во	Длина	Ширина
1	Бок 1	1	2100	400
2	Бок 2	1	2100	384
3	Горизонталь	6	382	382

Фурнитура

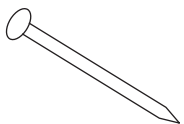
				
4	5	6	7	8
<u>Заглушка</u> Ø13	<u>Заглушка</u> Ø17-20	<u>Подпятник</u>	<u>Евровинт 7x50</u>	<u>Крепежный уголок</u>
				
9	10			
<u>Саморез 3,5x16</u>	<u>Гвоздь 1,6x25</u>			

1

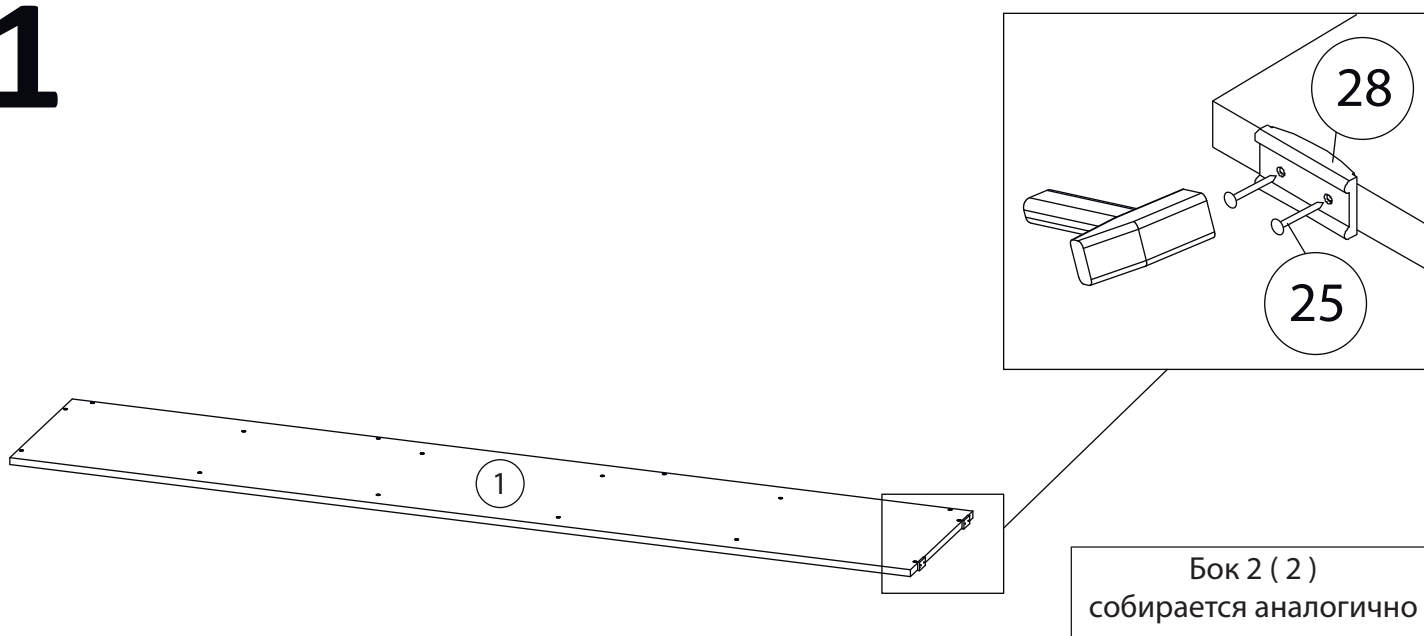

2

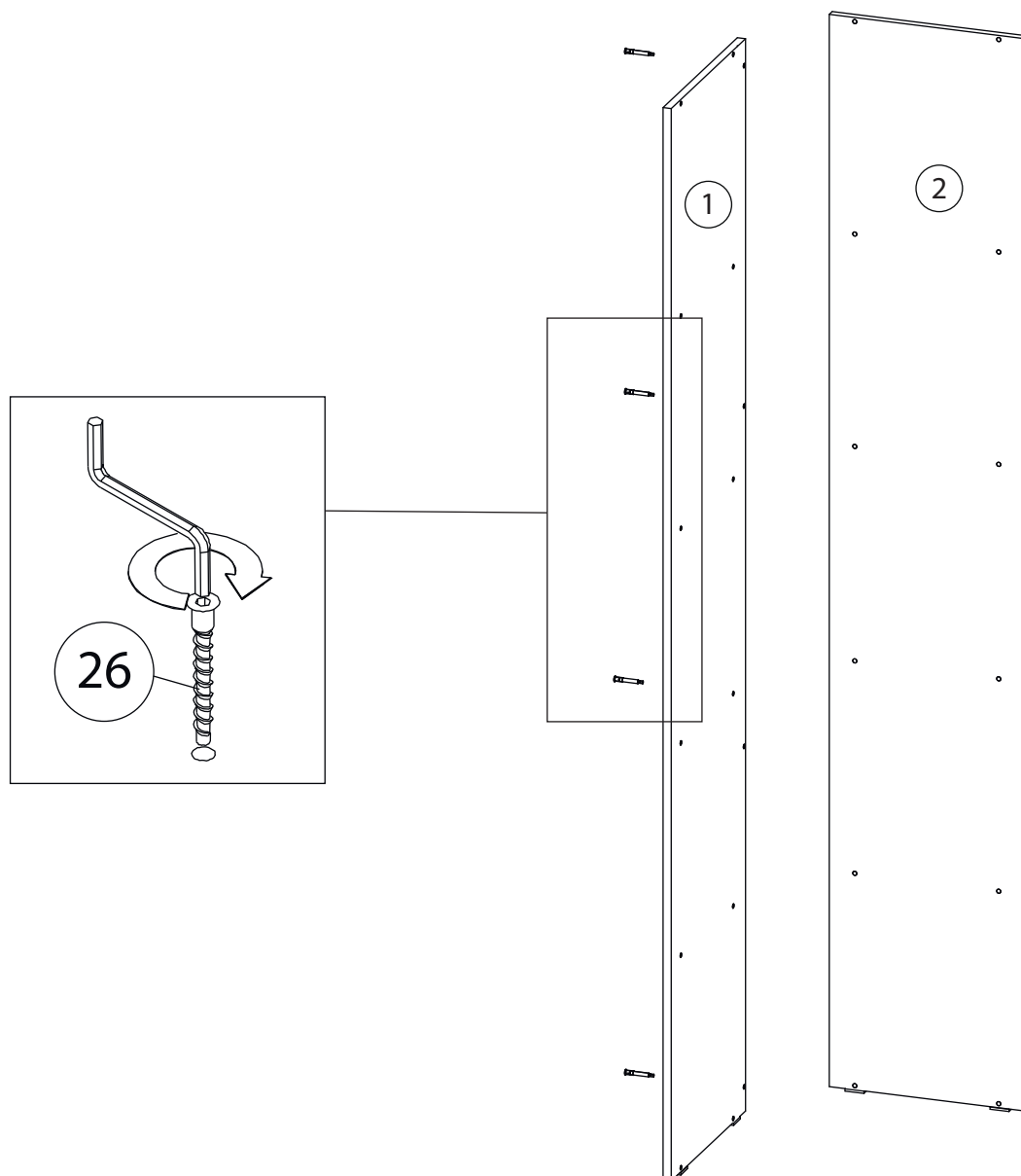

3

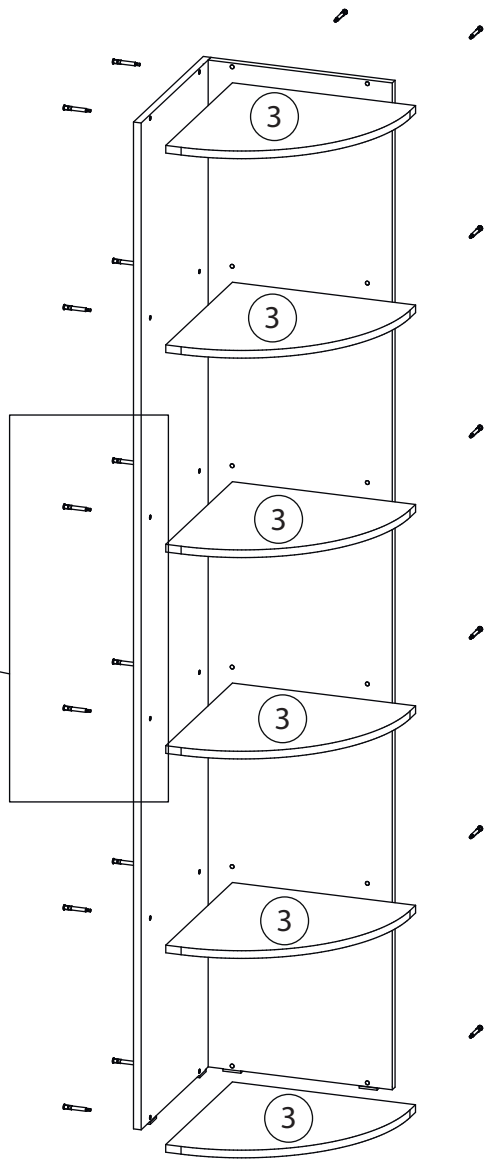
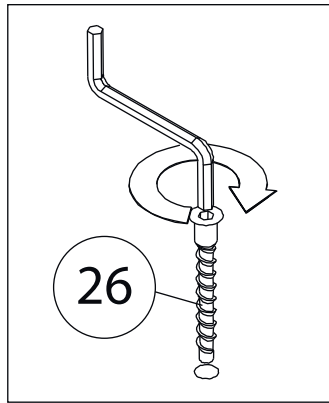

4

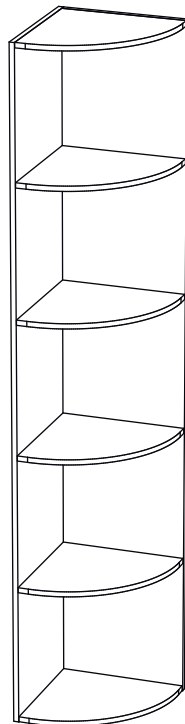

Заклеить технические отверстия заглушками.

Детали

Поз.	Наименование	Кол-во	Длина	Ширина
1	Крыша	1	452	380
2	Дно	1	418	339
3	Горизонталь	1	418	338
4	Бок правый	1	384	360
5	Бок левый	1	384	360
6	Дно ящика	1	360	284
7	Задн. пан. ящика	1	360	110
8	Бок. ящ. правая	1	300	110
9	Бок. ящ. левая	1	300	110
10	Цоколь	1	50	418
11	Фасад ящика	1	162	447
12	Фальш панель	1	50	450
13	Задняя стенка	1	341	434

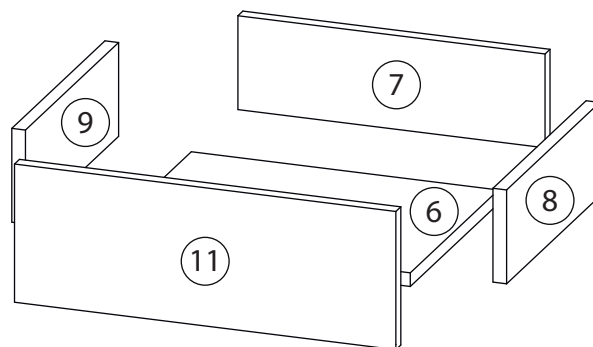
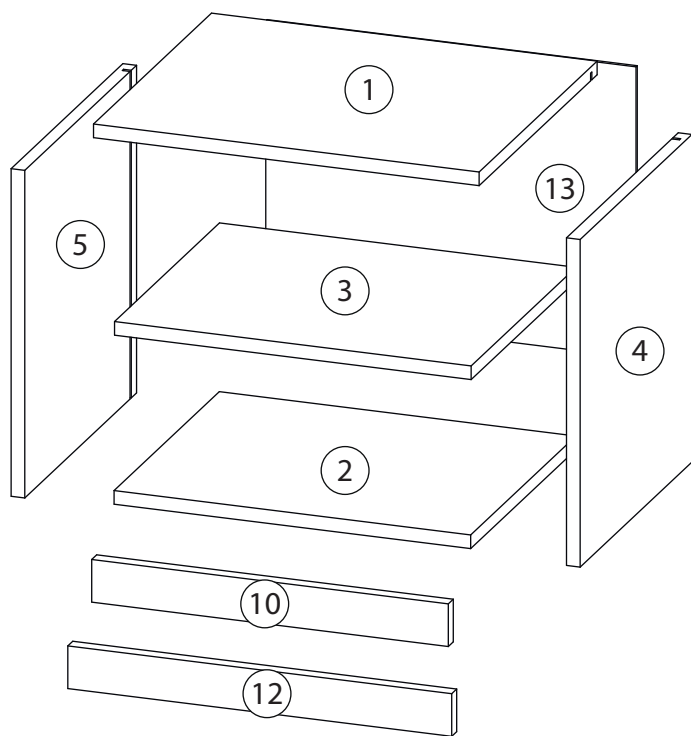

Фурнитура

				
<p>14</p>	<p>15</p>	<p>16</p>	<p>17</p>	<p>18</p>
<p><u>Заглушка</u> Ø13</p>	<p><u>Заглушка</u> Ø17-20</p>	<p><u>Подпятник</u></p>	<p><u>Евровинт 7x50</u></p>	<p><u>Крепежный уголок</u></p>
				
<p>19</p>	<p>20</p>	<p>21</p>	<p>22</p>	
<p><u>Саморез 3,5x16</u></p>	<p><u>Шариковые направляющие</u></p>	<p><u>Ручка</u> <u>кнопка</u></p>	<p><u>Гвоздь 1,6x25</u></p>	
				
<p>23</p>	<p>24</p>	<p>25</p>	<p>26</p>	<p>27</p>
<p><u>Фиксатор задней</u> <u>стенки</u></p>	<p><u>Шкант бук</u></p>	<p><u>Шток эксцентрика</u></p>	<p><u>Эксцентрик</u></p>	<p><u>2-х сторонний</u> <u>скотч</u></p>

1

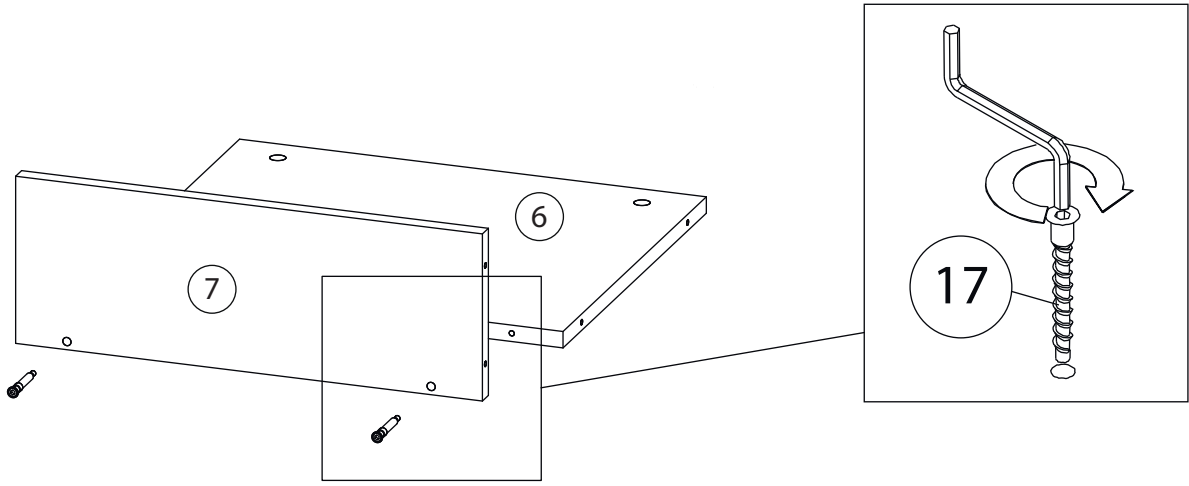

2

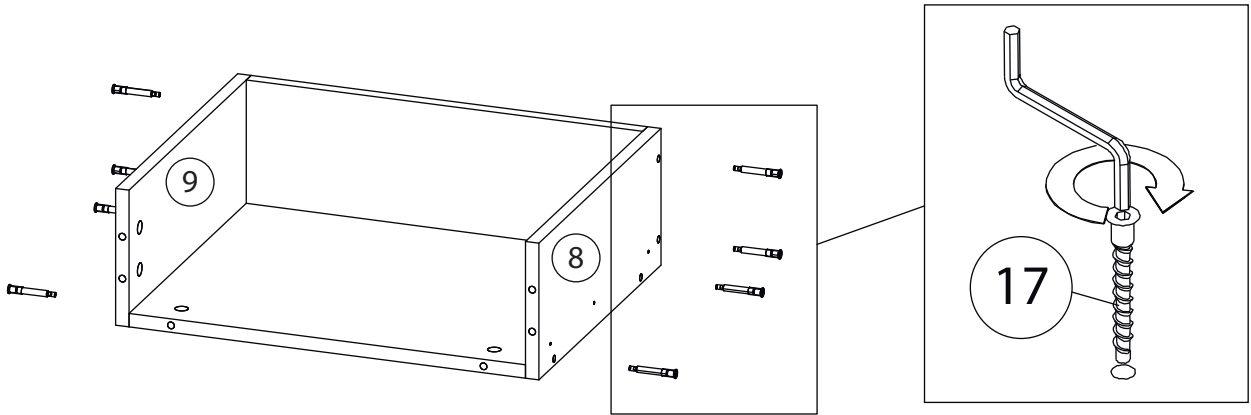

3

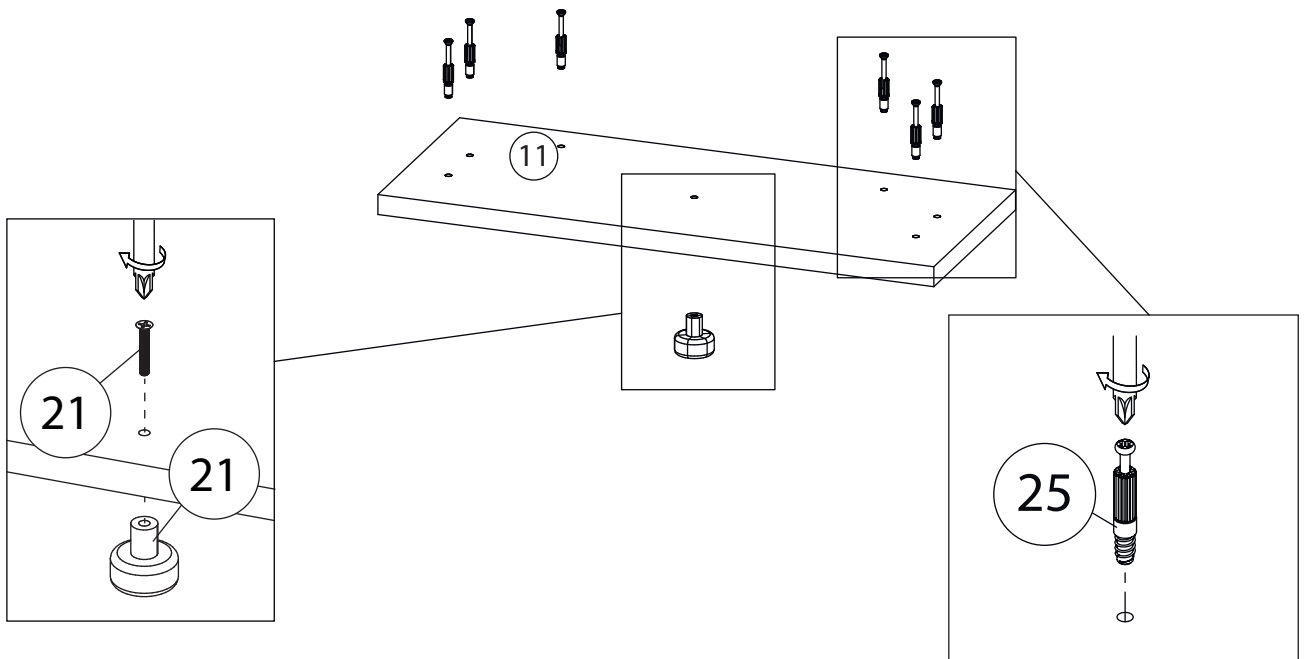

4

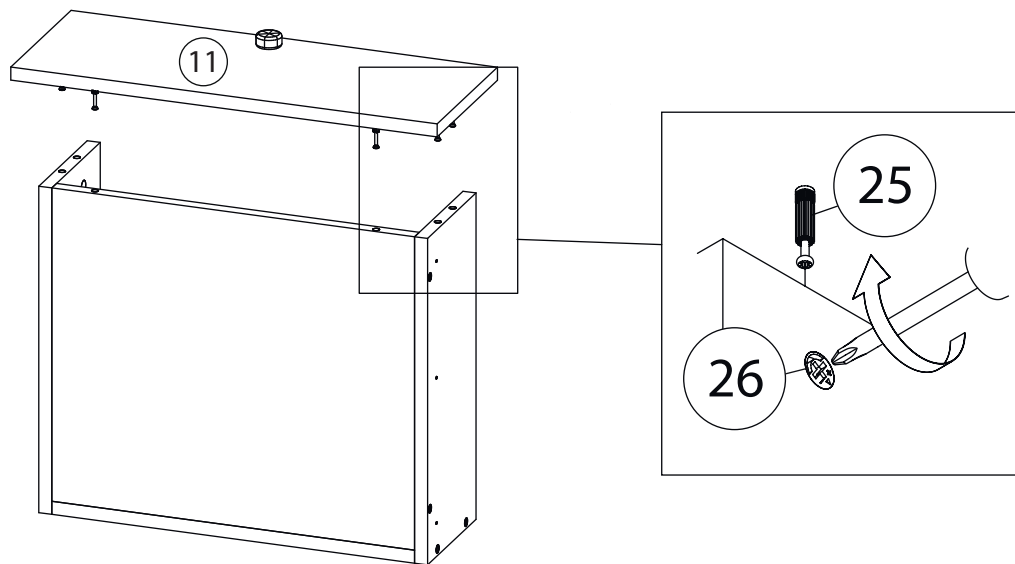

5

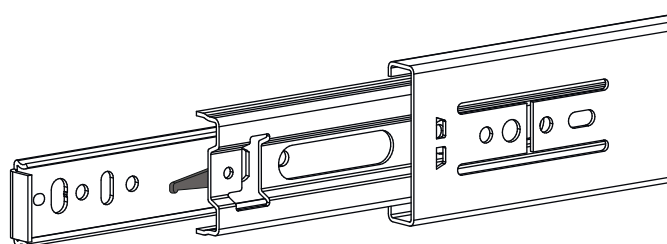

Внимание! Во избежание заклинивания механизма не устанавливайте заглушки винтов и эксцентриков над направляющими!

Схема установки шариковых направляющих.

Для установки шариковых направляющих в изделие необходимо разъединить их на две части. Широкая часть устанавливается на боковую стенку каркаса, а узкая на боковую стенку выдвижного ящика. Разъединение производится путем нажатия на пластиковый рычажок при выдвижении узкой части направляющей (смотри рисунок). Если направляющие крепятся на одной боковине с двух сторон, то саморезы необходимо крепить в разные отверстия направляющей. Для регулировки выкатных ящиков по высоте необходимо крепить узкую часть направляющей через ее овальные отверстия.

6

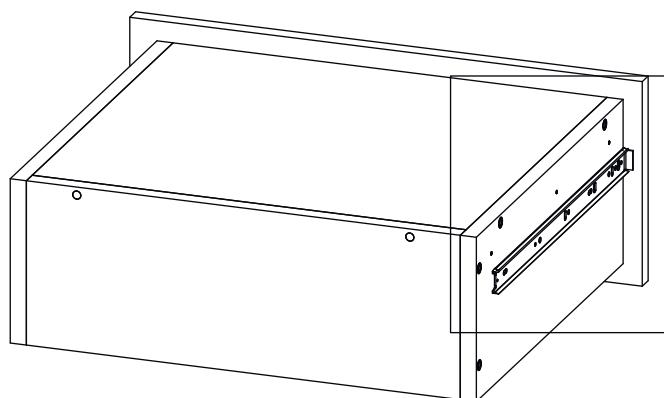

Шариковые направляющие

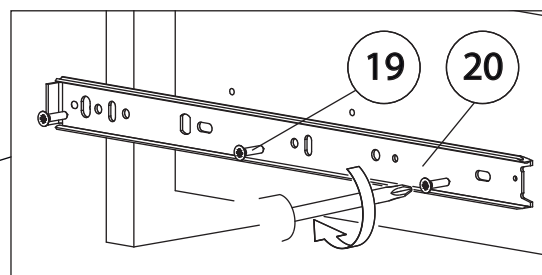

7

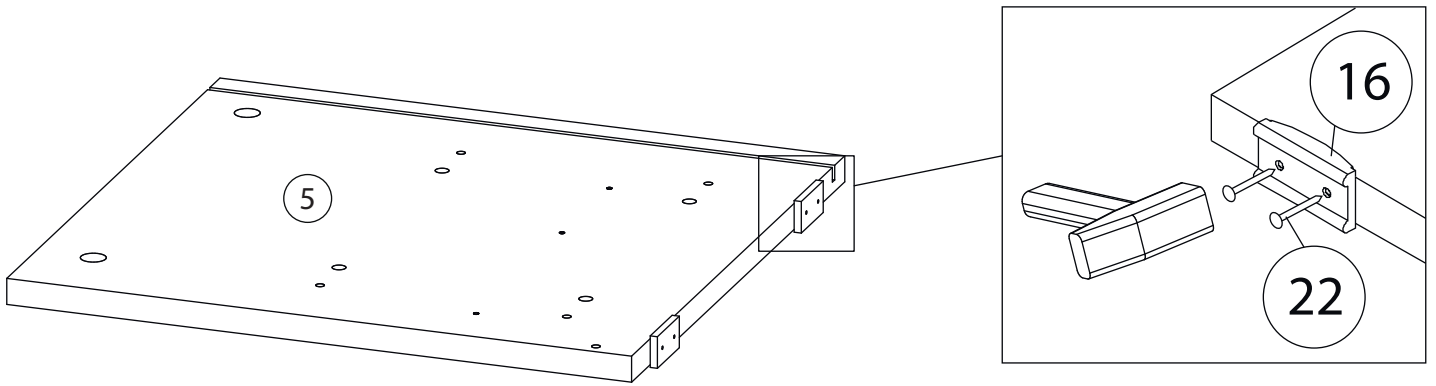

8

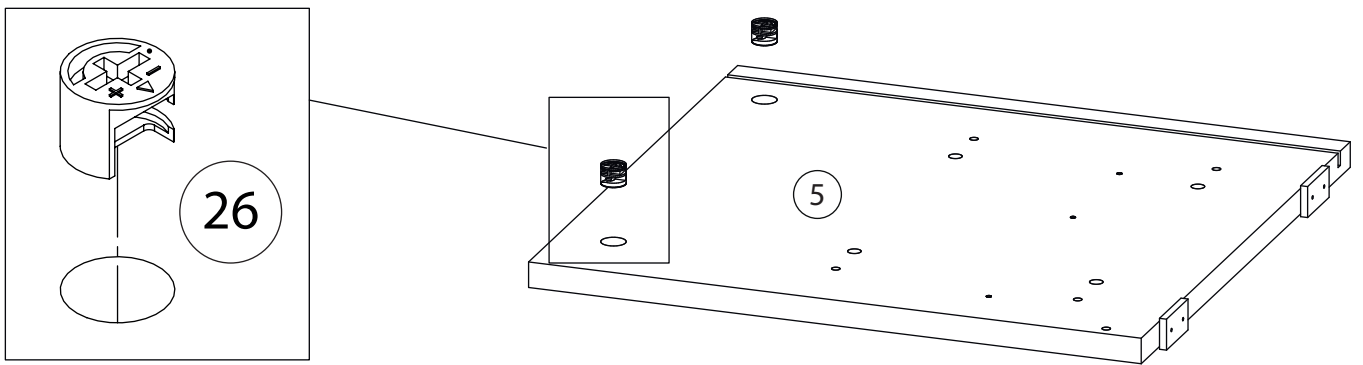

9

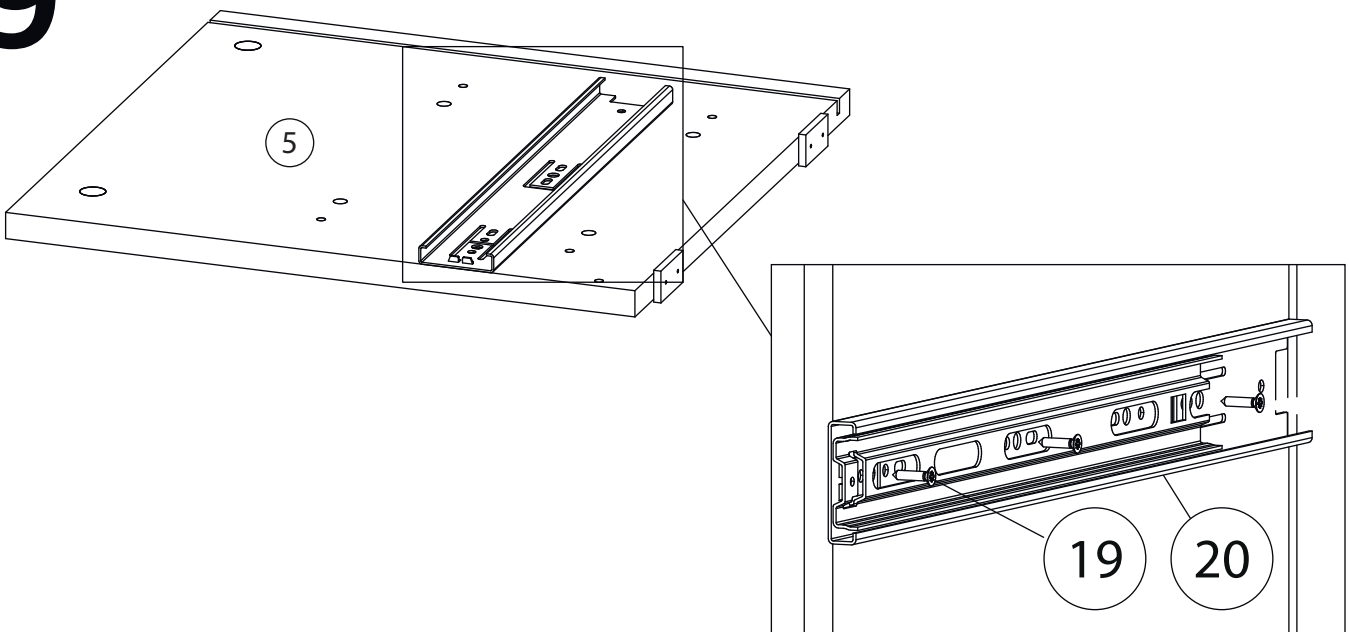

10

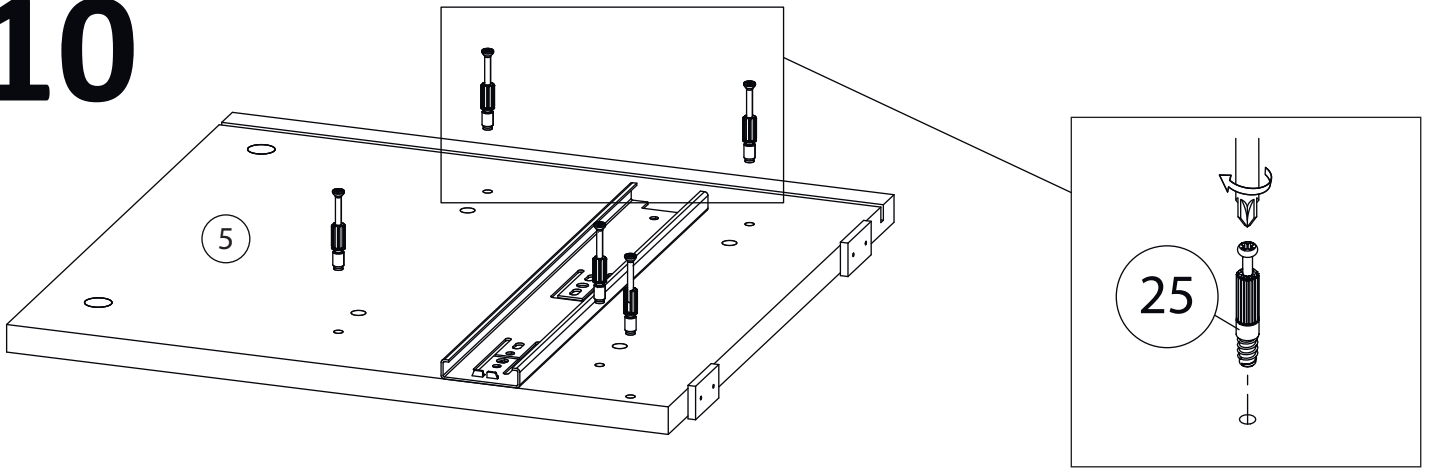

Бок правый (4)
собирается зеркально

11

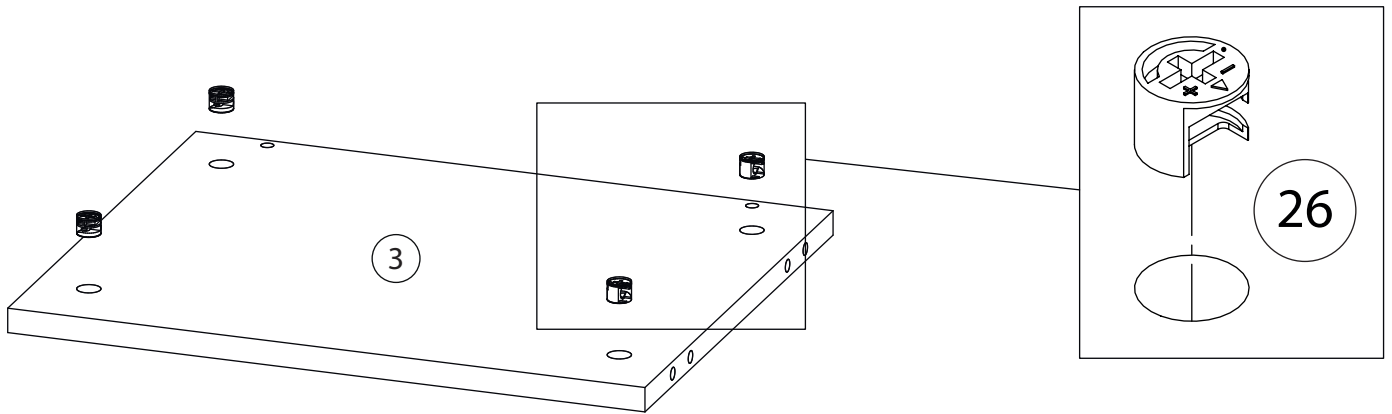

12

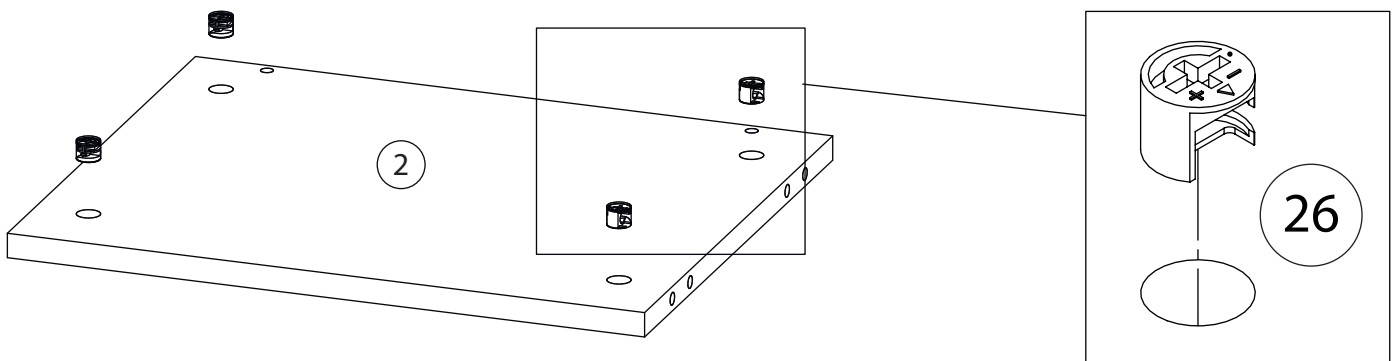

13

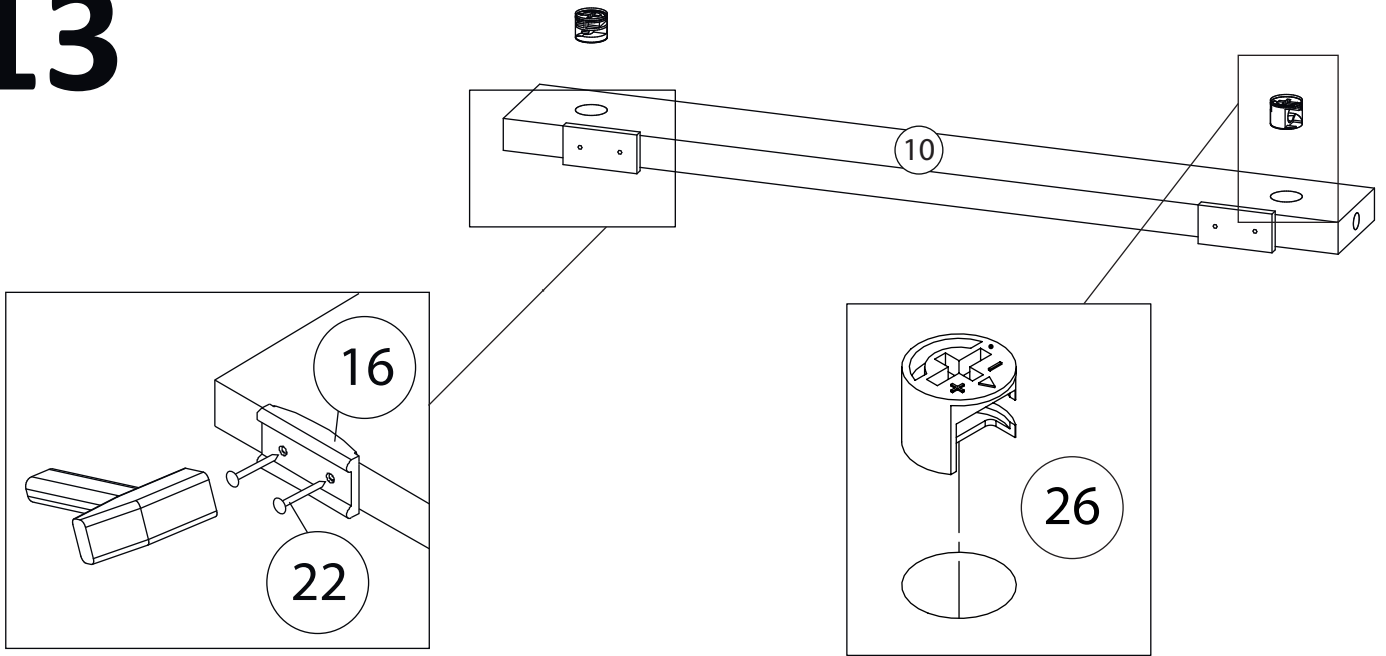

14

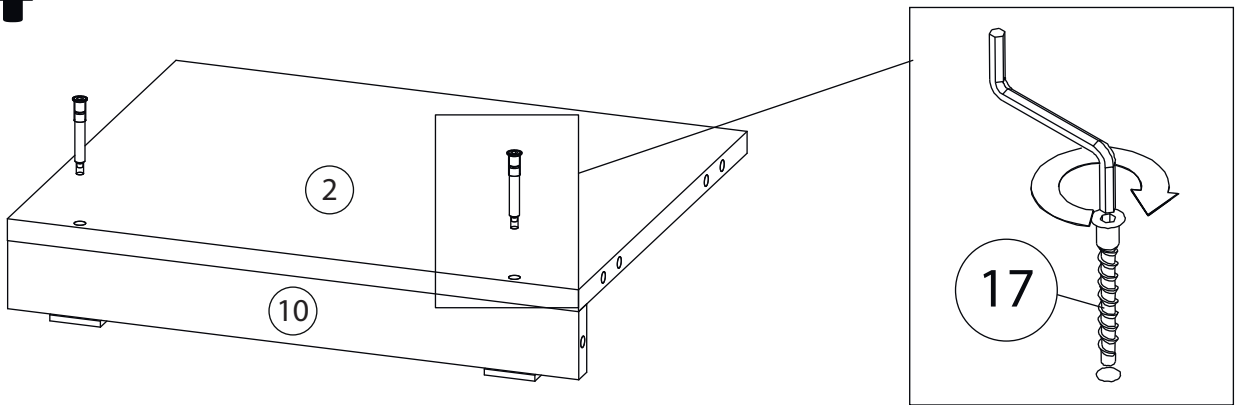

15

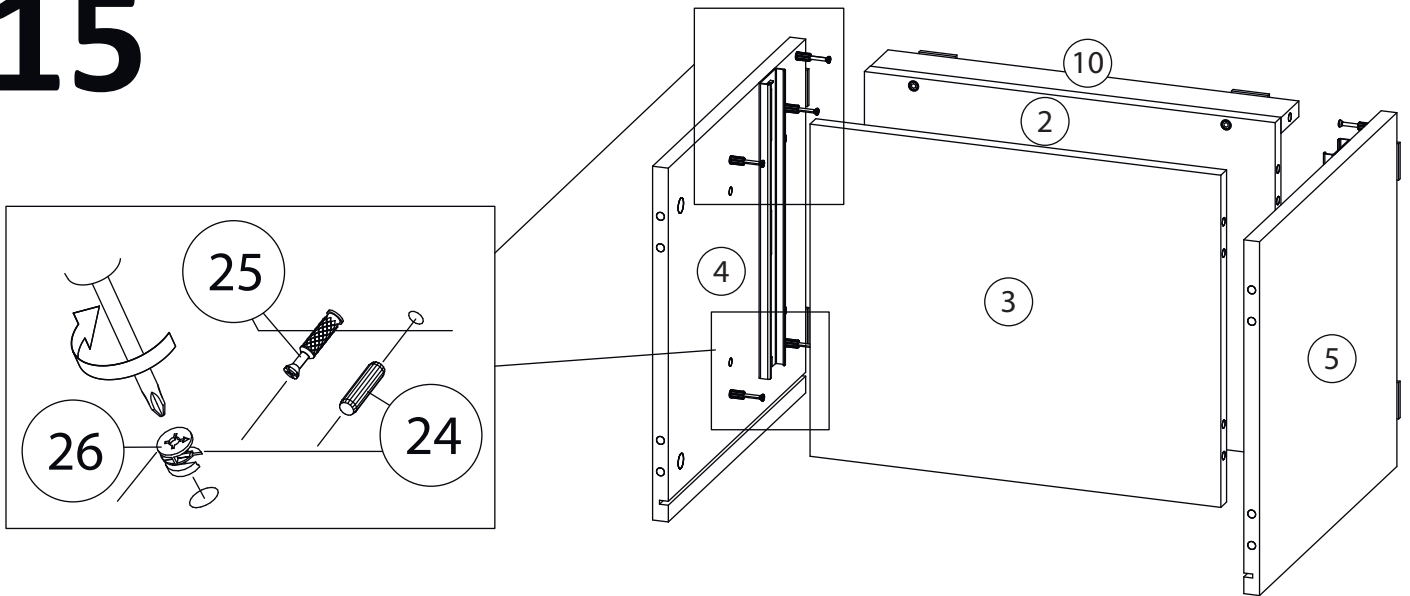

16

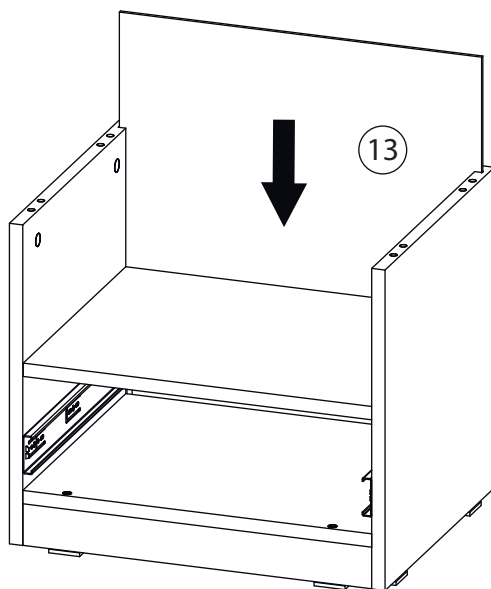

17

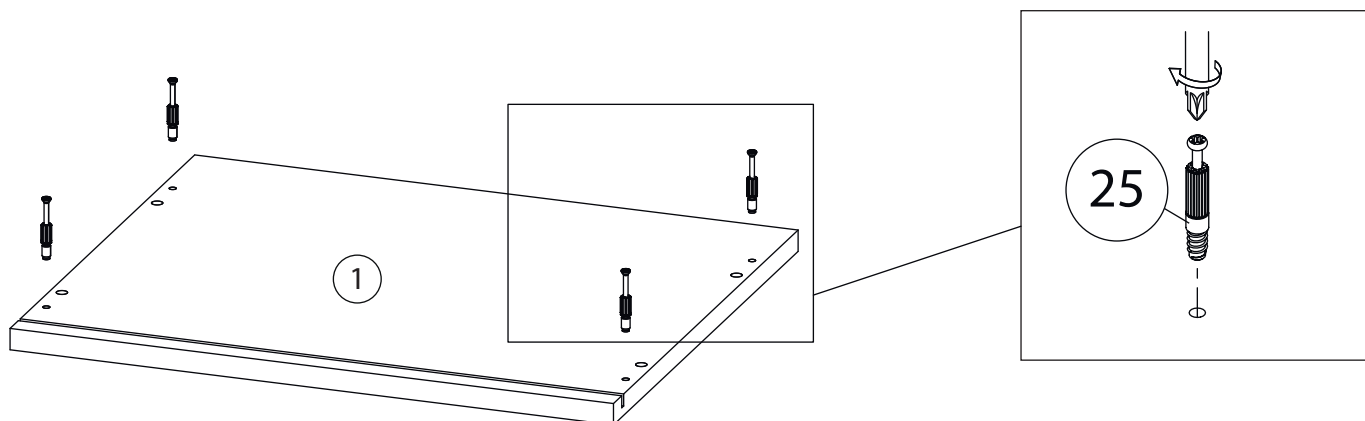

18

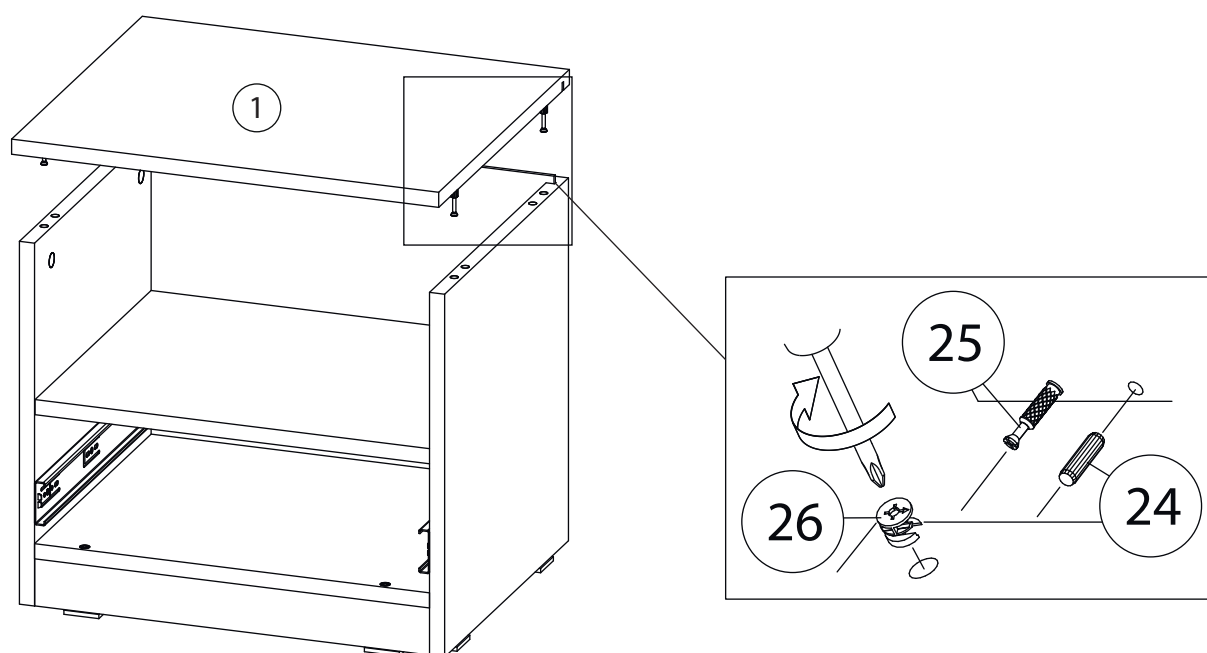

19

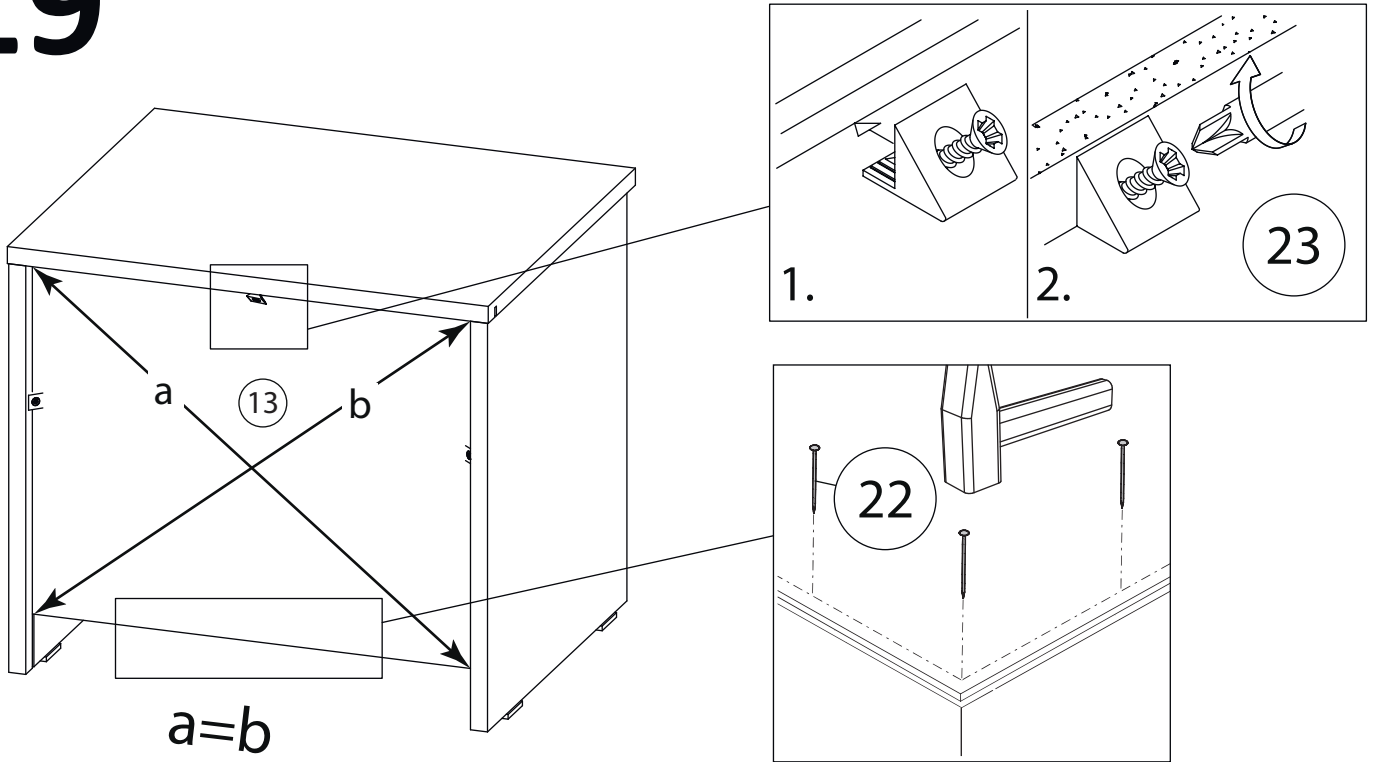

20

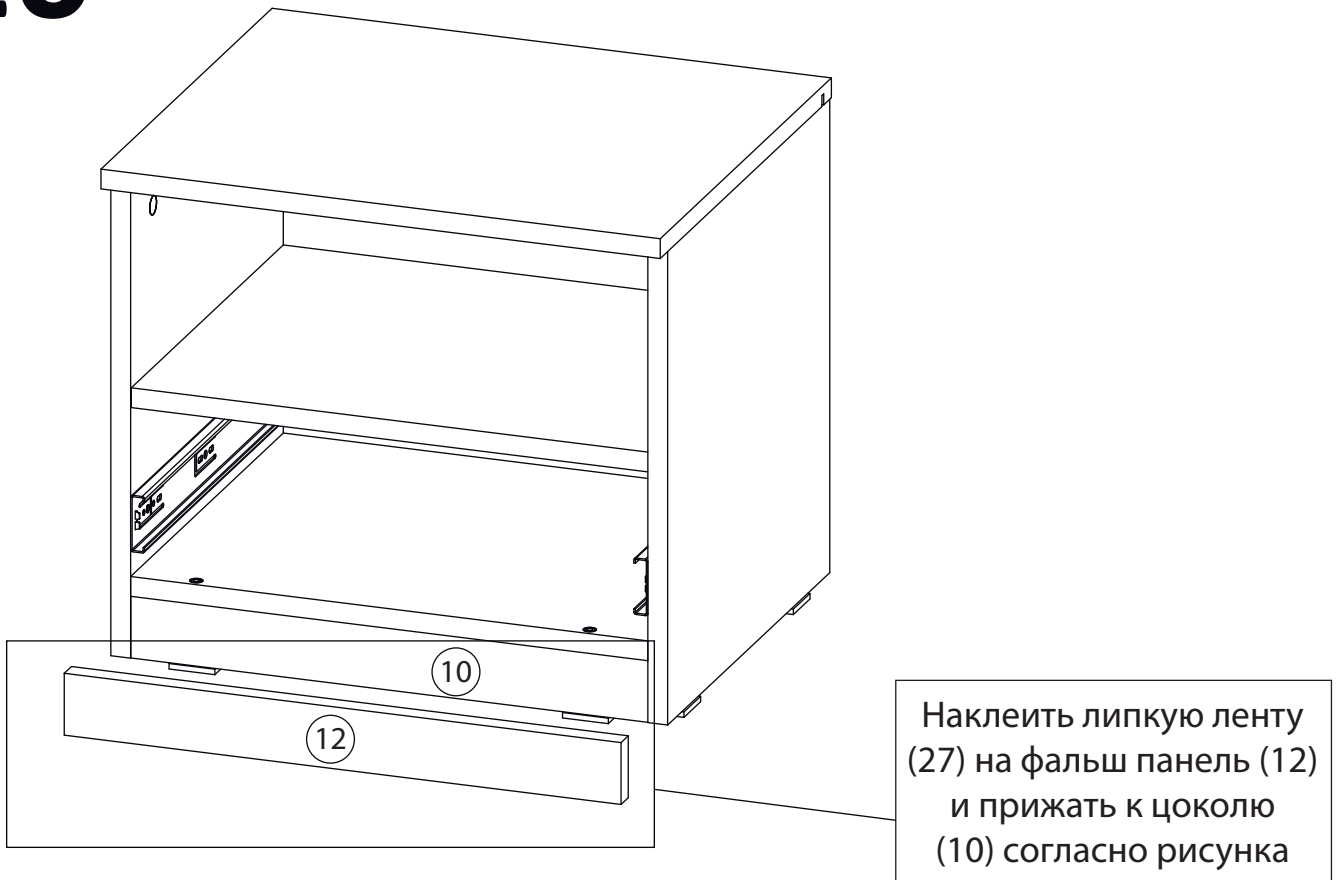

21

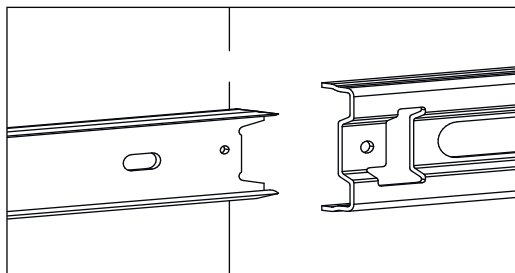
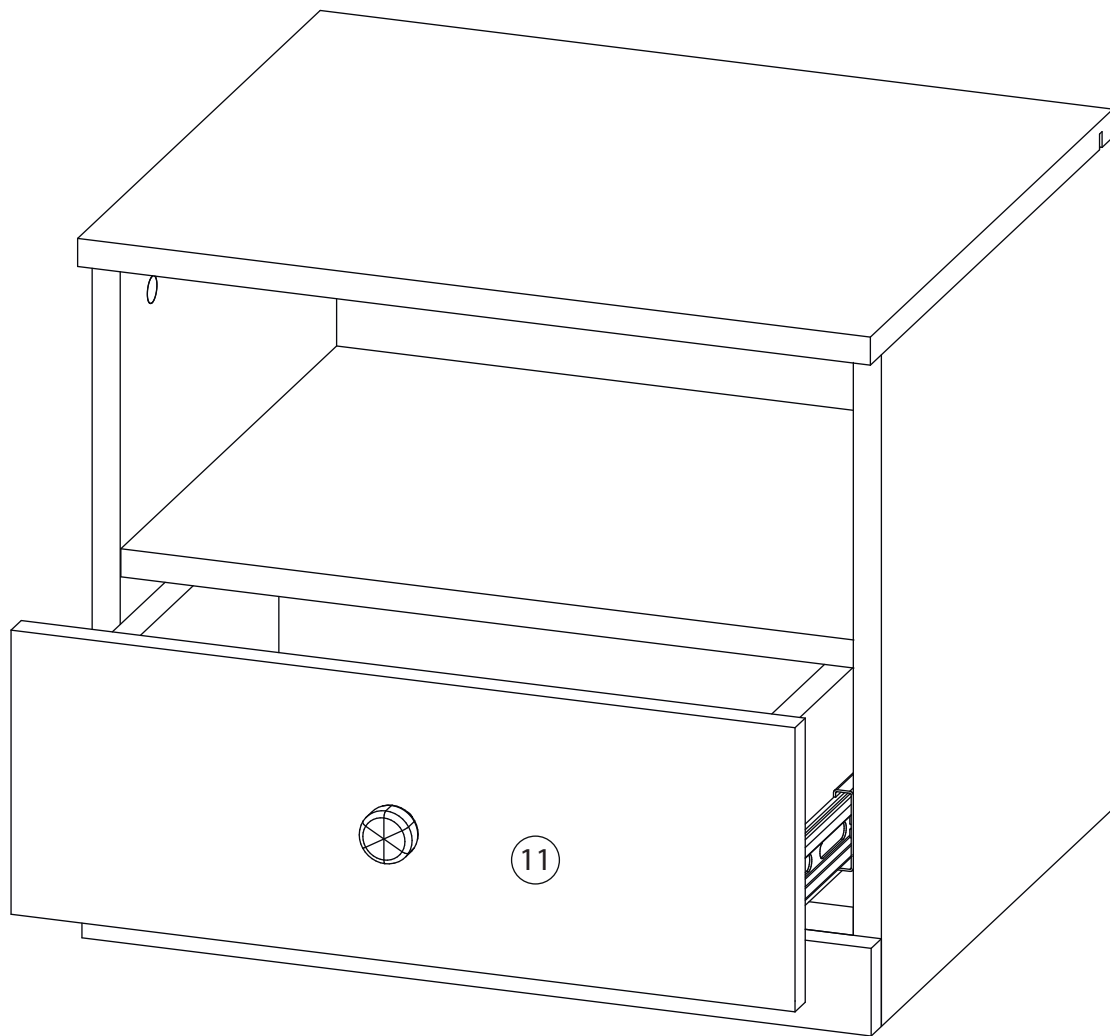

Заклеить технические отверстия заглушками.